



**Manual do usuário WF-C20600/WF-  
C20750/WF-C21000/WF-M21000**



---

# Conteúdo

<b>Manual do usuário WF-C20600/WF-C20750/WF-C21000/WF-M21000 .....</b>	<b>15</b>
<b>Informações básicas do produto .....</b>	<b>16</b>
Localização das partes do produto.....	16
Partes do produto - frente e interior .....	17
Partes do produto - parte traseira .....	20
Acessórios opcionais e peças de reposição .....	22
Utilização do painel de controle.....	23
Botões e luzes do painel de controle .....	23
Informação do ícone de estado.....	24
Seleção da data e hora.....	26
Seleção do seu país ou região .....	27
Configuração de uma senha e do bloqueio do painel de controle .....	28
Digitar caracteres no visor LCD .....	31
Uso das predefinições .....	31
Configuração de restrição de funções de usuário (controle de acesso) .....	35
Como mudar o idioma do visor LCD .....	37
Ajuste dos sons do painel de controle .....	37
Ajuste do brilho do visor .....	39
Desativação da configuração Tempo limite de operação .....	40
Prevenção de conexão com PC através de USB .....	40
Verificação do contador de impressão .....	41
Busca de atualizações para o software .....	42
Uso de configurações de economia de energia .....	43
Mudança das configurações do temporizador .....	43
Mudança das configurações do temporizador de desligamento.....	45
Soluções Epson Connect para smartphones, tablets e mais .....	46
Configuração dos serviços Epson Connect.....	46
Uso do Epson Email Print .....	47
Uso do aplicativo para dispositivo móvel Epson iPrint.....	48
Uso do Epson Remote Print .....	48

Uso do Epson Scan to Cloud .....	49
Uso do AirPrint .....	50
Impressão a partir de um Android usando o Epson Print Enabler .....	50
Uso do serviço de impressão Mopria Print Service .....	51
Uso do aplicativo Epson Print and Scan com tablets Windows .....	52
<b>Rede Wi-Fi ou com fio .....</b>	<b>53</b>
Recomendação de segurança de rede .....	53
Configuração do modo de infraestrutura Wi-Fi.....	54
Seleção das configurações da rede sem fio no painel de controle .....	55
Configuração do modo Wi-Fi Direct .....	58
Ativar o modo Wi-Fi Direct.....	59
Wi-Fi Protected Setup (WPS).....	61
Uso do WPS para conectar a uma rede .....	61
Impressão de uma folha de estado da rede .....	63
Impressão de um relatório de conexão de rede .....	63
Códigos e mensagens do relatório de conexão de rede.....	65
Configuração das definições de servidor de e-mail.....	71
Modificação ou atualização das conexões de rede .....	72
Acesso ao utilitário Web Config .....	73
Mudança de uma conexão USB para uma conexão Wi-Fi .....	73
Mudança de uma conexão Wi-Fi para uma conexão com fio .....	74
Conexão a um novo roteador Wi-Fi.....	74
Desativar funções de Wi-Fi.....	75
<b>Ativação do Epson Universal Print Driver (PCL) ou da impressão PostScript .....</b>	<b>77</b>
Instalação do Epson Universal Print Driver - Windows .....	77
Instalação do software de impressora PostScript (PS3) - Windows .....	82
Instalação do software de impressora PostScript (PS3) - Mac.....	82
Seleção das configurações de PDL (Page Description Language).....	83
Opções de configuração de impressão PDL .....	84
Seleção de configurações de linguagem e interface da impressora.....	86
Opções de linguagem e interface de impressão.....	87
Impressão de uma folha de estado de PCL ou PS3 (PostScript) .....	88

<b>Como colocar papel .....</b>	<b>90</b>
Carregamento de papel nas gavetas e na bandeja de papel .....	90
Uso da trava opcional da gaveta de papel.....	95
Capacidade de carregamento do papel .....	96
Capacidade de impressão de dois lados.....	101
Papéis Epson compatíveis .....	103
Configurações de tipo de papel ou mídia - Software de impressão.....	103
Seleção das configurações de papel para cada fonte - painel de controle.....	104
Configurações de tipo de papel - Painel de controle .....	106
Seleção das configurações de papel padrão - Administrador .....	107
Seleção das configurações padrão de impressão .....	108
Opções de configurações de origem do papel.....	109
Seleção das configurações universais de impressão .....	110
Opções de definição universal de impressão.....	111
<b>Como colocar originais no produto .....</b>	<b>113</b>
Como colocar originais no vidro do scanner.....	113
Colocação de originais no alimentador automático de documentos.....	114
<b>Como fazer cópias.....</b>	<b>119</b>
Como copiar documentos ou fotos.....	119
Opções de cópia .....	121
Salvar grupos para cópia .....	125
Edição ou deleção de um grupo salvo para cópia .....	127
Omissão de caracteres vermelhos em originais durante a cópia (WF-C20600/WF-C20750/WF-C21000) .....	128
<b>Impressão a partir de um computador .....</b>	<b>130</b>
Impressão com o software padrão de impressora Epson - Windows .....	130
Sincronização de configurações da impressora para unidades opcionais - Windows .....	131
Como selecionar configurações básicas de impressão - Windows .....	132
Opções de origem do papel - Windows.....	135
Opções de qualidade de impressão - Windows .....	136
Opções de impressão de múltiplas páginas - Windows .....	136
Como selecionar as configurações de impressão frente e verso - Windows .....	136
Opções de impressão em frente e verso - Windows .....	139

Seleção das opções de finalização - Windows .....	140
Opções de finalização - Windows .....	142
Seleção das opções adicionais de impressão - Windows .....	143
Opções personalizadas de correção de cor - Windows .....	145
Opções de imagem e configurações adicionais - Windows .....	146
Configurações de cabeçalho/rodapé - Windows.....	147
Seleção de uma predefinição de impressão - Windows .....	148
Seleção das configurações avançadas - Windows.....	149
Definições expandidas - Windows .....	150
Impressão do seu documento ou foto - Windows .....	152
Impressão de folhas intercaladas e capítulos.....	153
Bloqueio de configurações da impressora - Windows .....	157
Opções de configuração de bloqueio.....	158
Como colocar uma ID de usuário e uma senha para impressão .....	160
Seleção das configurações padrão de impressão - Windows .....	161
Mudança do idioma das telas do software da impressora.....	163
Alteração das opções de atualização automática.....	164
Impressão com o software padrão de impressora Epson - Mac.....	165
Como selecionar as configurações básicas de impressão - Mac .....	165
Opções de Origem do papel - Mac.....	169
Opções de qualidade de impressão - Mac.....	169
Opções de impressão - Mac .....	170
Como selecionar as configurações de página - Mac .....	170
Seleção das opções de layout de impressão - Mac.....	171
Seleção das configurações de impressão frente e verso - Mac .....	172
Opções e ajustes para impressão em frente e verso - Mac .....	172
Gerenciamento de cores - Mac .....	173
Correspondência de cores e opções de cores - Mac .....	174
Seleção das opções de finalização - Mac.....	175
Opções de finalização - Mac.....	175
Seleção das preferências de impressão - Mac.....	176
Preferências de impressão - Mac .....	177
Impressão do seu documento ou foto - Mac.....	178

Verificação do estado da impressão - Mac .....	179
Impressão com o Epson Universal Print Driver - Windows.....	180
Sincronização das configurações da impressora - Epson Universal Print Driver - Windows .....	181
Seleção das configurações da impressora - Epson Universal Print Driver - Windows.....	183
Seleção das configurações padrão da impressora - Epson Universal Print Driver - Windows ....	185
Bloqueio de configurações da impressora - Epson Universal Print Driver - Windows .....	186
Opções de configuração de bloqueio do driver universal de impressão da Epson .....	188
Adição de impressoras de rede - Epson Universal Print Driver - Windows.....	189
Impressão com o software de impressora PostScript (PS3) - Windows.....	192
Seleção das configurações básicas de impressão - software de impressora PostScript - Windows.....	192
Como selecionar configurações padrão de impressão - software de impressora PostScript - Windows.....	196
Impressão com o software de impressora PostScript (PS3) - Mac.....	198
Seleção das configurações básicas de impressão - software de impressora PostScript - Mac ..	198
Cancelamento da impressão usando o painel de controle do produto .....	202
<b>Digitalização .....</b>	<b>203</b>
Como iniciar uma digitalização.....	203
Como iniciar uma digitalização usando o painel de controle do produto .....	203
Digitalização para e-mail.....	205
Digitalizando para um computador conectado.....	208
Digitalização a partir de um dispositivo de memória .....	211
Digitalização para o disco rígido do produto .....	214
Digitalização para a nuvem.....	216
Configuração de uma porta WSD (Windows 7/Windows Vista).....	218
Opções de digitalização do painel de controle .....	219
Configuração e digitalização para uma pasta na rede ou servidor FTP.....	221
Criação de uma pasta de rede compartilhada.....	221
Registro de contatos em uma pasta de rede ou digitalização FTP - Web Config.....	223
Registro de contatos para digitalização para e-mail, rede ou FTP - Painel de controle .....	225
Digitalização para uma pasta na rede ou servidor FTP.....	227
Como iniciar uma digitalização usando o ícone do Epson Scan 2.....	229
Como iniciar uma digitalização a partir de um programa de digitalização .....	231

Inicialização de uma digitalização a partir de um Smartphone ou Tablet .....	233
Digitalização no Epson Scan 2 .....	233
Configurações adicionais de digitalização - guia Definições principais .....	237
Configurações adicionais de digitalização - Configurações Avançadas .....	238
Como salvar documentos digitalizados como PDF pesquisável usando o Epson Scan 2 .....	239
Opções de formato de imagem .....	241
Diretrizes para a resolução de digitalização .....	241
Digitalização com Document Capture Pro ou Document Capture .....	242
Digitalização simples no Document Capture Pro - Windows .....	242
Digitalização do trabalho com Document Capture Pro - Windows.....	244
Adição e designação de trabalhos de digitalização com o Document Capture Pro - Windows .....	245
Digitalização de dois originais em uma folha (Juntar imagens) - Windows.....	249
Digitalização de originais com várias páginas como arquivos separados - Windows.....	252
Digitalização com Document Capture - Mac.....	255
Adição e designação de trabalhos de digitalização com o Document Capture - Mac .....	259
Como colocar uma ID de usuário e uma senha para digitalizar.....	260
<b>Envio de fax .....</b>	<b>261</b>
Conexão de um telefone ou secretária eletrônica .....	261
Configuração das funções de fax .....	267
Configuração das funções básicas de fax .....	267
Uso do assistente de configuração de fax .....	267
Seleção do tipo de linha.....	270
Configuração do número de toques para atender.....	271
Seleção das configurações avançadas de fax.....	272
Definições básicas - Fax.....	273
Configurações de envio - Fax .....	275
Definições de recepção - Fax .....	276
Configurações de relatório - Fax.....	279
Definições de segurança - Fax .....	281
Configuração do utilitário de fax - Windows.....	282
Configuração de contatos e grupos de contato .....	284
Criação de contatos.....	284



Edição ou exclusão de um contato .....	288
Criação de um grupo de contatos .....	289
Edição ou exclusão de um grupo de contato .....	292
Envio de faxes .....	293
Envio de faxes a partir do painel de controle do produto .....	294
Envio de fax usando o teclado, lista de contatos ou histórico .....	294
Opções de envio de fax .....	297
Envio de um fax em um horário específico .....	298
Envio de fax on-demand .....	300
Envio de um fax armazenado .....	302
Discagem de números de fax a partir de um telefone conectado.....	303
Envio de fax usando o utilitário de fax - Windows .....	304
Envio de fax usando o utilitário de fax - Mac.....	306
Recepção de faxes.....	309
Recepção de fax.....	309
Recepção automática de fax .....	310
Recepção manual de faxes .....	310
Encaminhamento de faxes recebidos.....	311
Recepção seletiva de fax (polling).....	312
Visualização de um fax no visor LCD (usando a Fax Box) .....	314
Verificação do estado do fax .....	315
Impressão de relatórios de fax .....	316
Opções de relatório de fax.....	317
<b>Uso de dispositivos USB externos com o seu produto .....</b>	<b>319</b>
Conexão a um dispositivo USB .....	319
Desconexão de um dispositivo USB .....	319
Visualização e impressão a partir do visor LCD .....	320
Impressão de fotos JPEG .....	320
Opções de configuração de impressão - modo JPEG .....	322
Impressão de arquivos TIFF e PDF .....	324
Opções de configuração de impressão - modo TIFF .....	326
Opções de configuração de impressão - modo PDF.....	328
Transferência de arquivos de um dispositivo USB .....	330

Configuração de acesso a um dispositivo USB .....	330
<b>Uso do armazenamento interno do produto .....</b>	<b>332</b>
Tipos de pasta de armazenamento .....	332
Impressão de um arquivo armazenado .....	334
Salvar grupos para impressão a partir de um armazenamento .....	337
Edição ou deleção de um grupo salvo .....	339
Como salvar arquivos em um dispositivo USB externo .....	342
Envio por e-mail de arquivos armazenados .....	347
Armazenamento de arquivos em uma pasta de rede .....	351
Armazenamento de arquivos em serviços de nuvem .....	356
Opções do menu de armazenamento .....	358
Busca por pastas e arquivos .....	361
Exclusão de pastas e arquivos em armazenamento .....	362
Modificação do tempo de armazenamento de arquivos .....	364
Restrição de acesso a uma pasta compartilhada .....	365
<b>Substituição de cartuchos de tinta e de caixas de manutenção .....</b>	<b>367</b>
Verificação do estado do cartucho e da caixa de manutenção .....	367
Verificação de estado da tinta no visor LCD .....	367
Verificação do estado da tinta e da caixa de manutenção com Windows .....	369
Verificação do estado do cartucho e da caixa de manutenção - Mac .....	372
Compra de cartuchos de tinta e caixa de manutenção Epson .....	375
Números de referência dos cartuchos de tinta e da caixa de manutenção .....	375
Como retirar e instalar cartuchos de tinta .....	376
Substituição da caixa de manutenção .....	378
<b>Ajuste da qualidade de impressão .....</b>	<b>380</b>
Manutenção do cabeçote de impressão .....	380
Verificação dos jatos usando o painel de controle do produto .....	381
Limpeza do cabeçote de impressão usando o painel de controle do produto .....	383
<b>Como limpar e transportar o produto .....</b>	<b>385</b>
Limpeza do produto .....	385
Limpeza do vidro do scanner .....	385
Limpeza do alimentador automático de documentos .....	387

Deslocamento ou transporte do produto .....	391
<b>Solução de problemas .....</b>	<b>392</b>
Visualização da tela de ajuda .....	392
Mensagens de estado do produto .....	393
Códigos de erro do estado do trabalho .....	397
Como executar uma verificação do produto .....	403
Como redefinir os padrões do painel de controle .....	404
Resolução de problemas de instalação.....	406
O produto não liga ou desliga .....	406
Ouve-se um ruído após a instalação da tinta.....	406
Problemas de instalação do software.....	407
Resolução de problemas de rede.....	407
O produto não consegue se conectar a um roteador ou ponto de acesso.....	408
O software de rede não consegue encontrar o produto na rede.....	410
A conexão de rede sem fios está instável em um Mac .....	411
A conexão USB 3.0 fica instável quando um cabo USB 2.0 é usado.....	411
A conexão de rede com fios torna-se instável .....	411
O produto não aparece na janela de impressora do Mac .....	412
Não é possível imprimir em rede .....	413
Não é possível digitalizar em rede.....	415
Resolução de problemas de cópia .....	416
O produto não consegue copiar .....	416
O produto emite sons, mas nada é copiado .....	416
O produto emite ruídos quando fica sem ser usado por um certo tempo.....	417
Solução de problemas de qualidade de cópia .....	417
As cópias têm cores incorretas ou fracas .....	417
A posição, tamanho ou margens das cópias estão incorretas.....	418
Resolução de problemas com o papel .....	419
Problemas de alimentação do papel .....	419
Originais não passam pelo alimentador automático .....	420
Problemas de obstrução do papel .....	421
Problemas de ejeção do papel .....	422
Solução de problemas de impressão a partir de um computador.....	423

Nada é impresso .....	423
O ícone do produto não aparece na barra de tarefas do Windows .....	424
A impressão está lenta .....	425
Resolução de problemas de leiaute e conteúdo de página .....	427
Imagem aparece invertida .....	427
Muitas cópias são impressas.....	428
Páginas em branco são impressas.....	428
As margens estão incorretas no impresso.....	429
Caracteres incorretos são impressos .....	429
Tamanho ou posição incorreta da imagem.....	430
O impresso está inclinado .....	431
Resolução de problemas de qualidade de impressão .....	431
Linhas brancas ou escuras no impresso .....	432
O impresso está borrado ou manchado.....	433
O impresso está fraco ou tem espaços em branco.....	434
O impresso está granulado.....	435
As cores estão incorretas .....	436
Resolução de problemas de digitalização .....	437
O software de digitalização não funciona corretamente .....	437
Não é possível iniciar o Epson Scan 2.....	438
Resolução de problemas de qualidade da imagem digitalizada.....	439
A imagem consiste apenas de alguns pontos .....	439
Uma linha pontilhada aparece em todas as imagens digitalizadas.....	440
As linhas retas em uma imagem aparecem tortas .....	440
Problemas de qualidade da imagem digitalizada .....	440
As cores da imagem são desiguais nas bordas.....	442
Ondulações aparecem na imagem.....	442
As bordas da imagem digitalizada são cortadas.....	443
Solução de problemas de fax .....	443
Não é possível enviar ou receber faxes.....	444
Não é possível receber faxes com um telefone conectado ao seu produto.....	446
Erro de memória de fax cheia aparece .....	447
A qualidade do fax é ruim .....	448

O fax enviado é recebido em um tamanho incorreto .....	449
Fax recebido não é impresso .....	449
Solução de problemas com dispositivo USB .....	449
Não é possível visualizar ou imprimir a partir de um dispositivo USB .....	450
Não é possível salvar arquivos em um dispositivo USB .....	450
Não é possível transferir arquivos de um dispositivo USB ou para ele .....	451
Desinstalação do software do seu produto.....	451
Como desinstalar o software do produto - Windows.....	451
Desinstalação do software do produto - Mac.....	453
Onde obter ajuda (América Latina) .....	453
<b>Especificações técnicas .....</b>	<b>456</b>
Requisitos de sistema para Windows.....	456
Requisitos de sistema para Mac .....	457
Especificações do papel.....	458
Especificações de área imprimível.....	460
Especificações de digitalização.....	461
Especificações do alimentador automático de documentos (AAD) .....	462
Especificações do fax.....	462
Especificações do cartucho de tinta .....	463
Especificações de dimensão.....	464
Especificações elétricas .....	467
Especificações ambientais .....	468
Especificações de interface.....	468
Especificações de dispositivos USB externos.....	468
Especificações de interface de rede .....	469
Especificações de aprovações e segurança .....	471
<b>Avisos.....</b>	<b>473</b>
Instruções de descarte do produto .....	473
Reciclagem .....	473
Instruções importantes de segurança .....	474
Instruções de segurança geral do produto .....	474
Instruções de segurança dos cartuchos de tinta.....	477
Instruções de segurança da conexão sem fio.....	478

Instruções importantes de segurança para o visor LCD .....	478
Instruções de segurança do equipamento telefônico .....	479
FCC Compliance Statement.....	479
Arbitragem vinculativa e repúdio de ações coletivas .....	482
Marcas comerciais .....	485
Avisos sobre direitos autorais.....	486
libTIFF Software Acknowledgment.....	487
Uma nota sobre a utilização responsável de materiais protegidos por direitos autorais.....	487
Atraso padrão para gerenciamento de energia para produtos Epson .....	488
Atribuição de direitos autorais .....	488

---

# Manual do usuário WF-C20600/WF-C20750/WF-C21000/WF-M21000

**Observação:** A impressora WF-M21000 é um produto monocromático. As seções neste manual que se referem à impressão a cores não se aplicam a este produto.

Seja bem-vindo ao *Manual do usuário* das impressoras WF-C20600/WF-C20750/WF-C21000/WF-M21000.

Para uma versão imprimível em PDF deste manual, clique aqui.

**Observação:** Disponibilidade dos produtos neste manual varia de acordo com o país.

---

## Informações básicas do produto

Veja estas seções para aprender sobre as características básicas de seu produto.

**Observação:** Este produto contém um disco rígido criptografado que é usado para armazenar trabalhos grandes e/ou autenticados de impressão, cópia e digitalização. Você pode apagar dados armazenados no disco rígido criptografado se seguir os passos descritos no *Manual do administrador*. Recomenda-se que os dados sejam apagados antes de jogar fora ou doar o produto.

**Observação:** Seu produto pode ser diferente das ilustrações neste guia, mas as instruções são as mesmas, a não ser que seja indicado o contrário.

**Observação:** As instruções relativas ao software de impressão encontradas neste manual são para uso com o software padrão da impressora Epson. Para mais informação sobre o uso de software para impressora Printer Command Language (PCL) ou PostScript (PS3), consulte a seção adequada.

[Localização das partes do produto](#)

[Utilização do painel de controle](#)

[Busca de atualizações para o software](#)

[Uso de configurações de economia de energia](#)

[Soluções Epson Connect para smartphones, tablets e mais](#)

[Uso do AirPrint](#)

[Impressão a partir de um Android usando o Epson Print Enabler](#)

[Uso do serviço de impressão Mopria Print Service](#)

[Uso do aplicativo Epson Print and Scan com tablets Windows](#)

## Localização das partes do produto

Veja estas seções para identificar as partes do seu produto.

[Partes do produto - frente e interior](#)

[Partes do produto - parte traseira](#)

[Acessórios opcionais e peças de reposição](#)

**Tema principal:** [Informações básicas do produto](#)



## Partes do produto - frente e interior

Certas partes são identificadas com um código de letra e número. Se houver papel preso ou algum erro, você pode usar esses códigos para localizar e corrigir o problema.

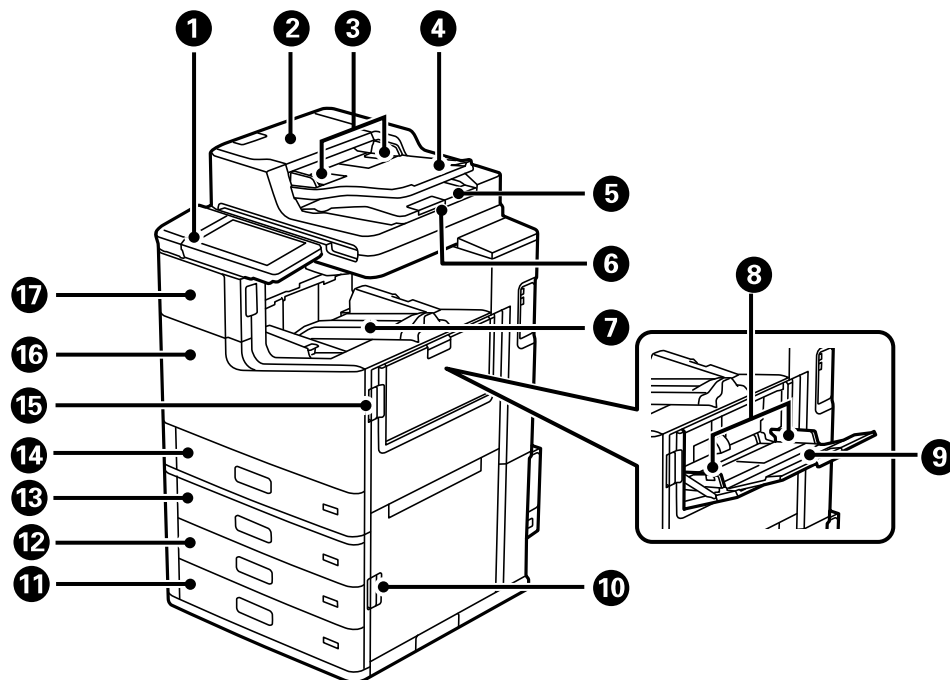

- 1 Painel de controle
- 2 Tampa do Alimentador automático de documentos (AAD) (F)
- 3 Guias da borda do AAD
- 4 Guia de entrada do AAD
- 5 Bandeja de saída do AAD
- 6 Aparador de papel do AAD
- 7 Bandeja de ejeção de papel com a face para baixo (K)
- 8 Guia da borda da bandeja de papel
- 9 Bandeja de papel (B)

- 10 Tampa (E)
- 11 Gaveta de papel 4 (C4)
- 12 Gaveta de papel 3 (C3)
- 13 Gaveta de papel 2 (C2)
- 14 Gaveta de papel 1 (C1)
- 15 Tampa (J)
- 16 Tampa frontal (L)
- 17 Tampa do compartimento de cartuchos de tinta (A)

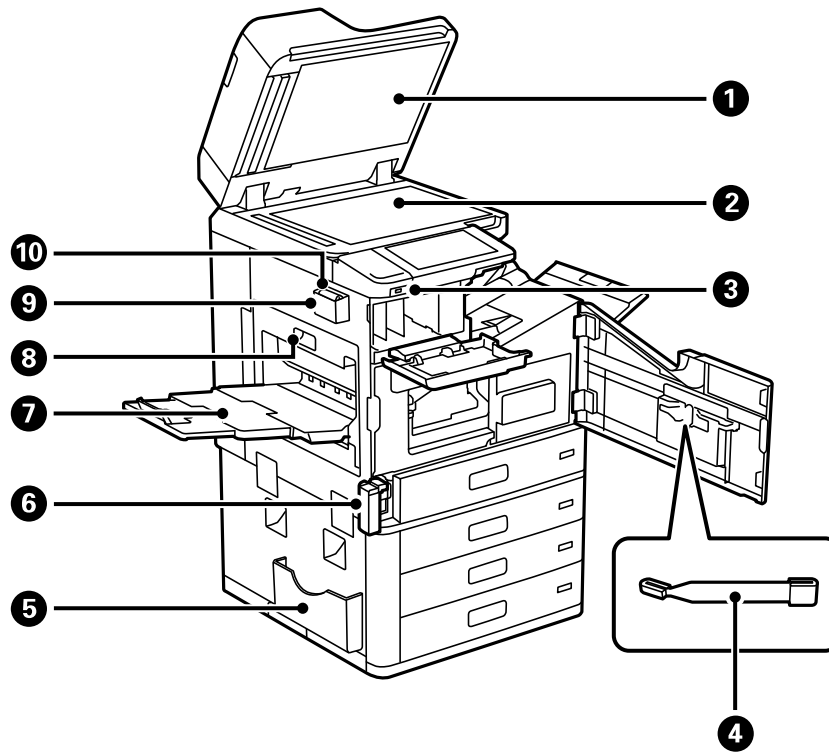

- 1 Tampa do scanner

- 2 Vidro do scanner
- 3 Porta USB de interface externa
- 4 Bastão de limpeza
- 5 Suporte de documento
- 6 Suporte da caixa de manutenção (H)
- 7 Bandeja de face para cima (G)
- 8 Unidade de duplex (D1)
- 9 Suporte do pano de limpeza
- 10 Pano de limpeza

**Tema principal:** [Localização das partes do produto](#)

## Partes do produto - parte traseira

Certas partes são identificadas com um código de letra e número.

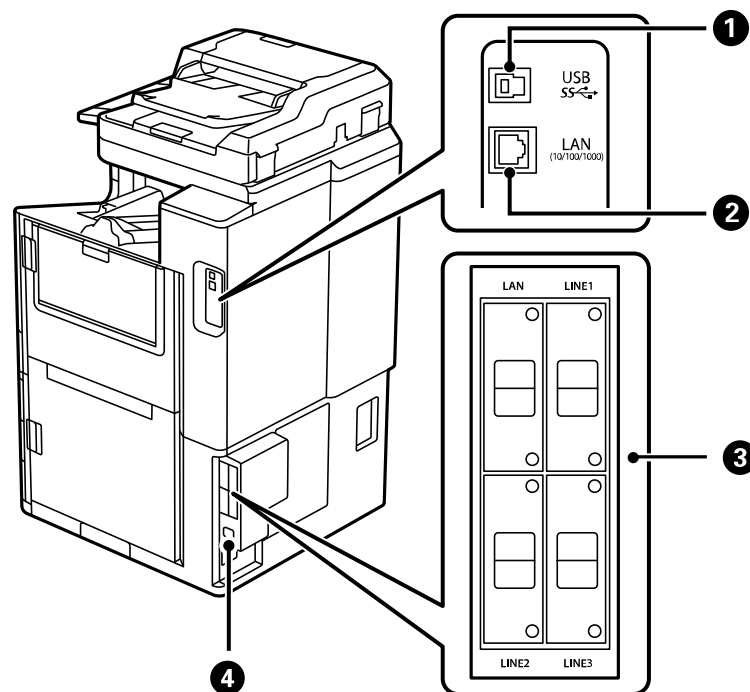

- 1 Porta **USB**
- 2 Porta **LAN**
- 3 Ponto de montagem da placa opcional de Fax/Ethernet
- 4 Entrada de CA

**Observação:** Se estiver usando uma conexão USB, certifique-se de inserir o cabo na orientação correta.

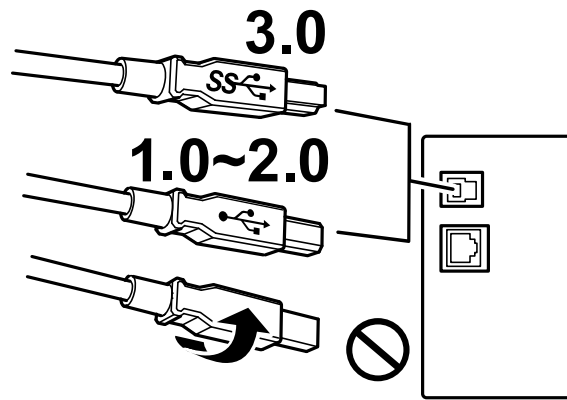

**Com as placas opcionais de fax instaladas**

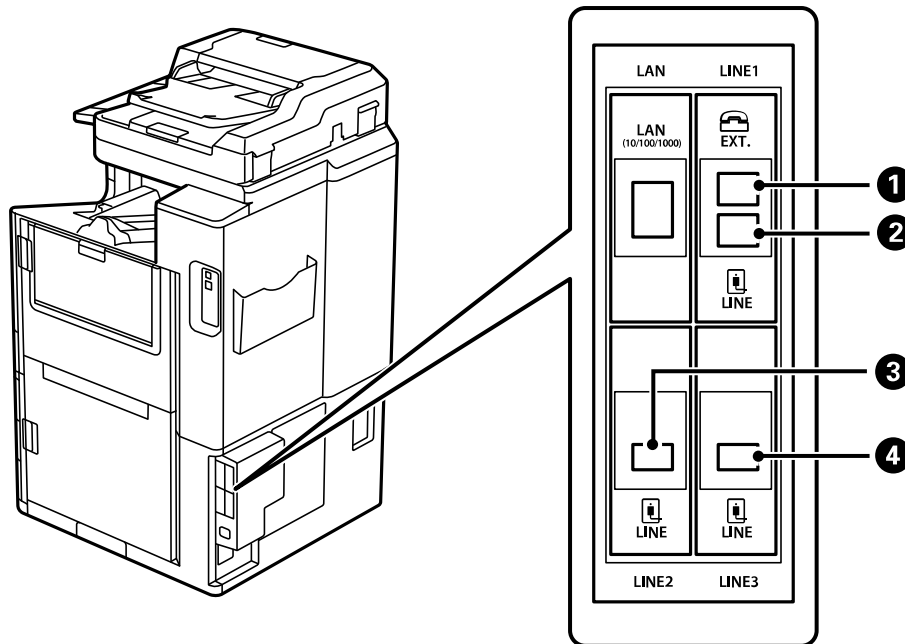

- 1 Porta **EXT.**
- 2 Porta **LINE1**
- 3 Porta **LINE2**
- 4 Porta **LINE3**

**Tema principal:** [Localização das partes do produto](#)

**Referências relacionadas**

[Acessórios opcionais e peças de reposição](#)

## **Acessórios opcionais e peças de reposição**

Você também pode comprar acessórios genuínos Epson através de um revendedor autorizado de produtos Epson. Para encontrar o revendedor de produtos mais próximo, visite o site [epson.com.br](http://epson.com.br) ou entre em contato com o escritório Epson mais próximo.

**Observação:** A disponibilidade dos acessórios varia conforme o país.

<b>Opção ou peça</b>	<b>Número de referência</b>
Caixa de manutenção de reposição	T671300
Trava da gaveta de papel	C12C933231
Guia de papel opcional*	C12C935901
Grampeador*	C12C935031BU
Grampeador compacto-P2*	C12C937931
Livreto*	C12C935061BU
Kit de furador de 2/4*	C12C935171
Kit de furador de 2/3*	C12C935181
Cartucho de grampo (grampo lateral)	C12C935401
Cartucho de grampo (encadernação)	C12C935411
Placa opcional de fax*	C12C935251
Placa opcional de Ethernet*	C12C934471
Bandeja de entrada de alta velocidade*	C12C933331

\* Deve ser instalada por um revendedor ou técnico autorizado da Epson.

**Tema principal:** [Localização das partes do produto](#)

## Utilização do painel de controle

Consulte estas seções para aprender sobre o painel de controle e selecionar configurações.

[Botões e luzes do painel de controle](#)

[Seleção da data e hora](#)

[Seleção do seu país ou região](#)

[Configuração de uma senha e do bloqueio do painel de controle](#)

[Configuração de restrição de funções de usuário \(controle de acesso\)](#)

[Como mudar o idioma do visor LCD](#)

[Ajuste dos sons do painel de controle](#)

[Ajuste do brilho do visor](#)

[Desativação da configuração Tempo limite de operação](#)





[Prevenção de conexão com PC através de USB](#)

[Verificação do contador de impressão](#)

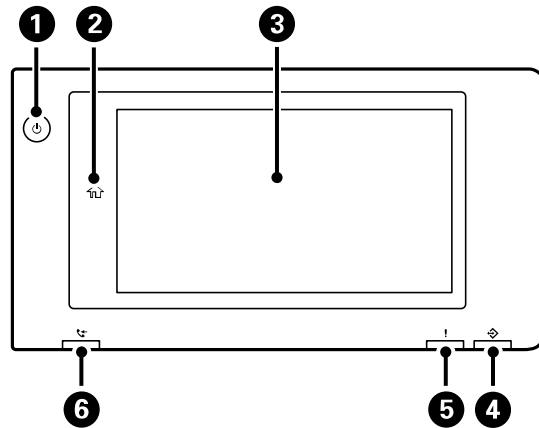
**Tema principal:** [Informações básicas do produto](#)

## Botões e luzes do painel de controle



- 1 Botão e luz  ligar
- 2 Botão  início
- 3 Visor LCD
- 4 Luz  dados
- 5 Luz  erro
- 6 Luz  recepção de fax

**Observação:** Se o visor LCD estiver escuro, toque na tela para acordar o produto do modo de repouso.







[Informação do ícone de estado](#)

**Tema principal:** [Utilização do painel de controle](#)















### Informação do ícone de estado

O seu produto exibe ícones de estado no visor LCD para certos estados do produto. Aperte o ícone

 para ver ou modificar as configurações atuais de rede.

Ícones	Descrição
 ou <b>estado da tarefa</b>	Exibe as telas <b>estado da tarefa</b> , <b>estado da Impr.</b> e <b>Consumíveis/Outros</b> .
	Não há uma conexão Ethernet.
	Uma conexão Ethernet é estabelecida.
	Conexão Wi-Fi ausente.
	Ocorreu um erro de rede Wi-Fi ou o produto está procurando por uma conexão.
	Uma conexão Wi-Fi está estabelecida. O número de barras indica a intensidade do sinal da conexão.



Ícones	Descrição
	Conexão Wi-Fi Direct ausente.
	Uma conexão Wi-Fi Direct está estabelecida.
	A configuração Mudo está ativada. O produto não emite qualquer som quando você aperta os botões ou seleciona ícones no painel de controle. Selecione este ícone para mudar a configuração.
	O modo silencioso está ativado. O ruído é reduzido durante a impressão, mas a velocidade de impressão pode ser reduzida. Selecione este ícone para mudar a configuração.
	O modo silencioso está desativado. Selecione este ícone para mudar a configuração.
	Ativa o modo de repouso e desativa o visor LCD.
	Exibe a tela de ajuda com tópicos de explicação e resolução de problemas.
	Exibe a tela <b>Informações de Dados do Fax</b> (modelos com placa opcional de fax instalada).
	Entra no modo de interrupção do trabalho. Selecione novamente para desativar este modo.
	Exibe a tela <b>Definição de Papel</b> .
	Exibe informação ou instruções adicionais, como a colocação de papel ou de um documento.
	A configuração indicada foi modificada.
	Há um problema com a configuração indicada. Selecione o ícone para resolver o problema.
	Acesso às funções do produto é restrito aos usuários autorizados. Selecione o ícone para fazer o login usando um nome de usuário e senha. Entre em contato com o seu administrador se não souber a informação de login.
	Acesso às funções do produto é restrito aos usuários autorizados e ao usuário que tenha feito o login atualmente. Selecione o ícone para sair da conta de usuário atual.

Tema principal: [Botões e luzes do painel de controle](#)

## Seleção da data e hora

Antes de usar o seu produto, selecione a data e hora atuais, a fase do horário de verão na sua área, e selecione o formato data e hora que preferir.

**Observação:** Esta configuração pode ser bloqueada por um administrador. Se você não puder acessar ou modificar esta configuração, entre em contato com o seu administrador para obter ajuda.

1. Aperte o botão  início, se necessário.
2. Selecione **Definições** > **Definições gerais** > **Definições básicas** > **Definições de data/hora**.

Você verá uma tela como esta:



3. Selecione **Horário de Verão**.
4. Selecione a configuração que se aplica à sua área:
  - **Inverno:** é inverno ou sua região não usa horário de verão

- **Verão:** é primavera ou verão e sua região usa horário de verão

**Observação:** Se a sua região usar horário de verão, você precisa mudar esta configuração para mudar a estação. Quando mudar de **Inverno** para **Verão**, o seu produto ajustará para uma hora a mais automaticamente. Quando mudar de **Verão** para **Inverno**, o seu produto ajustará o relógio para uma hora a menos.

5. Selecione **Data/Hora**.
6. Selecione um formato de data que deseja usar.
7. Use o teclado na tela para digitar a data atual e selecione **OK**.
8. Selecione um formato de hora que deseja usar.
9. Use o teclado na tela para digitar a hora atual e selecione **OK**.

**Tema principal:** [Utilização do painel de controle](#)

## Seleção do seu país ou região

Antes de usar o seu produto, selecione o país ou região em que você está usando o seu produto.

**Observação:** Você precisa ter a placa opcional de fax instalada para ver esta configuração. Se você mudar o país ou região, as configurações do fax voltam para o padrão e você terá que selecioná-las outra vez. Esta configuração pode ser travada por um administrador. Se você não puder acessar ou modificar esta configuração, entre em contato com o seu administrador para obter ajuda.

1. Aperte o botão  início, se necessário.
2. Selecione **Definições > Definições gerais > Definições básicas > País/Região**.

Você verá uma tela como esta:



3. Navegue para cima ou para baixo, se necessário, e selecione o seu país ou região.  
Você verá uma mensagem de confirmação.
4. Se a configuração estiver correta, selecione **Sim**. (Caso contrário, selecione **Não** e tente novamente.)

**Tema principal:** [Utilização do painel de controle](#)

## Configuração de uma senha e do bloqueio do painel de controle

Você pode configurar uma senha de administrador para bloquear as seguintes configurações e prevenir que elas sejam modificadas:

- Configurações de rede
- Configurações de Web Service
- Configurações de digitalização
- Configurações de administração do sistema
- Configurações de fax (modelos com a placa opcional de fax instalada)

- Configurações do Web Config
- Configurações do EpsonNet Config

**Observação:** A senha padrão é o número de série do produto ou está impressa na etiqueta no seu produto.

**Observação:** Se quiser fazer configurações específicas de senha, vá até **Definições > Definições gerais > Administração do sistema > Definições de segurança > Política de Senha**. Para mais informações sobre as configurações de administração, consulte o [Manual do administrador](#).

1. Aperte o botão  início, se necessário.
2. Selecione **Definições > Definições gerais > Administração do sistema > Definições de segurança > Definições de administ.**

Você verá uma tela como esta:



3. Selecione **Senha de administrador**.
4. Selecione **Registrar**.
5. Use o teclado exibido para digitar a senha e selecione **OK**.

6. Digite a sua senha novamente para confirmar e selecione **OK**.

**Observação:** Guarde uma cópia da sua senha em um local seguro.

7. Selecione **OK**.

8. Ative a opção **Config. de bloqueio**.

Quando o painel de controle está travado, você precisa digitar a senha para acessar qualquer uma das configurações bloqueadas.

**Observação:** Se você esquecer a senha, entre em contato com a Epson para receber assistência.

[Digitar caracteres no visor LCD](#)

[Uso das predefinições](#)

**Tema principal:** [Utilização do painel de controle](#)

**Referências relacionadas**

[Onde obter ajuda \(América Latina\)](#)

**Tarefas relacionadas**

[Configuração de restrição de funções de usuário \(controle de acesso\)](#)

## Digitar caracteres no visor LCD

Siga estas diretrizes para digitar caracteres no visor LCD para senhas e outras configurações.

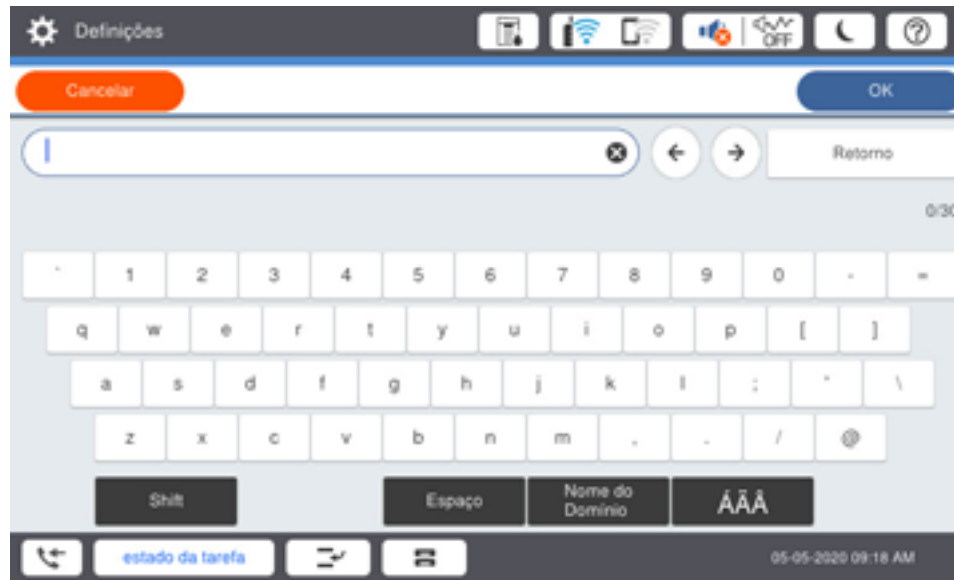

- Para mover o cursor, selecione a seta para a esquerda ou para a direita.
- Para modificar a letra para maiúscula ou minúscula, selecione **Turno**.
- Para apagar o caractere anterior, selecione **Retorno**.
- Para digitar um espaço, selecione **Espaço**.

**Tema principal:** [Configuração de uma senha e do bloqueio do painel de controle](#)

### Uso das predefinições

Você pode salvar configurações frequentemente usadas de cópia, fax (modelos equipados com a placa opcional de fax) e digitalização como predefinições. Isso permite que você as use novamente com facilidade sempre que necessário.

**Observação:** Predefinições podem ser travados por um administrador. Se você não puder acessar ou modificar suas predefinições, entre em contato com o seu administrador para obter ajuda.

1. Aperte o botão  início, se necessário.

2. Selecione **Predef.**.

Você verá uma tela como esta:

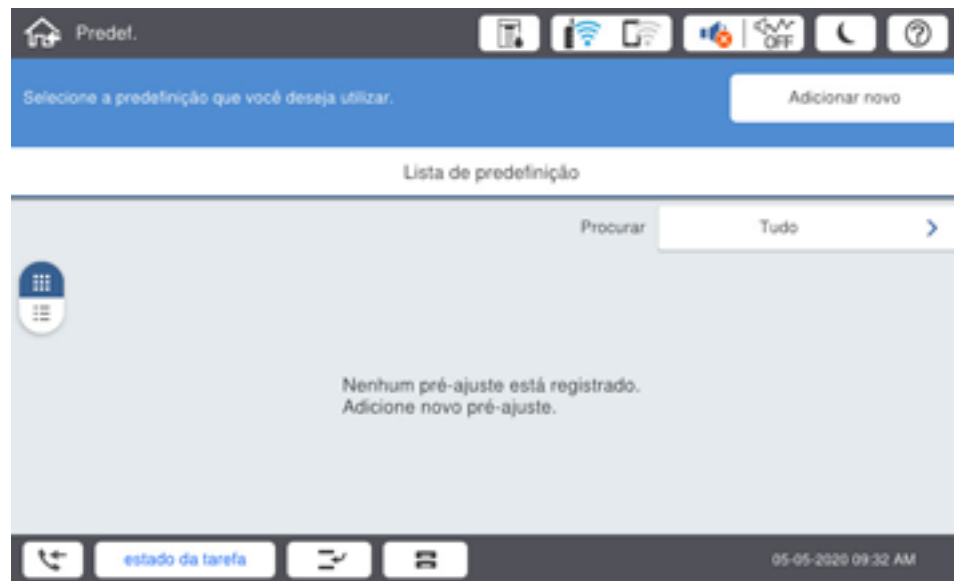

3. Selecione **Adicionar novo**.

**Observação:** Você pode salvar até 50 predefinições.

4. Selecione a função para a qual você deseja configurar uma predefinição, como por exemplo **Copiar**.



Você verá uma tela como esta:



5. Selecione as configurações que deseja salvar e selecione **Guardar**.

Você verá uma tela como esta:

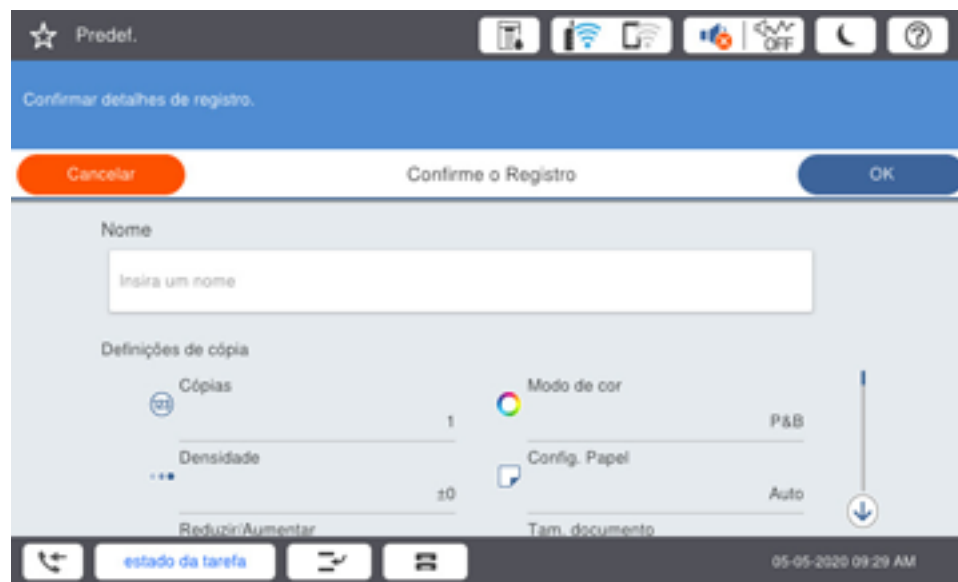

6. Selecione o campo **Nome**.

Você verá uma tela como esta:

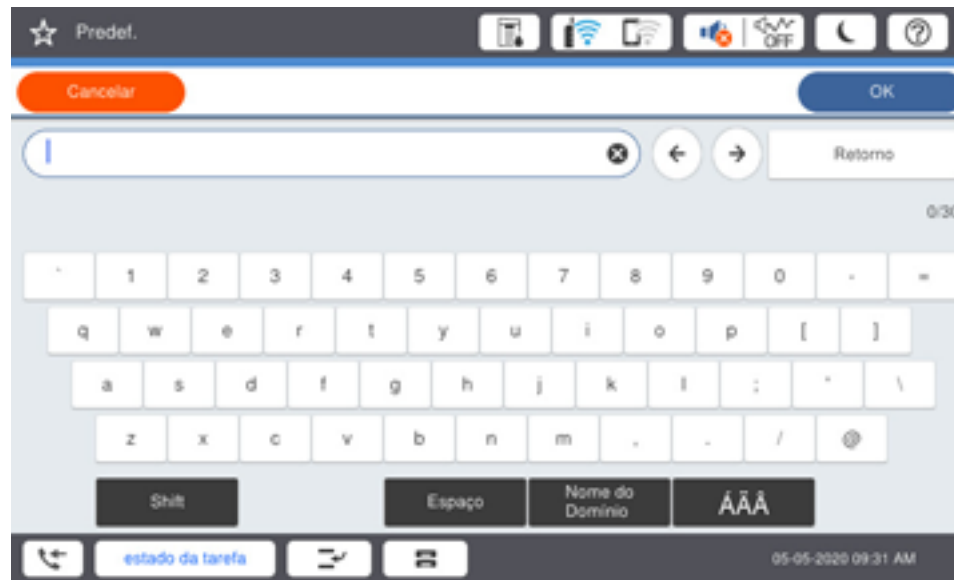

7. Use o teclado na tela para digitar um nome para a predefinição e selecione **OK**.
8. Quando terminar, selecione **OK**.

Quando você copia, envia fax (modelos com a placa opcional de fax instalada) ou digitaliza, você pode usar a predefinição selecionando **Predel.** e selecionando o nome da sua predefinição da lista.

**Tema principal:** [Configuração de uma senha e do bloqueio do painel de controle](#)

**Tarefas relacionadas**

[Digitar caracteres no visor LCD](#)

## **Configuração de restrição de funções de usuário (controle de acesso)**

Usando as configurações de Web Config Access Control, você pode restringir funções do produto para usuários individuais para prevenir o mau uso do produto. Recursos restritos requerem que o usuário digite uma identificação e senha no painel de controle do produto.

Depois das restrições terem sido configuradas, você precisará ativá-las usando o painel de controle do produto.

**Observação:** Para mais informações sobre as configurações de administração, consulte o [Manual do administrador](#).

1. Aperte o botão  início, se necessário.
2. Selecione **Definições > Definições gerais > Administração do sistema > Definições de segurança > Controlo de acesso**.

Você verá uma tela como esta:

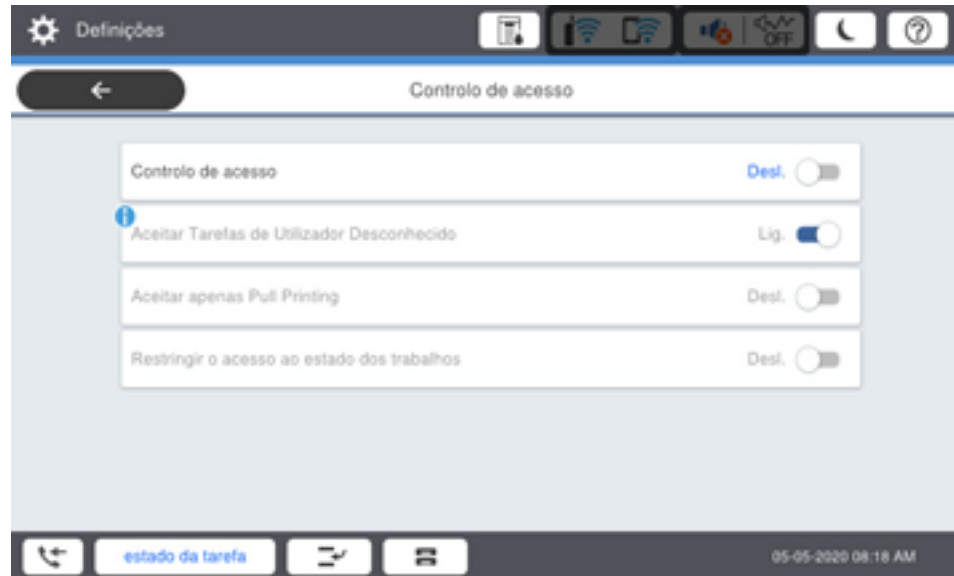

3. Selecione **Lig.**.
4. Ative **Aceitar Tarefas de Utilizador Desconhecido** para permitir que usuários imprimam a partir de drivers genéricos ou usem a função de digitalização WSD.

**Tema principal:** [Utilização do painel de controle](#)

#### **Tarefas relacionadas**

[Como colocar uma ID de usuário e uma senha para digitalizar](#)

[Como colocar uma ID de usuário e uma senha para impressão](#)

[Configuração de uma senha e do bloqueio do painel de controle](#)

## Como mudar o idioma do visor LCD

Você pode alterar o idioma usado no visor LCD.

**Observação:** Esta configuração pode ser bloqueada por um administrador. Se você não puder acessar ou modificar esta configuração, entre em contato com o seu administrador para obter ajuda.

1. Aperte o botão  início, se necessário.
2. Selecione **Definições** > **Definições gerais** > **Definições básicas** > **Idioma/Language**.

Você verá uma tela como esta:



3. Selecione um idioma.

**Tema principal:** [Utilização do painel de controle](#)

## Ajuste dos sons do painel de controle

Você pode ajustar a altura do som emitido ao pressionar botões no painel de controle.

**Observação:** Esta configuração pode ser bloqueada por um administrador. Se você não puder acessar ou modificar esta configuração, entre em contato com o seu administrador para obter ajuda.



1. Aperte o botão  início, se necessário.
2. Selecione **Definições** > **Definições gerais** > **Definições básicas** > **Som**.

Você verá uma tela como esta:



3. Selecione **Mudo** para desativar todos os sons do painel de controle, depois pule para o passo 7.
4. Selecione **Modo normal** ou **Modo Silencioso** para ajustar os sons do painel de controle.

**Observação:** Você também pode selecionar o ícone  na tela inicial para ajustar os sons.

5. Selecione **Som botões**.
6. Selecione  para diminuir ou  para aumentar o som e selecione **OK** quando terminar.
7. Selecione a seta para trás para sair.

**Observação:** Você também pode ajustar o **Tipo de som** e a altura do som para várias funções do produto.

**Tema principal:** [Utilização do painel de controle](#)

## Ajuste do brilho do visor

Você pode ajustar o brilho do visor LCD.

1. Aperte o botão  início, se necessário.
2. Selecione **Definições** > **Definições gerais** > **Definições básicas** > **Brilho do LCD**.

Você verá uma tela como esta:

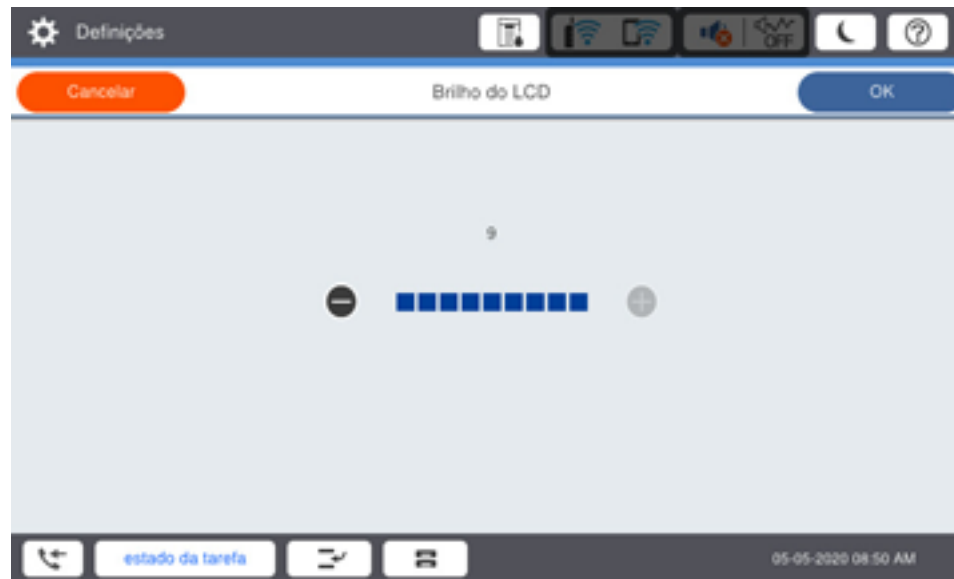

3. Selecione o ícone – ou + para diminuir ou aumentar o brilho.
4. Selecione **OK** para sair.

**Tema principal:** [Utilização do painel de controle](#)

## Desativação da configuração Tempo limite de operação

A configuração Tempo limite de operação faz com que o visor LCD retorne à tela inicial depois de alguns minutos de inatividade. Esta função está originalmente ativada, mas você pode desativá-la.

**Observação:** Esta configuração pode ser bloqueada por um administrador. Se você não puder acessar ou modificar esta configuração, entre em contato com o seu administrador para obter ajuda.

1. Aperte o botão  início, se necessário.
2. Selecione **Definições** > **Definições gerais** > **Definições básicas**.

Você verá uma tela como esta:



3. Defina **Tempor p deslig** como **Desactivado**.

**Tema principal:** [Utilização do painel de controle](#)

## Prevenção de conexão com PC através de USB

Você pode desativar o acesso de um computador conectado por USB. Isso restringe o acesso que não seja da rede ao produto e protege a segurança de documentos digitais.



1. Aperte o botão  início, se necessário.
2. Selecione **Definições > Definições gerais > Definições da impressora**.  
Você verá uma tela como esta:



3. Navegue para baixo e selecione **Ligação do PC através de USB**.
4. Selecione **Desl.**.

**Observação:** Selecione **Sim** para reiniciar o produto. As modificações não entram em efeito até que o produto seja reiniciado.

**Tema principal:** [Utilização do painel de controle](#)

## Verificação do contador de impressão

Você pode verificar o número total de impressões, impressões em preto e branco e impressões coloridas que tenham sido feitas.

1. Aperte o botão  início, se necessário.
2. Selecione **Definições > Contador de Imprimir**.

Você verá uma tela como esta:





3. Selecione **Imprimir Folha** se quiser imprimir os resultados do contador.
4. Aperte o botão  início para sair.

**Tema principal:** [Utilização do painel de controle](#)

## Busca de atualizações para o software

É uma boa ideia verificar periodicamente se há atualizações gratuitas para o software do produto no website de suporte da Epson. Visite o site [epson.com.br/suporte](https://epson.com.br/suporte) e selecione o seu produto.

**Observação:** A Epson recomenda enfaticamente o uso de tinta genuína para garantir uma qualidade de impressão e funcionamento ideais.

- **Windows:** O software da sua impressora procura por atualizações automaticamente. Você também pode atualizar o software manualmente, selecionando **Atualização de software** assim:
  - Acesse a área de trabalho do Windows e clique com o botão direito do mouse no ícone  do seu produto na parte direita da barra de tarefas do Windows, ou clique na seta para cima e clique com o botão direito do mouse em .
  - Na guia **Manutenção**, na janela de configurações da impressora.

Você também pode atualizar o software se selecionar **EPSON Software Updater** em **EPSON** ou no grupo de programas **Epson Software**, acessível pelo botão **Iniciar** ou na tela **Iniciar** ou **Aplicativos**, dependendo da sua versão do Windows.
- **OS X:** Você pode atualizar o software manualmente se abrir a pasta **Aplicativos > Epson Software** e selecionar **EPSON Software Updater**.
- **macOS 10.12.x, 10.13.x, 10.14.x ou 10.15.x:** Você pode atualizar o software manualmente se abrir a **App Store**, selecionar **Atualizações**, procurar pela opção de atualização do software para o software Epson e selecionar **Atualizar**.

**Tema principal:** [Informações básicas do produto](#)

## Uso de configurações de economia de energia

O seu produto entra em modo de repouso automaticamente e desliga o visor LCD quando não é utilizado por certo tempo. Você pode encurtar esse tempo e selecionar outras opções para economizar eletricidade e suprimentos.

[Mudança das configurações do temporizador](#)

[Mudança das configurações do temporizador de desligamento](#)

**Tema principal:** [Informações básicas do produto](#)

## Mudança das configurações do temporizador

Você pode ajustar o tempo até que o produto entre em modo de repouso e apague o visor LCD.

**Observação:** Esta configuração pode ser bloqueada por um administrador. Se você não puder acessar ou modificar esta configuração, entre em contato com o seu administrador para obter ajuda.

1. Aperte o botão  início, se necessário.
2. Selecione **Definições > Definições gerais > Definições básicas > Temporizador**.

**Observação:** Digite a senha de administrador, se necessário.

Você verá uma tela como esta:



3. Realize um dos seguintes procedimentos:
  - Selecione o ícone – ou + para reduzir ou aumentar o número de minutos.
  - Selecione o número de minutos no visor LCD, selecione o número de minutos usando o teclado na tela e aperte selecione **OK**.
4. Selecione **OK**.
5. Selecione **Despertar do modo inativo**.
6. Selecione **Despertar com o toque na tela LCD**.
7. Execute um dos seguintes procedimentos:
  - Selecione **Ativado** para despertar a impressora do modo de repouso se tocar no visor LCD ou apertar um botão no painel de controle.
  - Selecione **Desativado** para apenas despertar a impressora do modo de repouso se apertar um botão no painel de controle. Isso evita operações não intencionais devido a batidas de objetos no visor LCD.
  - Selecione **Programado** para definir um intervalo de tempo para que a função seja ativada.

**Tema principal:** [Uso de configurações de economia de energia](#)

## Mudança das configurações do temporizador de desligamento

Você pode fazer o produto desligar automaticamente se não for utilizado por um tempo especificado.

**Observação:** Esta configuração pode ser bloqueada por um administrador. Se você não puder acessar ou modificar esta configuração, entre em contato com o seu administrador para obter ajuda.

1. Aperte o botão  início, se necessário.
2. Selecione **Definições** > **Definições gerais** > **Definições básicas** > **Tempor p deslig.**

Você verá uma tela como esta:



3. Selecione um intervalo entre **30 minutos** e **12h**.

**Tema principal:** [Uso de configurações de economia de energia](#)

## Soluções Epson Connect para smartphones, tablets e mais

Use o seu smartphone, tablet ou computador para imprimir ou digitalizar de casa, do escritório ou do outro lado do planeta, documentos, fotos, e-mails e páginas da internet.

**Observação:** Se estiver usando o seu produto Epson com o sistema operacional Windows 10 S, você não pode usar o software descrito nesta seção. Você também não pode baixar e instalar qualquer software do produto Epson do site da Epson para uso com o Windows 10 S; é necessário que obtenha o software somente através da loja do Windows.

Imprima de qualquer lugar usando estas soluções Epson Connect:

- Epson Email Print
- Epson iPrint Mobile App
- Epson Remote Print

Digitalize ou envie um arquivo por e-mail, ou carregue-o para um serviço online diretamente do seu produto Epson utilizando o Epson Scan to Cloud ou o aplicativo Epson iPrint Mobile.

[Configuração dos serviços Epson Connect](#)

[Uso do Epson Email Print](#)

[Uso do aplicativo para dispositivo móvel Epson iPrint](#)

[Uso do Epson Remote Print](#)

[Uso do Epson Scan to Cloud](#)

**Tema principal:** [Informações básicas do produto](#)

**Temas relacionados**

[Rede Wi-Fi ou com fio](#)

## Configuração dos serviços Epson Connect

Se você não ativou o endereço de e-mail do seu produto para uso com o Epson Connect quando configurou o seu produto, você pode ativá-lo usando o painel de controle do produto.

1. Aperte o botão  início, se necessário.
2. Selecione **Definições > Definições gerais > Definições de Serviço da Web > Serviços Epson Connect**.

Você verá uma tela como esta:



3. Selecione **Registrar**.
4. Siga as instruções na tela para ativar o endereço de e-mail do produto.

**Tema principal:** [Soluções Epson Connect para smartphones, tablets e mais](#)

## Uso do Epson Email Print

Com o Epson Email Print, você pode imprimir a partir de qualquer dispositivo que possa enviar e-mail, como um smartphone, tablet ou laptop. Basta ativar o endereço de e-mail único do seu produto. Quando quiser imprimir, anexe um PDF, um documento do Microsoft Office ou uma foto a um e-mail e envie-o para o seu produto. Tanto o e-mail como os anexos serão impressos automaticamente.

1. Conecte o seu produto à rede. Veja o link abaixo.
2. Se não configurou o Email Print quando instalou o software do seu produto, veja o link abaixo para usar o painel de controle do produto para ativar o seu endereço de e-mail. Ou visite o site [epsonconnect.com](http://epsonconnect.com) para mais informações sobre o Email Print, criar a sua conta do Epson Connect e registrar o seu produto com o serviço Epson Connect.
3. Agora você está pronto para enviar e imprimir e-mails através do endereço de Email Print do seu produto.

**Observação:** Vá até [epsonconnect.com](http://epsonconnect.com) e faça o login na sua conta do Epson Connect para personalizar o e-mail do seu produto, ajustar as configurações de impressão e configurar outros serviços do Epson Connect.

**Tema principal:** [Soluções Epson Connect para smartphones, tablets e mais](#)

**Temas relacionados**

[Rede Wi-Fi ou com fio](#)

## Uso do aplicativo para dispositivo móvel Epson iPrint

Use este aplicativo gratuito para dispositivos Apple e Android para imprimir e digitalizar em produtos Epson que estejam conectados à rede. O Epson iPrint permite que imprima PDFs, documentos do Microsoft Office, fotos e páginas da internet em uma rede sem fios. Você pode digitalizar e salvar um arquivo no seu dispositivo, enviá-lo por e-mail ou carregá-lo para um dispositivo como Box, Dropbox, Evernote ou Google Drive.

1. Conecte o seu produto à rede wireless. Consulte o link abaixo.
2. Visite [epson.com.br/connect](http://epson.com.br/connect) para saber mais sobre o Epson iPrint e verificar a compatibilidade do seu dispositivo móvel.
3. Baixe o Epson iPrint da App Store da Apple ou da loja do Google Play.
4. Conecte o seu dispositivo móvel à mesma rede wireless que o seu produto.
5. Abra o Epson iPrint e selecione o seu produto Epson.

Agora está tudo pronto para imprimir e digitalizar com o seu dispositivo móvel e o seu produto Epson.

**Tema principal:** [Soluções Epson Connect para smartphones, tablets e mais](#)

**Temas relacionados**

[Rede Wi-Fi ou com fio](#)

## Uso do Epson Remote Print

Com o software Epson Remote Print, você pode imprimir do seu laptop ou computador de mesa de qualquer lugar do mundo em um produto Epson habilitado para e-mail.

1. Conecte o seu produto Epson à rede wireless. Veja o link abaixo.
2. Se você ainda não configurou uma conta do Epson Connect quando instalou o software do produto, visite o site [epsonconnect.com](http://epsonconnect.com) para criar a sua conta e registrar o produto no serviço Epson Connect.

**Observação:** Anote o endereço de e-mail do produto.



3. Visite o site [epsonconnect.com](http://epsonconnect.com) para saber mais sobre o Remote Print e como baixar o software Remote Print Driver.
4. Baixe e instale o software Epson Remote Print.
5. Digite o endereço de e-mail e chave opcional de acesso do produto Epson durante a configuração do Remote Print.
6. Agora está tudo pronto para imprimir remotamente. Selecione o comando para imprimir do seu laptop ou computador de mesa e selecione o driver Remote Print para o seu produto Epson.

**Tema principal:** [Soluções Epson Connect para smartphones, tablets e mais](#)

**Temas relacionados**

[Rede Wi-Fi ou com fio](#)

## Uso do Epson Scan to Cloud

O serviço Epson Scan to Cloud permite que você digitalize e envie um arquivo como e-mail ou carregue-o para um serviço online diretamente do seu produto Epson. Registre um endereço de e-mail ou serviços on-line como Box, DropBox, Evernote ou Google Drive com a sua conta do Epson Connect.

1. Conecte o seu produto Epson à rede. Veja o link abaixo.
2. Se você ainda não configurou uma conta do Epson Connect quando instalou o software do produto, visite o site [epsonconnect.com](http://epsonconnect.com) para criar a sua conta e registrar o produto no serviço Epson Connect.

**Observação:** Anote o endereço de e-mail e senha do produto.

3. Visite o site [epsonconnect.com](http://epsonconnect.com) para entrar na sua conta com o endereço de e-mail e senha que selecionou.
4. Selecione o seu produto, selecione **Digitalizar para a Nuvem** e selecione **Lista de destino**.
5. Clique em **Adicionar**, depois siga as instruções na tela para criar a sua lista de destino.
6. Agora está tudo pronto para Digitalizar para a Nuvem. Selecione a configuração de digitalização para Digitalizar para a Nuvem no painel de controle do seu produto Epson.

**Tema principal:** [Soluções Epson Connect para smartphones, tablets e mais](#)

**Temas relacionados**

[Rede Wi-Fi ou com fio](#)

## Uso do AirPrint

O AirPrint habilita a impressão instantânea sem fios de um iPhone, iPad, iPod touch e Mac sem precisar instalar drivers ou baixar software.



**Observação:** Se você desativou as mensagens de configuração de papel no painel de controle do seu produto, não é possível usar o AirPrint. Veja o link abaixo para ativar as mensagens, se necessário.

1. Coloque papel no produto.
2. Configure o seu produto para impressão sem fios. Veja o link abaixo.
3. Conecte o dispositivo Apple na mesma rede sem fios que o produto está usando.
4. Imprima no produto a partir do dispositivo.

**Observação:** Para mais detalhes, consulte a página do AirPrint no website da Apple.

**Tema principal:** [Informações básicas do produto](#)

**Temas relacionados**

[Rede Wi-Fi ou com fio](#)

[Como colocar papel](#)

## Impressão a partir de um Android usando o Epson Print Enabler

Você pode imprimir sem fios os seus documentos, e-mails, fotos e páginas da internet diretamente do seu telefone ou tablet Android (Android v4.4 ou posterior). Com alguns toques, o seu dispositivo Android descobrirá o seu produto Epson mais próximo e imprimirá.

1. Conecte o seu produto Epson à rede wireless. Veja o link abaixo.
2. No seu dispositivo Android, baixe o plug-in do Epson Print Enabler da loja do Google Play.
3. Vá até **Settings** (Configurações) no seu dispositivo Android, selecione **Printing** (Impressão) e habilite o plug-in da Epson, se necessário.
4. Conecte o seu dispositivo Android à mesma rede wireless que o seu produto.

5. Agora está tudo pronto para imprimir. A partir de um aplicativo Android, como Chrome ou Gmail, toque no ícone de menu e imprima o que estiver na tela.

**Observação:** Caso não veja o seu produto toque em **All Printers** (Todas as impressoras) e selecione o seu produto.

**Tema principal:** [Informações básicas do produto](#)

**Temas relacionados**

[Rede Wi-Fi ou com fio](#)

## Uso do serviço de impressão Mopria Print Service

Você pode usar o serviço Mopria Print Service para imprimir do seu celular ou tablet com Android (Android v4.4 ou posterior) no seu produto Epson ou em qualquer produto de outros fabricantes certificado pela Mopria. Você pode baixar o Mopria Print Service do Google Play.

**Observação:** Para detalhes sobre o Mopria Print Service, [clique aqui](#). Alguns tablets Amazon Fire também usam o serviço Mopria Print.

1. Conecte o seu produto Epson à rede wireless. Consulte o link abaixo.
2. No seu dispositivo Android, baixe o aplicativo Mopria Print Service do Google Play.

**Observação:** Em alguns dispositivos Samsung Galaxy, o Mopria pode vir pré-instalado.

3. Vá até **Settings** (Configurações) no seu dispositivo Android, selecione **Printing** (Impressão) e habilite o serviço Mopria Print Service, se necessário.
4. Conecte o seu dispositivo Android à mesma rede wireless que o seu produto.
5. Agora está tudo pronto para imprimir. A partir de um aplicativo Android, como Chrome ou Gmail, toque no ícone de menu e selecione **Print** (Imprimir). Depois selecione **All printers** (Todas as impressoras), selecione o seu produto Epson, ajuste as suas configurações de impressão e imprima.

**Tema principal:** [Informações básicas do produto](#)

**Temas relacionados**

[Rede Wi-Fi ou com fio](#)

## Uso do aplicativo Epson Print and Scan com tablets Windows

Você pode usar este aplicativo gratuito para imprimir fotos e digitalizar a partir do seu tablet Windows (Windows 8 ou superior) Surface RT ou Pro com produtos Epson em rede. O aplicativo Epson Print and Scan permite que você digitalize e capture imagens diretamente no seu tablet ou Microsoft OneDrive.

**Observação:** O aplicativo Epson Print and Scan não suporta a impressão com Windows 10 Mobile e não dispõe de funções de digitalização para produtos sem scanners.

1. Conecte o seu produto Epson à rede wireless. Consulte o link abaixo.
2. Baixe o aplicativo Epson Print and Scan da Microsoft Windows Store.
3. Conecte o seu tablet com Windows à mesma rede wireless que o seu produto.
4. Abra o aplicativo Epson Print and Scan e selecione o seu produto Epson.

Agora está tudo pronto para imprimir suas fotos e digitalizar.

**Tema principal:** [Informações básicas do produto](#)

**Temas relacionados**

[Rede Wi-Fi ou com fio](#)

---

## Rede Wi-Fi ou com fio

Consulte estas seções para usar o seu produto em uma rede Wi-Fi ou com fio.

**Observação:** Seu produto pode ser diferente das ilustrações neste guia, mas as instruções são as mesmas, a não ser que seja indicado o contrário.

[Recomendação de segurança de rede](#)

[Configuração do modo de infraestrutura Wi-Fi](#)

[Configuração do modo Wi-Fi Direct](#)

[Wi-Fi Protected Setup \(WPS\)](#)

[Impressão de uma folha de estado da rede](#)

[Impressão de um relatório de conexão de rede](#)

[Configuração das definições de servidor de e-mail](#)

[Modificação ou atualização das conexões de rede](#)

## Recomendação de segurança de rede

Para ajudar a dissuadir acesso não autorizado ao produto em uma rede, você deve proteger o seu ambiente de rede usando medidas de segurança apropriadas.

Medidas de segurança como estas podem ajudar a dissuadir ameaças como perda de dados de usuário, uso de linhas de telefone e fax e outras intrusões:

- **Ative a segurança na sua rede sem fio**

Ative a segurança adequada na rede sem fio que pretende usar com o produto. A segurança da rede, como uma senha de rede, pode dissuadir a interceptação de tráfego na rede sem fio. O seu roteador pode já ter uma senha padrão ativada pelo seu provedor de serviço de internet. Consulte a documentação do seu provedor e do roteador para instruções de como modificar a senha padrão e tornar sua rede mais segura.

- **Somente conecte o produto a uma rede protegida por firewall**

Conectar o produto diretamente à internet pode deixá-lo vulnerável a ameaças de segurança. Ao invés disso, conecte-o a um roteador ou outra conexão de rede protegida por firewall. O seu roteador pode já ter um firewall configurado pelo seu provedor de serviço de internet; verifique com o seu provedor para obter confirmação. Para obter melhores resultados, configure e use um endereço de IP privado para a sua conexão de rede.

- **Modifique a senha padrão de administrador no seu produto**

Se o seu produto tiver uma opção para definição de uma senha de administrador, modifique a senha padrão de administrador para dissuadir acesso de usuários não autorizados a dados pessoais armazenados no produto, como números de identificação, senhas e listas de contato.

**Tema principal:** [Rede Wi-Fi ou com fio](#)

## Configuração do modo de infraestrutura Wi-Fi

Você pode configurar o seu produto para se comunicar com o seu computador usando um roteador ou ponto de acesso wireless. O roteador ou ponto de acesso wireless pode ser conectado ao seu computador através de uma rede com ou sem fio.

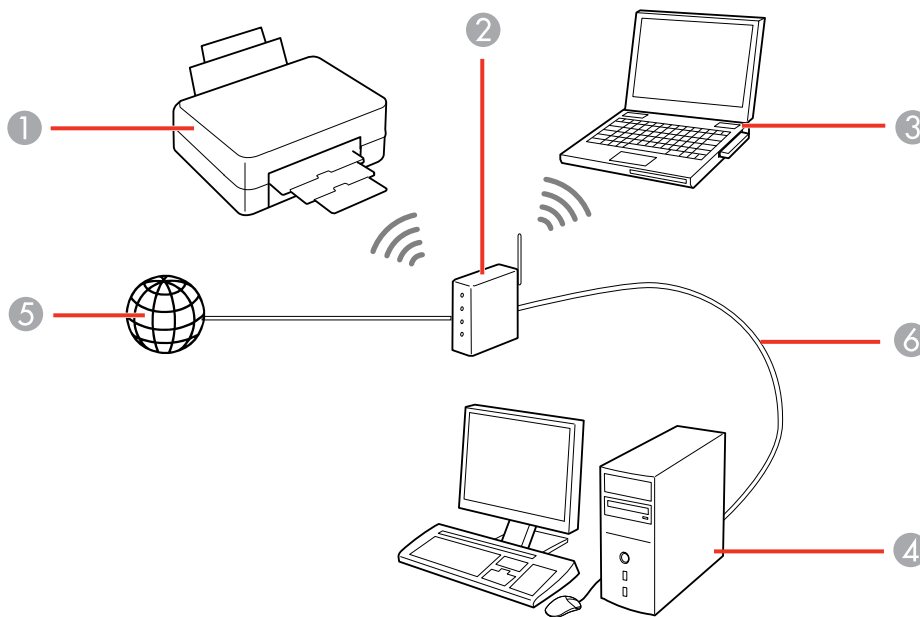

- 1 Produto Epson
- 2 Roteador ou ponto de acesso wireless
- 3 Computador com uma interface wireless
- 4 Computador
- 5 Internet

6 Cabo de Ethernet (usado somente para conexão com fio ao roteador ou ponto de acesso)

[Seleção das configurações da rede sem fio no painel de controle](#)

**Tema principal:** [Rede Wi-Fi ou com fio](#)

## Seleção das configurações da rede sem fio no painel de controle

Você pode selecionar ou alterar as configurações de rede sem fio usando o painel de controle do produto.

Para instalar o produto em uma rede sem fio, instale o software necessário, baixando-o do site da Epson. O programa de instalação irá guiá-lo na configuração da rede.

**Observação:** A avaria ou o conserto deste produto pode causar perda de dados e de configurações de fax e de rede. A Epson não é responsável por fazer backup ou recuperação de dados e configurações durante ou após o período de garantia. Recomendamos que você faça o seu próprio backup ou que imprima os seus dados e configurações de fax e rede.

1. Aperte o botão  início, se necessário.

2. Selecione o ícone  .

Você verá uma tela como esta:



3. Selecione **Roteador**.
4. Selecione **Iniciar ajuste** ou **Alterar Configurações**.
5. Selecione **Conf. Wi-Fi**.
6. Selecione **Assistente de conf. Wi-Fi**.
7. Selecione o nome da sua rede sem fios ou selecione **Inserir manualmente** para digitar o nome manualmente. Use o teclado na tela para digitar o nome da sua rede.



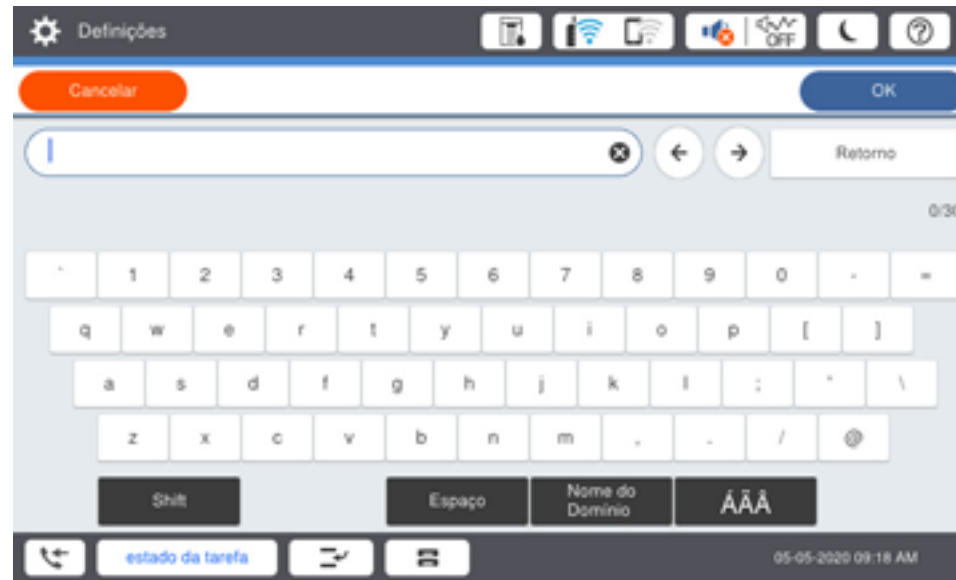

8. Selecione o campo de **Inserir Senha** e digite a senha da sua rede wireless usando o teclado na tela.



**Observação:** O nome e senha da rede são sensíveis a letras maiúsculas e minúsculas. Certifique-se de digitar corretamente letras maiúsculas e minúsculas, números ou caracteres especiais.

- Para mover o cursor, aperte a seta para a esquerda ou para a direita.
  - Para modificar a letra para maiúscula ou minúscula, selecione **Turno**.
  - Para apagar o caractere anterior, selecione **Retorno**.
  - Para digitar um espaço, selecione **Espaço**.
9. Selecione **OK** quando terminar de digitar a senha.
10. Confirme as configurações de rede exibidas e selecione **Iniciar ajuste** para salvá-las.  
Uma mensagem aparece quando a configuração termina.
11. Se a configuração não tiver sucesso, selecione **Imprimir Relatório de Verificação** para imprimir um relatório de configuração da rede ou selecione **Entrar novamente** para tentar novamente.
12. Aperte o botão  início para sair.

Você verá o ícone  no visor LCD e deve poder conectar o produto diretamente a partir do computador ou dispositivo e imprimir. Se for imprimir a partir do seu computador, certifique-se de que tenha instalado o software de rede do site da Epson.

**Observação:** Se não vir o ícone , você pode ter selecionado o nome de rede errado ou digitado a senha incorretamente. Repita esses passos para tentar novamente.

**Tema principal:** [Configuração do modo de infraestrutura Wi-Fi](#)

**Referências relacionadas**

[Informação do ícone de estado](#)

**Tarefas relacionadas**

[Digitar caracteres no visor LCD](#)

[Configuração de uma senha e do bloqueio do painel de controle](#)

## Configuração do modo Wi-Fi Direct

Você pode configurar o produto para que se comunique diretamente com o seu computador ou com outro dispositivo sem precisar de um roteador ou ponto de acesso sem fio. Em modo Wi-Fi, o produto age como o ponto de acesso da rede para até 8 dispositivos.

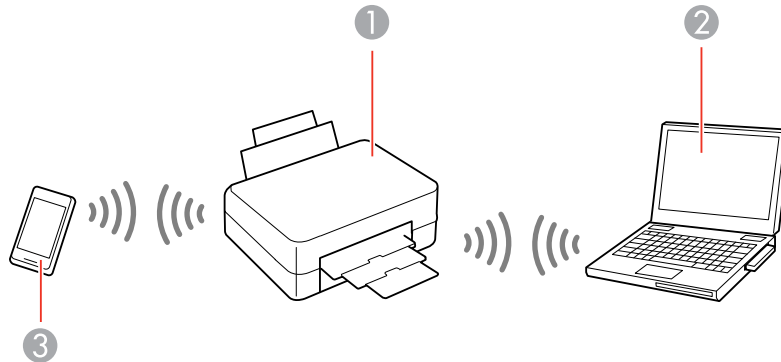

- 1 Produto Epson
- 2 Computador com uma interface sem fio

3 Outro dispositivo sem fio

[Ativar o modo Wi-Fi Direct](#)

**Tema principal:** [Rede Wi-Fi ou com fio](#)

## Ativar o modo Wi-Fi Direct

Você pode ativar o modo Wi-Fi Direct para permitir a comunicação direta entre o seu produto e um computador ou outro dispositivo sem um roteador ou ponto de acesso wireless.

1. Aperte o botão  início, se necessário.

2. Aperte o ícone   .

Você verá uma tela como esta:



3. Selecione **Wi-Fi Direct**.

4. Selecione **Iniciar ajuste**.

Você verá uma tela como esta:



5. Execute um dos seguintes procedimentos:

- Para dispositivos iOS, selecione **iOS**. Escaneie o código QR com a câmera no seu dispositivo e siga as instruções no dispositivo. Selecione **Avançar** no visor LCD para verificar a informação do produto e depois abra o aplicativo Epson iPrint no seu dispositivo e selecione o produto exibido no visor LCD. Selecione **Completo** no visor LCD.
- Para dispositivos Android, selecione **Android**. Abra o aplicativo Epson iPrint no seu dispositivo e selecione o produto exibido no visor LCD. Selecione **Completo** no visor LCD.
- Para outros tipos de dispositivo, selecione **Outros Dispositivos do SO**. Use o seu dispositivo para selecionar o nome da rede Wi-Fi (SSID) exibido no visor LCD e digite a senha mostrada. Selecione **Avançar** no visor LCD para verificar a informação do produto e depois abra o aplicativo Epson iPrint no seu dispositivo e selecione o produto exibido no visor LCD. Selecione **Completo** no visor LCD.

**Observação:** Se quiser mudar o nome da rede ou desativar o Wi-Fi Direct, selecione **Alterar**.

6. Quando terminar, a tela **Configurações de ligação de Rede** retorna.

Você deve ver o número de dispositivo conectados (por exemplo, **1/8**).

7. Selecione **Fechar** para retornar à tela inicial.

O ícone  Wi-Fi Direct é exibido no visor LCD e indica se o Wi-Fi Direct está ativado no produto.

**Tema principal:** [Configuração do modo Wi-Fi Direct](#)

**Referências relacionadas**

[Informação do ícone de estado](#)

## Wi-Fi Protected Setup (WPS)

Se a sua rede usar um roteador ou ponto de acesso wireless habilitado para WPS, você pode conectar rapidamente o seu produto à rede usando Wi-Fi Protected Setup (WPS).

**Observação:** Para verificar se o seu roteador está habilitado para WPS, procure por um botão marcado como **WPS** no seu roteador ou ponto de acesso. Se não houver um botão no hardware, pode haver um botão WPS virtual no software para o dispositivo. Consulte a documentação do seu produto de rede para obter mais detalhes.

[Uso do WPS para conectar a uma rede](#)

**Tema principal:** [Rede Wi-Fi ou com fio](#)

## Uso do WPS para conectar a uma rede

Se tiver um roteador ou ponto de acesso habilitado para WPS, você pode usar o Wi-Fi Protected Setup (WPS) para conectar o seu produto à rede.

1. Aperte o botão  início, se necessário.

2. Selecione o ícone  .

Você verá uma tela como esta:



3. Selecione **Roteador**.
4. Selecione **Iniciar ajuste**.
5. Selecione **Conf. Wi-Fi**.
6. Selecione **Configurar tecla (WPS)**.
7. Siga as instruções no visor LCD para completar a configuração WPS.
8. Pressione o botão  início para sair.

Você verá o ícone  no visor LCD e deve poder conectar o produto diretamente a partir do computador ou dispositivo e imprimir. Se for imprimir a partir do seu computador, certifique-se de que tenha instalado o software de rede do site da Epson.

**Observação:** Caso você não veja o ícone , repita estes passos para tentar novamente.

**Tema principal:** [Wi-Fi Protected Setup \(WPS\)](#)

## Impressão de uma folha de estado da rede

Você pode imprimir uma folha de estado da rede para ajudar a determinar as causas de eventuais problemas que podem ocorrer ao usar o produto em uma rede.

1. Aperte o botão  início, se necessário.
2. Selecione **Definições** > **Definições gerais** > **Definições de rede** > **Estado da rede** > **Imprimir folha de estado**.

Você verá uma tela como esta:



3. Selecione **Imprimir**.

Examine as configurações mostradas na folha de estado da rede para diagnosticar quaisquer problemas que você tenha.

**Tema principal:** [Rede Wi-Fi ou com fio](#)

## Impressão de um relatório de conexão de rede

Você pode imprimir um relatório de conexão de rede para ver soluções para qualquer problema que tenha para usar o produto em uma rede.

1. Aperte o botão  início, se necessário.
2. Selecione **Definições > Definições gerais > Definições de rede > Verif. ligação.**  
Você verá uma tela como esta:



3. Selecione **Imprimir Relatório de Verificação.**

**Observação:** Selecione **OK** para retornar ao menu **Definições de rede** sem imprimir um relatório

4. Selecione **Imprimir.**

Examine os códigos de erro e soluções mostradas no relatório de conexão de rede.

[Códigos e mensagens do relatório de conexão de rede](#)

**Tema principal:** [Rede Wi-Fi ou com fio](#)



## Códigos e mensagens do relatório de conexão de rede

Verifique os códigos de erro e mensagens no relatório de conexão de rede para resolver problemas que pode encontrar com as conexões de rede. Estas tabelas listam soluções para problemas baseando-se nos códigos de erro e mensagens que podem aparecer no alto do relatório.

Verificar conexão da rede	
Verificar resultados	FALHA
Código de erro	(E-1)
Confirme se o cabo de rede está conectado e se os dispositivos de rede como o hub, o router ou o ponto de acesso estão ligados.	
Se seus problemas persistirem, consulte sua documentação para ajuda e dicas sobre trabalho em rede.	

1 Código de erro

2 Mensagem

**Observação:** Os códigos de erros e mensagens listados aqui podem não se aplicar ao seu produto.

### Códigos de erro e mensagens

Código de erro e mensagem	Solução
<b>E-1</b> Confirme que o cabo de rede está conectado aos dispositivos de rede, como um hub, roteador ou ponto de acesso, e que está ligado.	Certifique-se de que o seu roteador, ponto de acesso e/ou hub está ligado e que o cabo de rede está conectado seguramente ao seu dispositivo e produto.  Se estiver tentando configurar Wi-Fi, remova o cabo de rede e configure o Wi-Fi novamente. Ethernet e Wi-Fi não podem ser conectados ao mesmo tempo.

Código de erro e mensagem	Solução
<p><b>E-2, E-3 ou E-7</b></p> <p>Nenhum nome de rede (SSID) sem fio encontrado. Confirme que o roteador/ponto de acesso está ligado e que a rede sem fios (SSID) está configurada corretamente. Entre em contato com o seu administrador de rede para obter ajuda.</p> <p>Nenhum nome de rede (SSID) sem fio encontrado. Confirme que o nome de rede (SSID) sem fios do PC ao qual deseja se conectar está configurado corretamente. Entre em contato com o seu administrador de rede para obter ajuda.</p> <p>A chave/senha de segurança digitada não corresponde àquela configurada para o seu roteador/ponto de acesso. Confirme a chave de segurança/senha. Entre em contato com o seu administrador de rede para obter ajuda.</p>	<p>Verifique o seguinte:</p> <ul style="list-style-type: none"> <li>• Certifique-se de que o seu roteador ou ponto de acesso esteja ligado e conectado corretamente ao seu computador ou dispositivo de rede.</li> <li>• Desligue o roteador ou ponto de acesso, aguarde cerca de 10 segundos e volte a ligá-lo.</li> <li>• Mova o seu produto mais próximo do seu roteador ou ponto de acesso e remova qualquer obstáculo que esteja entre eles. Também mova o seu produto para longe de dispositivos como telefones sem fios e micro-ondas.</li> <li>• Confirme que o SSID mostrado no relatório de conexão de rede corresponde à etiqueta no seu roteador ou ponto de acesso. Além disso, também se certifique de que o SSID utilize somente caracteres ASCII e símbolos ou o seu produto não conseguirá exibir o SSID corretamente.</li> <li>• Se estiver tentando conectar usando o método do botão WPS, certifique-se de que o seu roteador ou ponto de acesso suporte esse método.</li> <li>• Se estiver usando uma senha de rede, verifique a etiqueta no seu roteador ou ponto de acesso para confirmar que está usando a senha correta, ou cheque com o seu administrador de rede ou na documentação do seu roteador/ponto de acesso.</li> <li>• Se estiver conectando um dispositivo inteligente que gere SSID, cheque a documentação do dispositivo para encontrar o SSID e senha que deve usar.</li> <li>• Se a sua conexão sem fios desconectar repentinamente e outro dispositivo inteligente tiver sido adicionado à rede usando o método do botão WPS, ou caso a sua rede tenha sido configurada usando um método diferente do de botão WPS, tente baixar e instalar o software do produto novamente.</li> </ul>

Código de erro e mensagem	Solução
<p><b>E-5</b>            Modo de segurança (ex. WEP, WPA) não corresponde à configuração atual da impressora. Confirme o modo de segurança. Entre em contato com o seu administrador de rede para obter ajuda.</p>	<p>Se a segurança no seu roteador ou ponto de acesso não for um dos tipos a seguir, modifique o tipo de segurança no seu roteador ou ponto de acesso e reinicie as configurações de rede do seu produto.</p>
<p><b>E-6</b>            O endereço MAC da sua impressora pode estar sendo filtrado. Verifique se o seu roteador/ponto de acesso tem restrições como filtragem de endereço MAC. Consulte a documentação do roteador/ponto de acesso ou entre em contato com o seu administrador de rede para obter assistência.</p>	<p>Se o seu roteador ou ponto de acesso tiver a filtragem de endereço MAC ativada, registre o endereço MAC do seu produto para que não seja filtrado. Encontre o endereço MAC no relatório de conexão de rede e veja a documentação do roteador ou ponto de acesso para instruções.</p> <p>Se o seu roteador ou ponto de acesso estiver usando autenticação compartilhada com segurança WEP, confirme que está usando a chave de autenticação e índice corretos.</p> <p>Se o seu roteador ou ponto de acesso limitar o número de dispositivos conectados, eleve o limite de conexão. Consulte a documentação do roteador ou ponto de acesso para obter mais instruções.</p>
<p><b>E-8</b>            O endereço IP incorreto foi designado para a impressora. Confirme a configuração do endereço IP do dispositivo de rede (hub, roteador ou ponto de acesso). Entre em contato com o seu administrador de rede para obter ajuda.</p>	<p>Se a configuração <b>Obter endereço IP</b> do seu produto estiver definida como <b>Auto</b>, ative DHCP no seu roteador ou ponto de acesso. Se estiver definida como <b>Manual</b>, o endereço IP pode estar fora de alcance ou em um segmento diferente da rede; configure um endereço IP válido usando o painel de controle do produto ou o utilitário Web Config.</p> <p>Você também pode tentar desligar o produto e o roteador ou ponto de acesso, aguardar aproximadamente 10 segundos, e voltar a ligá-los.</p>

Código de erro e mensagem	Solução
<p><b>E-9</b></p> <p>Confirme a configuração de conexão e de rede do PC ou de outro dispositivo. Uma conexão usando o EpsonNet Setup está disponível. Entre em contato com o seu administrador de rede para obter ajuda.</p>	<p>Certifique-se de que o seu computador ou dispositivo de rede esteja ligado. Além disso, certifique-se de que você pode acessar a Internet e outros dispositivos na mesma rede que os dispositivos que está tentando conectar ao seu produto.</p> <p>Se ainda não conseguir conectar o seu produto, desligue o roteador ou ponto de acesso, aguarde cerca de 10 segundos e volte a ligá-lo. Baixe e instale o software do seu produto novamente para reiniciar as suas configurações de rede.</p>
<p><b>E-10</b></p> <p>Confirme a configuração de endereço IP, máscara de subrede e gateway padrão. Uma conexão usando o EpsonNet Setup está disponível. Entre em contato com o seu administrador de rede para obter ajuda.</p>	<p>Certifique-se de que outros dispositivos na rede estejam ligados e faça o seguinte:</p> <ul style="list-style-type: none"> <li>• Se a configuração <b>Obter endereço IP</b> do seu produto estiver definida como <b>Manual</b>, cheque o endereço IP, máscara de subrede e gateway padrão no relatório de conexão de rede para ver se estão corretos. Se não estiverem, corrija as configurações.</li> <li>• Se o DHCP estiver ativado, configure a opção <b>Obter endereço IP</b> do seu produto como <b>Auto</b>. Se quiser usar o endereço de DHCP designado como um endereço estático, configure <b>Obter endereço IP</b> como <b>Manual</b>, digite o endereço IP do produto conforme listado no relatório de conexão de rede e configure a máscara de subrede como 255.255.255.0.</li> </ul> <p>Se ainda não conseguir conectar o seu produto, desligue o roteador ou ponto de acesso, aguarde cerca de 10 segundos e volte a ligá-lo.</p>
<p><b>E-11</b></p> <p>A configuração está incompleta. Confirme a configuração de gateway padrão. Uma conexão usando o EpsonNet Setup está disponível. Entre em contato com o seu administrador de rede para obter ajuda.</p>	<p>Se definir a <b>Configuração TCP/IP</b> do seu produto como <b>Manual</b>, verifique se o endereço de gateway padrão listado no relatório de conexão de rede está correto. Além disso, ligue o dispositivo que estiver configurado como o gateway padrão.</p>

Código de erro e mensagem	Solução
<p><b>E-12</b></p> <p>Confirme o seguinte:</p> <ul style="list-style-type: none"> <li>-A chave de segurança/senha foi digitada corretamente.</li> <li>-O índice da chave de segurança/senha está definido para o primeiro número</li> <li>-A configuração do endereço IP, máscara de subrede ou gateway padrão está correta</li> </ul> <p>Entre em contato com o seu administrador de rede para obter ajuda.</p>	<p>Certifique-se de que outros dispositivos na rede estejam ligados e faça o seguinte:</p> <ul style="list-style-type: none"> <li>• Certifique-se de que o endereço IP, máscara de subrede e gateway padrão estão corretos, se os digitou manualmente.</li> <li>• Confirme que os endereços da máscara de subrede e gateway padrão para outros dispositivos são os mesmos.</li> <li>• Certifique-se de que o endereço IP não está em conflito com outros dispositivos.</li> </ul> <p>Se ainda assim não conseguir se conectar ao seu produto, faça o seguinte:</p> <ul style="list-style-type: none"> <li>• Desligue o roteador ou ponto de acesso, aguarde cerca de 10 segundos e volte a ligá-lo.</li> <li>• Baixe e instale o software do seu produto novamente para reiniciar as suas configurações de rede.</li> <li>• Se o seu roteador ou ponto de acesso usar segurança WEP com várias senhas registradas, certifique-se de que a primeira senha registrada está configurada no seu produto.</li> </ul>

<b>Código de erro e mensagem</b>	<b>Solução</b>
<p><b>E-13</b></p> <p>Confirme o seguinte:</p> <p>-A chave de segurança/senha foi digitada corretamente.</p> <p>-O índice da chave de segurança/senha está definido para o primeiro número.</p> <p>-A conexão e configuração de rede do PC ou de outro dispositivo está correta.</p> <p>Entre em contato com o seu administrador de rede para obter ajuda.</p>	<p>Certifique-se de que o seu roteador, ponto de acesso e/ou hub esteja ligado. Além disso, certifique-se de que a configuração de TCP/IP no seu roteador, ponto de acesso e/ou hub não tenha sido feita manualmente; isso pode fazer com que as configurações de rede do seu produto sejam diferentes dos dispositivos configurados manualmente.</p> <p>Se ainda assim não conseguir se conectar ao seu produto, faça o seguinte:</p> <ul style="list-style-type: none"> <li>• Desligue o roteador ou ponto de acesso, aguarde cerca de 10 segundos e volte a ligá-lo.</li> <li>• Baixe e instale o software do seu produto novamente para reiniciar as suas configurações de rede.</li> <li>• Se o seu roteador ou ponto de acesso usar segurança WEP com várias senhas registradas, certifique-se de que a primeira senha registrada está configurada no seu produto.</li> </ul>

### **Mensagens do ambiente de rede**

<b>Mensagem</b>	<b>Solução</b>
<p>O ambiente Wi-Fi precisa ser melhorado. Desligue e depois volte a ligar o roteador sem fios. Se a conexão não melhorar, consulte a documentação do roteador sem fios.</p>	<p>Mova o seu produto mais próximo do seu roteador ou ponto de acesso e remova qualquer obstáculo que esteja entre eles. Depois desligue o roteador ou ponto de acesso, aguarde cerca de 10 segundos e volte a ligá-lo. Se ainda não conseguir se conectar ao produto, veja a documentação que veio com o seu roteador ou ponto de acesso para obter soluções.</p>
<p>*Nenhum outro dispositivo pode ser conectado. Desconecte um dos dispositivos conectados se quiser adicionar outro.</p>	<p>Você pode conectar até 8 computadores ou outros dispositivos no seu produto usando uma conexão Wi-Fi Direct (AP simples). Se quiser adicionar outro dispositivo, desconecte um dispositivo conectado primeiro.</p>

Mensagem	Solução
A mesma SSID do Wi-Fi Direct existe no ambiente. Modifique a SSID do Wi-Fi Direct se não puder conectar um dispositivo inteligente à impressora.	Modifique a SSID do Wi-Fi Direct.

**Tema principal:** [Impressão de um relatório de conexão de rede](#)

## Configuração das definições de servidor de e-mail

Para usar funções como digitalização para e-mail ou encaminhamento de faxes para e-mail, você precisa configurar o servidor de e-mail. Você pode selecionar configurações para o servidor de e-mail usando o painel de controle do produto.

**Observação:** Estas configurações podem ser bloqueadas por um administrador. Se você não puder acessar estas configurações, entre em contato com o seu administrador para obter ajuda.

1. Aperte o botão  início, se necessário.
2. Selecione **Definições > Definições gerais > Definições de rede > Avançado > Servidor de e-mail > Definições de servidor**.

Você verá uma tela como esta:



3. Selecione uma das opções mostradas acima, depois selecione as configurações que deseja usar. Entre em contato com o seu provedor de internet, se necessário, para confirmar o método de autenticação para o servidor de e-mail.
4. Selecione **Avançar** para salvar suas configurações.
5. Selecione **Fechar** para sair.
6. Selecione **Verificar ligação** para verificar a conexão ao servidor de e-mail.

**Tema principal:** [Rede Wi-Fi ou com fio](#)

**Tarefas relacionadas**

[Digitalização para e-mail](#)

[Encaminhamento de faxes recebidos](#)

## Modificação ou atualização das conexões de rede

Consulte estas seções para modificar ou atualizar como o seu produto se conecta a uma rede.

[Acesso ao utilitário Web Config](#)



[Mudança de uma conexão USB para uma conexão Wi-Fi](#)  
[Mudança de uma conexão Wi-Fi para uma conexão com fio](#)  
[Conexão a um novo roteador Wi-Fi](#)  
[Desativar funções de Wi-Fi](#)

**Tema principal:** [Rede Wi-Fi ou com fio](#)

## Acesso ao utilitário Web Config

Você pode selecionar as configurações de rede do produto e confirmar o seu estado de operação usando um navegador da web. Para fazê-lo, você deve acessar o utilitário integrado Web Config do produto a partir de um computador ou outro dispositivo que esteja conectado à mesma rede que o produto.

**Observação:** Para mais informações sobre as configurações de administração, consulte o [Manual do administrador](#).

1. Imprima uma folha de estado da rede.
2. Localize o endereço IP para o seu produto que está listado na folha de estado da rede.
3. Em um computador ou outro dispositivo conectado à mesma rede que o seu produto, abra um navegador da web.
4. Digite o endereço IP do produto na barra de endereços.
5. Quando acessar o utilitário Web Config pela primeira vez, será pedido que defina uma senha de administrador. A senha de administrador é requerida para acessar todas as funções do utilitário Web Config. A senha padrão é o número de série do produto ou está impressa na etiqueta no seu produto. Cheque as etiquetas no seu produto para localizar o número de série ou senha.

Você verá as opções disponíveis do utilitário Web Config.

**Tema principal:** [Modificação ou atualização das conexões de rede](#)

### Tarefas relacionadas

[Impressão de uma folha de estado da rede](#)

## Mudança de uma conexão USB para uma conexão Wi-Fi

Se você já conectou o seu produto ao computador usando uma conexão USB, você pode mudar para uma conexão Wi-Fi.

1. Desconecte o cabo USB do produto.
2. Desinstale o software do produto.

3. Baixe e instale o software do seu produto a partir do site da Epson.

**Tema principal:** [Modificação ou atualização das conexões de rede](#)

**Conceitos relacionados**

[Desinstalação do software do seu produto](#)

## Mudança de uma conexão Wi-Fi para uma conexão com fio

Se você já conectou o seu produto ao computador sem uso de fio, você pode mudar para uma conexão com fio, se necessário.

1. Desative as funções Wi-Fi do seu produto.
2. Conecte uma extremidade de um cabo de rede Ethernet à porta **LAN** do produto.
3. Conecte a outra extremidade a qualquer porta LAN disponível no seu roteador ou ponto de acesso.
4. Desinstale o software do seu produto.
5. Baixe e instale o software do seu produto a partir do site da Epson.
6. Siga as instruções na tela para instalar o software.
7. Quando a tela de seleção da conexão aparecer, selecione **Conexão de rede com fios**.
8. Caso veja uma tela de seleção da opção de configuração, selecione **Configurar a impressora pela primeira vez**.
9. Continue seguindo o restante das instruções na tela.

**Tema principal:** [Modificação ou atualização das conexões de rede](#)

**Tarefas relacionadas**

[Desativar funções de Wi-Fi](#)

## Conexão a um novo roteador Wi-Fi

Se trocar o roteador sem fio que vem usando na sua rede, você precisará atualizar a conexão Wi-Fi do produto para o novo roteador.

**Observação:** Se o seu roteador usar um único nome de rede (SSID) para as bandas 2,4 GHz e 5 GHz, dê um nome de rede (SSID) para cada uma das redes, como por exemplo, Rede de 2,4 GHz Rede de 5 GHz. Consulte a documentação do roteador para obter mais instruções.

1. Execute um dos seguintes procedimentos:
  - **Windows:** Desinstale o software do produto.

- **Mac:** Vá para o próximo passo.
2. Baixe e instale o software do seu produto a partir do site da Epson.

**Tema principal:** [Modificação ou atualização das conexões de rede](#)

**Tarefas relacionadas**

[Como desinstalar o software do produto - Windows](#)

## Desativar funções de Wi-Fi

Pode ser que precise desativar as funções de Wi-Fi do seu produto se mudar o tipo de conexão da rede ou se precisar resolver um problema com a sua conexão de rede.

**Observação:** Antes de desativar as funções de Wi-Fi, anote o SSID (nome de rede) e senha do seu produto, assim como quaisquer configurações de rede selecionadas para os serviços Epson Connect que usar.

1. Aperte o botão  início, se necessário.

2. Selecione o ícone  .

Você verá uma tela como esta:



3. Selecione **Roteador > Iniciar ajuste > Conf. Wi-Fi > Outros > Desactivar Wi-Fi.**
4. Selecione **Iniciar ajuste** para desativar o Wi-Fi.

**Tema principal:** [Modificação ou atualização das conexões de rede](#)

---

# Ativação do Epson Universal Print Driver (PCL) ou da impressão PostScript

Antes de ativar o Epson Universal Print Driver (PCL) ou a impressão PostScript no seu produto, certifique-se de que instalou o software do site da Epson.

Para baixar o driver Epson Universal Print Driver ou PostScript, visite o site [epson.com.br/suporte](http://epson.com.br/suporte) e selecione o seu produto.

**Observação:** Seu produto pode ser diferente das ilustrações neste guia, mas as instruções são as mesmas, a não ser que seja indicado o contrário.

[Instalação do Epson Universal Print Driver - Windows](#)

[Instalação do software de impressora PostScript \(PS3\) - Windows](#)

[Instalação do software de impressora PostScript \(PS3\) - Mac](#)

[Seleção das configurações de PDL \(Page Description Language\)](#)

[Seleção de configurações de linguagem e interface da impressora](#)

[Impressão de uma folha de estado de PCL ou PS3 \(PostScript\)](#)

## Instalação do Epson Universal Print Driver - Windows

O Epson Universal Print Driver suporta múltiplas linguagens de impressora, como PCL e ESC/P-R, e pode ser instalado em um computador com Windows.

**Observação:** Certifique-se de que o produto está ligado e conectado à mesma rede que o computador antes de instalar o software da impressora. Dependendo do seu modelo, nem todas as linguagens podem ser suportadas.

1. Para baixar o **Driver padrão da impressora Epson**, visite o site [epson.com.br/suporte](http://epson.com.br/suporte) e selecione o seu produto.
2. Depois de baixar o arquivo de instalação, clique duas vezes no arquivo baixado para instalar o software.

3. Siga as instruções na tela até que veja esta tela:

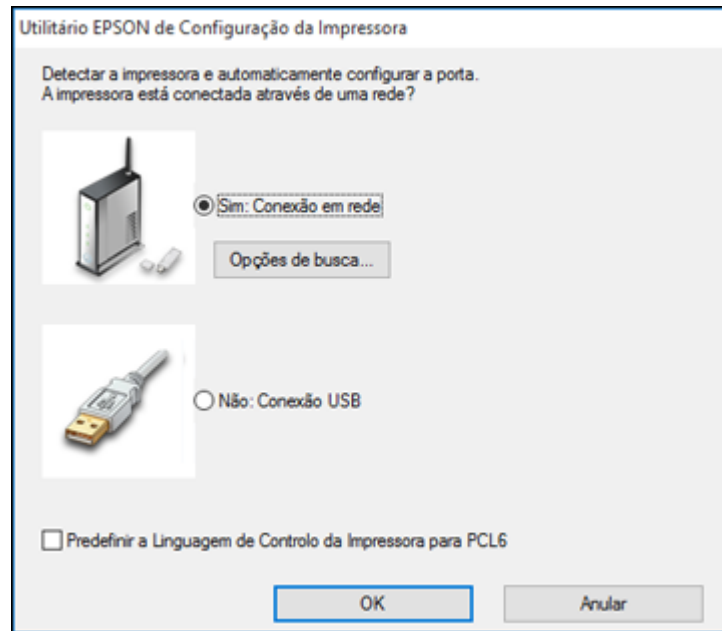

4. Selecione **Sim: Conexão em rede** e clique em **OK**.

**Observação:** Selecione **Predefinir a Linguagem de Controlo da Impressora para PCL6** se quiser configurar a linguagem padrão da impressora como PCL6. Deixe essa opção desmarcada para configurar a linguagem como ESC/P-R. (Você pode modificar esta configuração mais tarde, conforme necessário.)

Depois que o software terminar de procurar por produtos, você verá uma tela como esta:

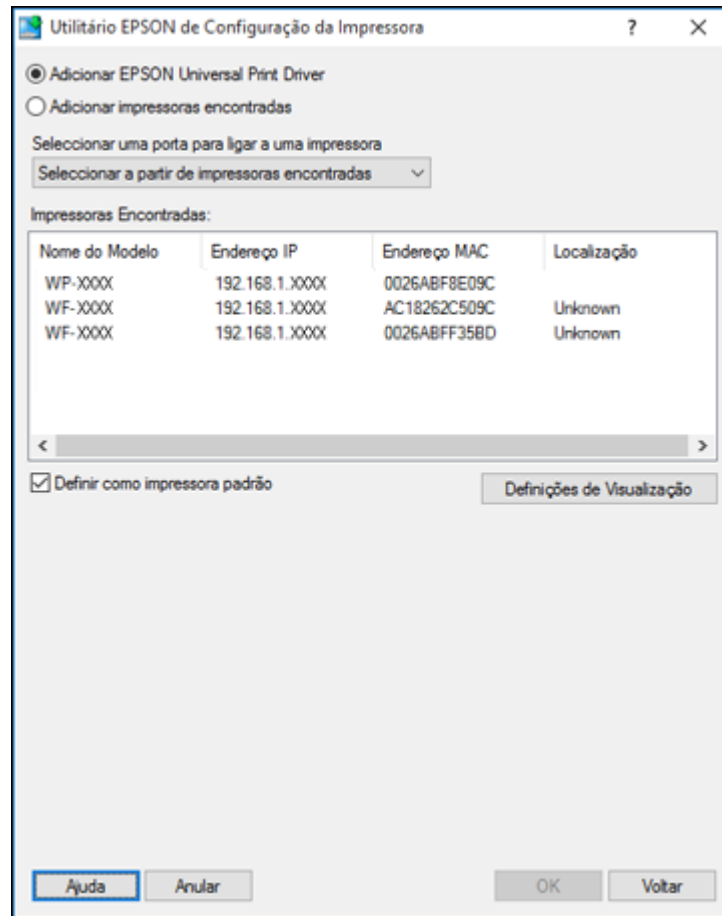

5. Execute um dos seguintes procedimentos:
  - Se estiver instalando um produto, certifique-se de que a opção **Adicionar EPSON Universal Print Driver** está selecionada e continue com o próximo passo.

- Se estiver instalando mais de um produto, selecione **Adicionar impressoras encontradas** e vá para o passo 9.

**Observação:** Você pode personalizar e filtrar os resultados da busca do seu produto se clicar em **Definições de Visualização**.

6. Abra o menu **Selecionar uma porta para ligar a uma impressora** e selecione uma porta de impressora existente, se necessário. Caso contrário, pule esta opção para criar uma nova porta automaticamente.
7. Selecione o produto que deseja instalar a partir da lista de impressoras encontradas.

**Observação:** Desmarque a opção **Definir como impressora padrão** se não quiser que o produto seja configurado como sua impressora principal.

8. Clique em **OK**, depois pule os passos restantes.



9. Se estiver instalando mais de um produto, selecione os produtos na lista de impressoras encontradas e clique em **Adicionar à Pasta de Impressoras**.

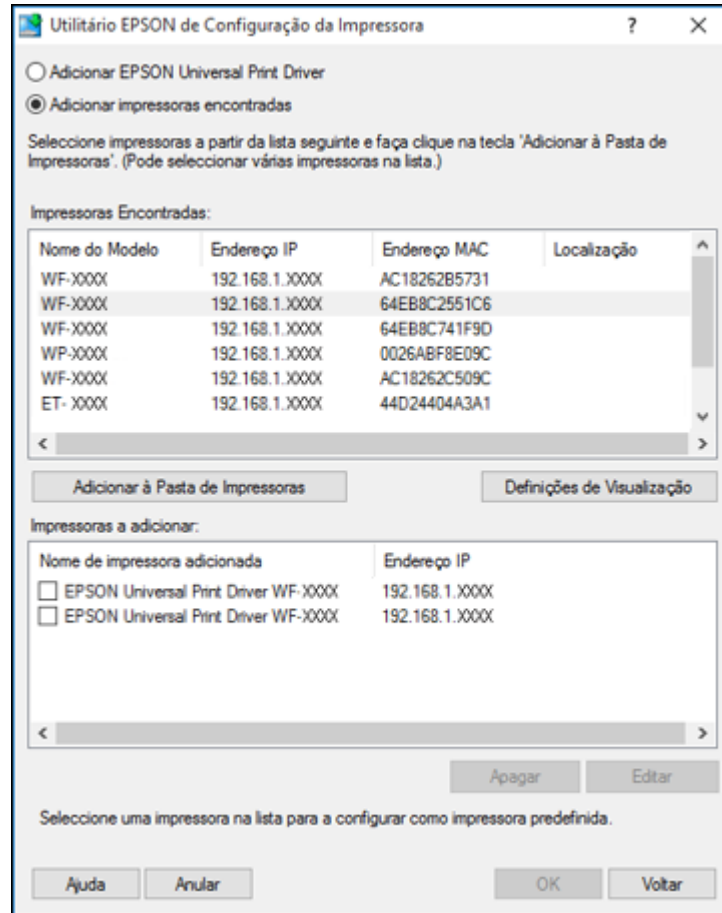

Os produtos seleccionados aparecem na parte inferior da tela.

10. Se necessário, marque a caixa de seleção ao lado do produto se quiser que ele seja sua impressora principal.
11. Clique em **OK**.

**Tema principal:** [Ativação do Epson Universal Print Driver \(PCL\) ou da impressão PostScript](#)

## Instalação do software de impressora PostScript (PS3) - Windows

Se você não instalou o software padrão de impressora ou driver de impressão universal da Epson, você precisa instalar o software de impressora PostScript (PS3) antes de poder ajustar as configurações da impressora e imprimir em rede.

**Observação:** Certifique-se de que o produto esteja ligado e conectado à mesma rede que o computador antes de instalar o software da impressora.

1. Para baixar o arquivo **Pacote de drivers e utilitários - PS3 PostScript**, visite o site [epson.com.br/suporte](http://epson.com.br/suporte) e selecione o seu produto.
2. Depois de baixar o arquivo de instalação, clique duas vezes no arquivo baixado para instalar o software.
3. Clique em **OK**.
4. Clique em **Aceitar**.
5. Clique em **Instalar**.
6. Clique **Próximo** e siga as instruções na tela.

**Tema principal:** [Ativação do Epson Universal Print Driver \(PCL\) ou da impressão PostScript](#)

## Instalação do software de impressora PostScript (PS3) - Mac

Se você não instalou o software padrão de impressora Epson, você precisa instalar o software de impressora PostScript (PS3) antes de poder ajustar as configurações da impressora e imprimir em rede.

**Observação:** Certifique-se de que o produto esteja ligado e conectado à mesma rede que o computador antes de instalar o software da impressora.

1. Para baixar o **Pacote de drivers e utilitários - PS3 PostScript**, visite o site [epson.com.br/suporte](http://epson.com.br/suporte) e selecione o seu produto.
2. Depois de baixar o arquivo de instalação, clique duas vezes no arquivo baixado para instalar o software.
3. Clique duas vezes em **EPSON**.
4. Clique em **Continuar** nas duas próximas telas.
5. Clique em **Concordar**.
6. Clique em **Instalar**.

7. Se necessário, digite a senha de administrador.
8. Clique **Iniciar** e siga as instruções na tela.

**Tema principal:** [Ativação do Epson Universal Print Driver \(PCL\) ou da impressão PostScript](#)

## Seleção das configurações de PDL (Page Description Language)

Você pode selecionar configurações para PCL e impressão PostScript usando o painel de controle do produto.

**Observação:** Estas configurações podem ser bloqueadas por um administrador. Se você não puder acessar estas configurações, entre em contato com o seu administrador para obter ajuda.

1. Aperte o botão  início, se necessário.
2. Selecione **Definições** > **Definições gerais** > **Definições da impressora** > **Config. impressão PDL**.

Você verá uma tela como esta:

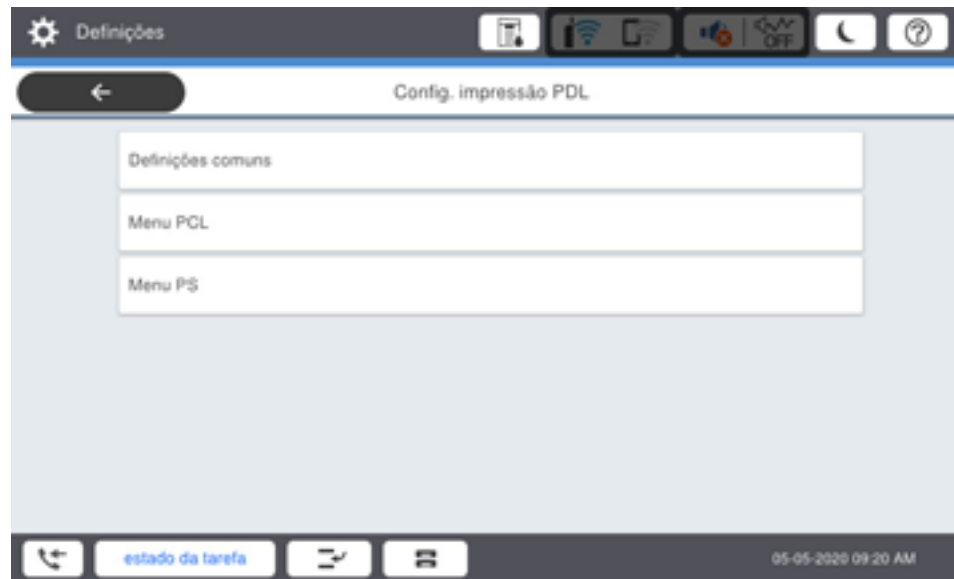

3. Selecione uma das opções mostradas acima, depois selecione as opções de configuração de impressão PDL que deseja usar.

4. Quando terminar, pressione o botão  início para sair.

[Opções de configuração de impressão PDL](#)

**Tema principal:** [Ativação do Epson Universal Print Driver \(PCL\) ou da impressão PostScript](#)

## Opções de configuração de impressão PDL

Selecione as opções de **Config. impressão PDL** que deseja usar para impressão PCL ou PostScript.

Opção de configuração de impressão PDL	Configurações disponíveis	Descrição
<b>Definições comuns</b>		
<b>Tamanho do papel</b>	Vários tamanhos	Configura o tamanho padrão do papel para impressão PCL ou PostScript.
<b>Tipo de papel</b>	Vários tipos de papel	Configura o tipo padrão do papel para impressão PCL ou PostScript.
<b>Orientação</b>	<b>Vertical</b>	Configura a orientação padrão para impressão PCL ou PostScript.
	<b>Horizontal</b>	
<b>Qualidade</b>	<b>Prova</b>	Configura a qualidade padrão para impressão PCL ou PostScript.
	<b>Padrão</b>	
<b>Modo poupança tinta</b>	<b>Desl.</b>	Reduz a densidade de impressão para economizar tinta.
	<b>Lig.</b>	
<b>Ordem impressão</b>	<b>Última página no topo</b>	Começa a impressão pela primeira página de um arquivo.
	<b>Primeira página no topo</b>	Começa a impressão pela última página de um arquivo.
<b>Número de Cópias</b>	1 a 999	Seleciona o número de cópias a imprimir.
<b>Margem união</b>	<b>Margem esq.</b>	Especifica a margem de encadernação para documentos frente e verso.
	<b>Margem sup.</b>	
<b>Ejeção de Papel Automática</b>	<b>Desl.</b>	Ejeta o papel automaticamente quando a impressão é parada durante a tarefa de impressão.
	<b>Lig.</b>	

<b>Opção de configuração de impressão PDL</b>	<b>Configurações disponíveis</b>	<b>Descrição</b>
<b>Impressão 2 faces</b>	<b>Desl.</b>	Seleciona impressão nos dois lados do papel.
	<b>Lig.</b>	
<b>Menu PCL</b>		
<b>Origem tipo letra</b>	<b>Residente</b>	Usa uma fonte pré-instalada na impressora.
	<b>Transferida</b>	Usa uma fonte que você baixou.
<b>Nº da Fonte</b>	0 a 65535	Seleciona o número padrão da fonte para a origem padrão da fonte.
<b>Tamanho</b>	0,44 a 99,99 cpi	Seleciona o tamanho padrão de fonte se a fonte for dimensionável e tamanho fixo (disponibilidade depende da origem da fonte e do número de configurações).
<b>Tamanho do ponto</b>	4,00 a 999,75 pt	Seleciona a altura padrão de fonte se a fonte for dimensionável e proporcional (disponibilidade depende da origem da fonte e do número de configurações).
<b>Conjunto símbolos</b>	Vários	Seleciona o conjunto de símbolos padrão. Se a fonte selecionada não estiver disponível para o conjunto de símbolos selecionado, a origem e número da fonte são substituídos por <b>IBM-US</b> (configuração padrão).
<b>Linhas</b>	5 a 128 linhas	Define o número de linhas para o tamanho e orientação selecionados para o papel. Modifica o espaçamento de linha (VMI) armazenado na impressora. Modificações posteriores em tamanho de papel ou orientação causam mudanças no valor de <b>Linhas</b> baseado no VMI armazenado.
<b>Função CR</b>	<b>CR</b>	Seleciona o comando de linha quando imprimir com um driver de um sistema operacional específico.
	<b>CR+LF</b>	
<b>Função LF</b>	<b>LF</b>	
	<b>CR+LF</b>	

Opção de configuração de impressão PDL	Configurações disponíveis	Descrição
Atrib. origem papel	4	Torna o comando de seleção de origem do papel compatível com HP LaserJet 4
	4K	Torna o comando de seleção de origem do papel compatível com HP LaserJet 4000, 5000 e 8000
	5S	Torna o comando de seleção de origem do papel compatível com HP LaserJet 5S
<b>Menu PS</b>		
Folha erro	Desl.	Imprime uma folha mostrando o estado quando ocorrem erros durante a impressão PostScript ou PDF.
	Lig.	
Coloração	Cor	Selecione o modo de cor para impressão PostScript.
	Monocrom.	
Binário	Desl.	Ative quando imprimir arquivos que contenham imagens binárias (disponível quando o produto está conectado à rede). Permite que imprima imagens binárias, mesmo que o driver esteja configurado como ASCII.
	Lig.	
Tam. da Página em PDF	Vários tamanhos	Selecione o tamanho do papel quando imprimir um arquivo PDF. Se <b>Auto</b> estiver selecionado, o tamanho do papel é determinado baseado no tamanho da primeira página.

Tema principal: [Seleção das configurações de PDL \(Page Description Language\)](#)

## Seleção de configurações de linguagem e interface da impressora

Você pode selecionar configurações de linguagens e interface da impressora usando o painel de controle do produto.

**Observação:** Estas configurações podem ser bloqueadas por um administrador. Se você não puder acessar estas configurações, entre em contato com o seu administrador para obter ajuda.

1. Aperte o botão  início, se necessário.
2. Selecione **Definições > Definições gerais > Definições básicas > Idioma de impressão.**

Você verá uma tela como esta:



3. Selecione as opções de linguagem e de interface da impressora para o seu tipo de conexão.
4. Quando terminar, pressione o botão  início para retornar à tela inicial.

[Opções de linguagem e interface de impressão](#)

**Tema principal:** [Ativação do Epson Universal Print Driver \(PCL\) ou da impressão PostScript](#)

## Opções de linguagem e interface de impressão

Selecione as opções de linguagem e interface de impressão que deseja usar.

Menu principal de **Definições da impressora**

Opção	Configurações disponíveis	Descrição
Ligação do PC através de USB	Activar	Selecione se deve permitir a comunicação USB com o produto.
	Desactivar	

Opção	Configurações disponíveis	Descrição
<b>Config. tempo lim I/F USB</b>	0 ou 5 a 300 segundos	Especifica o intervalo de tempo antes de encerrar a comunicação USB de um computador usando um driver PCL ou PostScript. Esta configuração é necessária para evitar uma comunicação USB contínua. Se não quiser que a comunicação USB encerre, especifique 0.

#### Menu Idioma de impressão

Opção	Configurações disponíveis	Descrição
<b>USB</b>	<b>Auto</b> <b>PCL</b> <b>PS</b> <b>PDF</b> <b>ESC/Page</b>	Seleciona a linguagem para a interface USB ou de rede.
<b>Rede</b>		

Tema principal: [Seleção de configurações de linguagem e interface da impressora](#)

## Impressão de uma folha de estado de PCL ou PS3 (PostScript)

Você pode imprimir uma folha de estado de PCL ou PS3 (PostScript) para confirmar a informação de fonte atual.

1. Aperte o botão  início, se necessário.
2. Selecione **Definições** > **estado da Impressora/Impressão** > **Impr. pág. de est.**



Você verá uma tela como esta:



3. Selecione **Lista Fontes PS** ou **Lista de tipos de letra PCL**.
4. Selecione **Imprimir** para imprimir a folha de estado.

**Tema principal:** [Ativação do Epson Universal Print Driver \(PCL\) ou da impressão PostScript](#)

---

## Como colocar papel

Antes de imprimir, coloque o papel para o tipo de impressão que vai fazer.

**Observação:** Seu produto pode ser diferente das ilustrações neste guia, mas as instruções são as mesmas, a não ser que seja indicado o contrário.

[Carregamento de papel nas gavetas e na bandeja de papel](#)

[Uso da trava opcional da gaveta de papel](#)

[Capacidade de carregamento do papel](#)

[Capacidade de impressão de dois lados](#)

[Papéis Epson compatíveis](#)

[Configurações de tipo de papel ou mídia - Software de impressão](#)

[Seleção das configurações de papel para cada fonte - painel de controle](#)

[Seleção das configurações de papel padrão - Administrador](#)

### Carregamento de papel nas gavetas e na bandeja de papel

Você pode carregar até 279 × 432 mm nas gavetas de papel e 330 × 483 mm na bandeja de papel. A bandeja de papel acomoda papéis definidos pelo usuário de tamanhos 55 × 127 mm a 330,2 × 1200 mm para impressão de um lado. A bandeja de papel acomoda papéis definidos pelo usuário de tamanhos 139,7 × 182 mm a 297 × 431,8 mm para impressão de dois lados.

Você pode ver instruções sobre como carregar papel nas gavetas ou na bandeja de papel no painel de controle.

**Observação:** Se não conseguir abrir ou fechar a bandeja de papel facilmente, certifique-se de segurar o centro da bandeja ao estendê-la ou retrai-la.

1. Selecione o ícone  no visor LCD.

Você verá a seguinte tela:

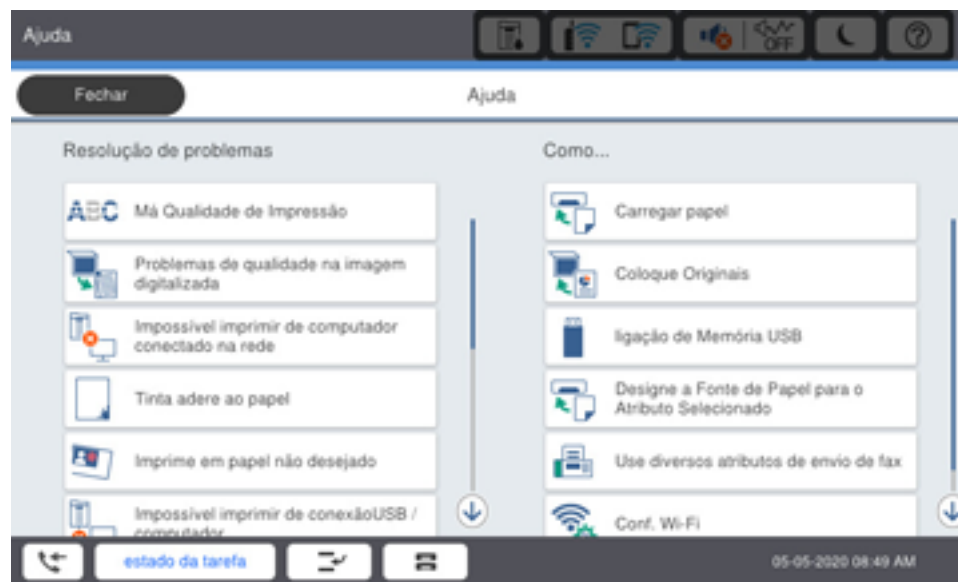

2. Selecione **Carregar papel** nas opções Como.

Você verá a seguinte tela:



3. Selecione uma das opções.



Você verá uma tela como esta:



4. Selecione **Como**.

Você verá uma tela como esta:



5. Selecione o ícone  para navegar pelas instruções de carregamento do papel.
6. Se necessário, selecione o ícone  e selecione no visor LCD do produto o tamanho e tipo do papel que você colocou.

**Observação:** Se a configuração **Deteção auto tamanho papel** estiver ativada, o seu produto detectará automaticamente o tamanho do papel que você carregou. Para selecionar um tamanho de papel definido pelo usuário, desative a configuração **Deteção auto tamanho papel** setting.

Sempre siga estas diretrizes de colocação de papel:

- Coloque apenas o número recomendado de folhas.
- Coloque o papel com a face de impressão voltada para baixo.
- Coloque o papel timbrado ou papel pré-impresso com a margem superior primeiro.
- Não coloque papel acima da seta nas guias de margem.
- Insira e remova as gavetas de papel lentamente.

- Carregue papel pré-perfurado com o lado perfurado voltado para você. Carregar o papel pré-perfurado na direção errada pode fazer com que o papel fique preso ou a tinta borre dentro do produto. Certifique-se de que a configuração **Pré-perfurado** esteja definida como **Ativado** nas configurações de papel do produto.
- Confira o pacote do papel para instruções adicionais de colocação.

**Cuidado:** Não use os seguintes papéis; eles podem ficar presos, borrados ou danificar a impressora.

- Papéis muito ondulados ou úmidos
- Papéis que não secaram depois de serem impressos em um dos lados
- Papéis amarrotados ou enrolados
- Papéis rasgados, cortados ou dobrados
- Papéis muito espessos ou muito finos
- Papéis pré-impressos em outras impressoras a jato de tinta, impressoras de transferência térmica, impressoras de páginas ou copiadoras
- Papéis perfurados
- Papéis com adesivos
- Papéis presos com fita adesiva, grampos ou cliques de papel
- Envelopes com superfícies adesivas ou janelas

**Tema principal:** [Como colocar papel](#)

**Referências relacionadas**

[Capacidade de carregamento do papel](#)

[Especificações do papel](#)

## Uso da trava opcional da gaveta de papel

Você pode usar a trava opcional da gaveta de papel para manter uma gaveta de papel trancada. Certifique-se de guardar a chave em um lugar seguro.

Você também pode comprar acessórios genuínos através de um revendedor autorizado de produtos Epson. Para encontrar o revendedor de produtos mais próximo, visite o site [epson.com.br](http://epson.com.br) ou entre em contato com o escritório Epson mais próximo.

1. Insira a trava da gaveta de papel na alça da gaveta.

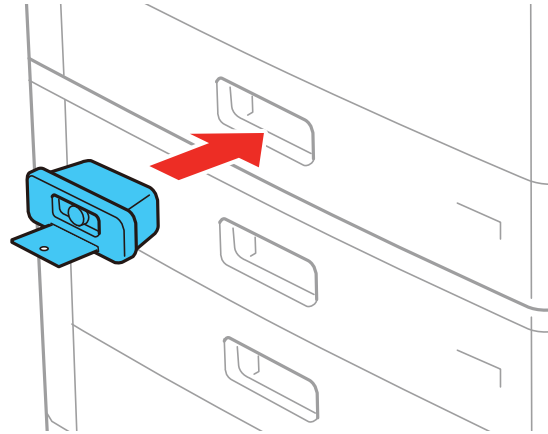

2. Aperte o botão na trava da gaveta de papel para soltar a chave.

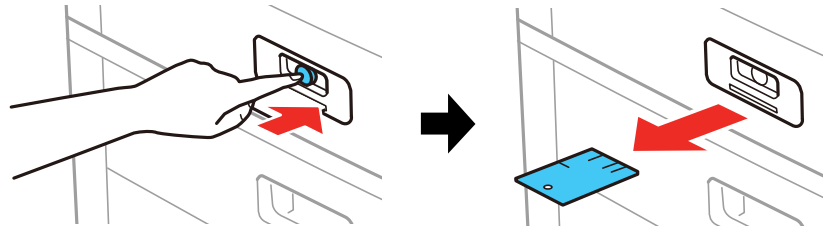

**Observação:** Para destravar a gaveta de papel, insira a chave completamente para dentro da trava e remova a trava.

**Tema principal:** [Como colocar papel](#)

**Referências relacionadas**

[Acessórios opcionais e peças de reposição](#)

## Capacidade de carregamento do papel

Gavetas de papel



<b>Tipo de papel</b>	<b>Capacidade de carregamento</b>
Papel normal Papel pré-impreso Papel timbrado Papel colorido Papel reciclado Cartolina (91 a 256 g/m <sup>2</sup> ) Cartolina (91 a 105 g/m <sup>2</sup> ) Cartolina (106 a 135 g/m <sup>2</sup> ) Cartolina (136 a 160 g/m <sup>2</sup> )	550 folhas: A5 (148 × 210 mm), A4 (210 × 297 mm), A3 (297 × 420 mm), B6 (128 × 182 mm), B5 (182 × 257 mm), B4 (353 × 250 mm) Carta (216 × 279 mm), Meia carta (140 × 216 mm), Ofício (216 × 357 mm), Executivo (184 × 267 mm) Ofício 9 (215 × 315 mm), México-Ofício (216 × 340 mm) 8,5 × 13 pol. (216 × 330 mm), 279 × 432 mm Definido pelo usuário (139,7 × 182 mm a 297 × 431,8 mm)
Epson Bright White Premium Paper Epson Multipurpose Plus Paper	500 folhas: Carta (216 × 279 mm)
Epson Bright White Pro Paper	500 folhas: A3 (297 × 420 mm) Carta (216 × 279 mm)
Cartolina (161 a 250 g/m <sup>2</sup> )	550 folhas: Executivo (184 × 267 mm)

### **Alimentador**

Tipo de papel	Capacidade de carregamento
Papel normal Papel pré-impresso Papel timbrado Papel colorido Papel reciclado Cartolina (91 a 256 g/m <sup>2</sup> ) Cartolina (91 a 105 g/m <sup>2</sup> ) Cartolina (106 a 135 g/m <sup>2</sup> ) Cartolina (136 a 160 g/m <sup>2</sup> )	150 folhas: A6 (105 × 148 mm), A5 (148 × 210 mm), A4 (210 × 297 mm), A3 (297 × 420 mm), B6 (128 × 182 mm), B5 (182 × 257 mm), B4 (353 × 250 mm) Carta (216 × 279 mm), Meia carta (140 × 216 mm), Ofício (216 × 357 mm), Executivo (184 × 267 mm) Ofício 9 (215 × 315 mm), México-Ofício (216 × 340 mm) 8,5 × 13 pol. (216 × 330 mm), 279 × 432 mm, 305 × 457 mm, 330 × 483 mm SRA3 (320 × 450 mm) Definido pelo usuário (55 × 127 mm a 330,2 × 1.200 mm) Frente e verso definido pelo usuário (139,7 × 182 mm a 297 × 431,8 mm)
Epson Bright White Premium Paper Epson Multipurpose Plus Paper	150 folhas: Carta (216 × 279 mm)
Epson Bright White Pro Paper	150 folhas: A3 (297 × 420 mm) Carta (216 × 279 mm)
Epson Ultra Premium Presentation Paper Matte	20 folhas: Carta (216 × 279 mm) A4 (210 × 297 mm) A3 (297 × 420 mm) 330 × 483 mm

Tipo de papel	Capacidade de carregamento
Epson Premium Presentation Paper Matte	20 folhas: A4 (210 × 297 mm) A3 (297 × 420 mm) 330 × 483 mm 203 × 254 mm
Epson High Quality Ink Jet Paper Epson Presentation Paper Matte	50 folhas: A3 (297 × 420 mm) 330 × 483 mm 100 folhas: Carta (216 × 279 mm) A4 (210 × 297 mm)
Cartolina (161 a 250 g/m <sup>2</sup> )	30 folhas: A6 (105 × 148 mm), A5 (148 × 210 mm), A4 (210 × 297 mm), A3 (297 × 420 mm), B6 (128 × 182 mm), B5 (182 × 257 mm), B4 (353 × 250 mm), Carta (216 × 279 mm), Meia carta (140 × 216 mm), Ofício (216 × 357 mm), 8,5 × 13 pol. (216 × 330 mm), 279 × 432 mm, 305 × 457 mm, SRA3 (320 × 450 mm), 330 × 483 mm, Ofício 9 (215 × 315 mm), México-Ofício (216 × 340 mm) Um lado definido pelo usuário (55 × 127 mm a 330,2 × 1200 mm), frente e verso definido pelo usuário (139,7 × 182 mm a 297 × 431,8 mm) 150 folhas: Executivo (184 × 267 mm)

Tipo de papel	Capacidade de carregamento
Cartolina (251 a 350 g/m <sup>2</sup> )	30 folhas: A6 (105 × 148 mm), A5 (148 × 210 mm), A4 (210 × 297 mm), A3 (297 × 420 mm), B6 (128 × 182 mm), B5 (182 × 257 mm), B4 (353 × 250 mm) Carta (216 × 279 mm), Meia carta (140 × 216 mm), Executivo (184 × 267 mm), Ofício (216 × 357 mm) Ofício 9 (215 × 315 mm), México-Ofício (216 × 340 mm), 8,5 × 13 pol. (216 × 330 mm), 279 × 432 mm, 305 × 457 mm, SRA3 (320 × 450 mm), 330 × 483 mm Um lado definido pelo usuário (55 × 127 mm a 330,2 × 1200 mm), frente e verso definido pelo usuário (139,7 × 182 mm a 297 × 431,8 mm)
Envelopes	10

**Tema principal:** [Como colocar papel](#)

## Capacidade de impressão de dois lados

Tipo de papel	Duplex automático (gavetas de papel)
Papel normal (64 to 90 g/m <sup>2</sup> )	550 folhas: A5 (148 × 210 mm) A4 (210 × 297 mm) A3 (297 × 420 mm) B5 (182 × 257 mm) B4 (353 × 250 mm) Meia carta (140 × 216 mm) Executivo (184 × 267 mm) Ofício 9 (215 × 315 mm) Carta (216 × 279 mm) 8,5 × 13 pol. (216 × 330 mm) México-Ofício (216 × 340 mm) Ofício (216 × 357 mm) 279 × 432 mm Definido pelo usuário (139,7 × 182 mm a 297 × 431,8 mm)

Tipo de papel	Duplex automático (gavetas de papel)
Papel comum 1 (60 a 75 g/m <sup>2</sup> ) Papel comum 2 (76 a 90 g/m <sup>2</sup> ) Papel pré-impresso Papel timbrado Papel colorido Papel reciclado Cartolina (91 a 256 g/m <sup>2</sup> ) Cartolina (91 a 105 g/m <sup>2</sup> ) Cartolina (106 a 135 g/m <sup>2</sup> ) Cartolina (136 a 160 g/m <sup>2</sup> )	550 folhas: A4 (210 × 297 mm) A3 (297 × 420 mm) B5 (182 × 257 mm) B4 (353 × 250 mm) Meia carta (140 × 216 mm) Executivo (184 × 267 mm) Ofício 9 (215 × 315 mm) Carta (216 × 279 mm) 8,5 × 13 pol. (216 × 330 mm) México-Ofício (216 × 340 mm) Ofício (216 × 357 mm) 279 × 432 mm Definido pelo usuário (139,7 × 182 mm a 297 × 431,8 mm)
Epson Bright White Pro Paper	500 folhas: A3 (297 × 420 mm) Carta (216 × 279 mm)
Epson Bright White Premium Paper Epson Multipurpose Plus Paper	500 folhas: Carta (216 × 279 mm)
Cartolina (161 a 250 g/m <sup>2</sup> )*	550 folhas: Executivo (184 × 267 mm)

\* Suporta apenas uma folha de rosto com encadernação de sela.

**Tema principal:** [Como colocar papel](#)

**Tarefas relacionadas**

[Como selecionar as configurações de impressão frente e verso - Windows](#)

## Papéis Epson compatíveis

Você também pode comprar tinta e papel genuínos da Epson através de um revendedor autorizado. Para encontrar o revendedor de produtos mais próximo, visite o site [epson.com.br](http://epson.com.br) ou entre em contato com o escritório Epson mais próximo.

Tipo de papel	Tamanho	Número de referência	Número de folhas
Epson Bright White Pro Paper	Carta (216 × 279 mm)	S041586	500
Epson High Quality Ink Jet Paper	Carta (216 × 279 mm)	S041111	100
	A4 (210 × 297 mm)	S041117	100
Epson Presentation Paper Matte	330 × 483 mm	S041069-L	100
Epson Premium Presentation Paper Matte	Carta (216 × 279 mm)	S041257-ML	50
	330 × 483 mm	S041263	50
	A3 (297 × 420 mm)	S041260	50
Epson Ultra Premium Presentation Paper Matte	330 × 483 mm	S041339	50
		S041605	100

Tema principal: [Como colocar papel](#)

## Configurações de tipo de papel ou mídia - Software de impressão

Para este papel	Selecione esta configuração
Papel normal	Papel normal 1
Epson Bright White Pro Paper	Papel normal 2
Epson Bright White Premium Paper	
Epson Multipurpose Plus Paper	
Papel timbrado	Timbrado
Papel reciclado	Reciclado
Papel colorido	Cor

Para este papel	Selecione esta configuração
Papel pré-impresso	Pré-imp.
Epson High Quality Ink Jet Paper	Papel comum de alta qualidade
Papel espesso (91 a 150 g/m <sup>2</sup> )	Papel cartão 1
Papel espesso (106 a 135 g/m <sup>2</sup> )	Papel cartão 2
Papel espesso (136 a 160 g/m <sup>2</sup> )	Papel cartão 3
Papel espesso (161 a 250 g/m <sup>2</sup> )	Papel cartão 4
Envelopes	Envelope
Epson Presentation Paper Matte Epson Premium Presentation Paper Matte Epson Ultra Premium Presentation Paper Matte	Premium Presentation Paper Matte

**Observação:** As configurações listadas aqui só estão disponíveis quando imprimir a partir de seu computador, elas não se aplicam às configurações do painel de controle do seu produto.

**Tema principal:** [Como colocar papel](#)

## Seleção das configurações de papel para cada fonte - painel de controle

Você pode mudar o tamanho padrão e o tipo de papel para cada fonte usando o painel de controle no produto.

1. Selecione o ícone .





Você verá uma tela como esta:

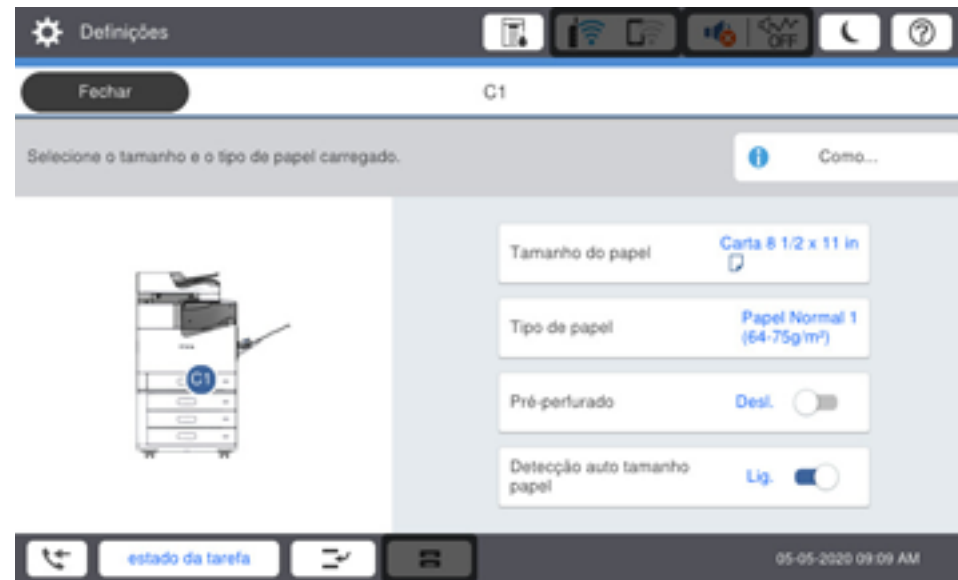

2. Escolha a fonte do papel para qual deseja selecionar definições.

Você verá uma tela como esta:



3. Selecione **Tamanho do papel**.
4. Selecione o tamanho do papel colocado.
5. Selecione **Tipo de papel**.
6. Selecione o tipo de papel para o papel que colocou.
7. Ative a configuração **Pré-perfurado** se estiver usando papel pré-perfurado.
8. Para detectar automaticamente o tamanho do papel carregado na fonte de papel, selecione o campo **Detecção auto tamanho papel** para ativar esta opção.
9. Selecione **Fechar**.
10. Selecione outra fonte de papel que deseja mudar e aperte o botão  início para sair.

[Configurações de tipo de papel - Painel de controle](#)

**Tema principal:** [Como colocar papel](#)

## Configurações de tipo de papel - Painel de controle

Selecione uma configuração de **Tipo de papel** que corresponda ao papel colocado.

<b>Tipo de papel colocado</b>	<b>Configuração Tipo de papel</b>
Papel normal	Papel Normal 1 (64-75g/m <sup>2</sup> )
Epson Bright White Pro Paper	Papel Normal 2 (76-90g/m <sup>2</sup> )
Epson Bright White Premium Paper	
Epson Multipurpose Plus Paper	
Papel timbrado	Timbrado
Papel reciclado	Reciclado
Papel colorido	Cor
Papel pré-impresso	Pré-imp.
Epson High Quality Ink Jet Paper	Papel comum de alta qualidade
Papel espesso de até 91 a 105 g/m <sup>2</sup>	Cartão 1 (91-105g/m <sup>2</sup> )
Papel espesso de até 106 a 135 g/m <sup>2</sup>	Cartão 2 (106-135g/m <sup>2</sup> )
Papel espesso de até 136 a 160 g/m <sup>2</sup>	Cartão 3 (136-160g/m <sup>2</sup> )
Papel espesso de até 161 a 250 g/m <sup>2</sup>	Cartão 4 (161-250g/m <sup>2</sup> )
Papel espesso de até 251 a 350 g/m <sup>2</sup>	Papel extra espesso
Envelopes	Envelope
Epson Presentation Paper Matte	Prem. Matte
Epson Premium Presentation Paper Matte	
Epson Ultra Premium Presentation Paper Matte	

**Tema principal:** [Seleção das configurações de papel para cada fonte - painel de controle](#)

## **Seleção das configurações de papel padrão - Administrador**

Como administrador, você pode ajustar as configurações de papel padrão para todos os trabalhos de impressão enviados para o produto.

**Observação:** Estas configurações podem ser bloqueadas por um administrador. Se você não puder acessar estas configurações, entre em contato com o seu administrador para obter ajuda.

[Seleção das configurações padrão de impressão](#)

## Seleção das configurações universais de impressão

Tema principal: [Como colocar papel](#)

### Seleção das configurações padrão de impressão

Você pode mudar as configurações padrão da impressora usando o painel de controle no produto.

**Observação:** Estas configurações podem ser bloqueadas por um administrador. Se você não puder acessar estas configurações, entre em contato com o seu administrador para obter ajuda.

1. Aperte o botão  início, se necessário.
2. Selecione **Definições** > **Definições gerais** > **Definições da impressora**.

Você verá uma tela como esta:



3. Selecione uma configuração de **Resol. autom. de erros**:
  - Selecione **Lig.** para exibir uma mensagem de alerta e imprimir em apenas um lado do papel quando ocorrer um erro com a impressão frente e verso, ou para imprimir apenas o que a impressora pode processar quando ocorre um erro de memória cheia.

- Selecione **Desl.** para exibir uma mensagem de erro e parar a impressão se um erro ocorrer.
4. Selecione **Def. origem do papel.**
  5. Selecione as opções que deseja usar.
  6. Quando terminar, pressione o botão  início para sair.

[Opções de configurações de origem do papel](#)

**Tema principal:** [Seleção das configurações de papel padrão - Administrador](#)

### Opções de configurações de origem do papel

Selecione as opções de origem de papel que deseja usar para suas tarefas de impressão.

Opção de configurações de origem do papel	Configurações disponíveis	Descrição
<b>Definição de Papel</b>	Vários	Selecione o tamanho e tipo de papel para cada fonte de papel.
<b>Prioridade de bandeja de papel</b>	<b>Lig.</b>	Selecione <b>Lig.</b> para dar prioridade de impressão ao papel carregado na bandeja MP.
	<b>Desl.</b>	
<b>Mudança autom. A4/Carta</b>	<b>Lig.</b>	Selecione <b>Lig.</b> para modificar o tamanho selecionado do papel para corresponder ao papel carregado (Carta ou A4) se o tamanho incorreto estiver selecionado.
	<b>Desl.</b>	
<b>Selec. defin. autom.</b>	<b>Copiar</b>	Selecione <b>Lig.</b> para qualquer uma dessas configurações para imprimir automaticamente em papel de qualquer fonte que contenha papel que corresponda às suas configurações.
	<b>Fax</b>	
	<b>Outro</b>	
<b>Aviso de erro</b>	<b>Aviso de tam. de papel</b>	Selecione <b>Lig.</b> para qualquer uma dessas opções para exibir uma mensagem de erro quando o tipo ou tamanho de papel selecionado não corresponder ao papel carregado.
	<b>Aviso de tipo de papel</b>	

Opção de configurações de origem do papel	Configurações disponíveis	Descrição
Exibir Definição Automática do Papel	Lig.	Selecione <b>Lig.</b> para exibir automaticamente um menu que permite que você selecione o tamanho e tipo de papel quando carregar papel no produto.  <b>Observação:</b> Se esta configuração estiver desativada, você não pode imprimir usando AirPrint.
	Desl.	
Lista Tamanho do Papel Definido pelo Usuário	20 opções	Faça uma configuração de papel definida pelo usuário.

Tema principal: [Seleção das configurações padrão de impressão](#)

## Seleção das configurações universais de impressão

Você pode mudar as configurações universais de impressão usando o painel de controle do produto.

**Observação:** Estas configurações podem ser bloqueadas por um administrador. Se você não puder acessar estas configurações, entre em contato com o seu administrador para obter ajuda.

1. Aperte o botão  início, se necessário.
2. Selecione **Definições > Definições gerais > Definições da impressora > Defin. univer. impressão.**

Você verá uma tela como esta:



3. Ajuste as configurações conforme necessário.
4. Quando terminar, pressione o botão  início para sair.

[Opções de definição universal de impressão](#)

**Tema principal:** [Seleção das configurações de papel padrão - Administrador](#)

### Opções de definição universal de impressão

Selecione as opções de definição universal de impressão que deseja usar para os seus trabalhos de impressão.

Opção Definição universal de impressão	Configurações disponíveis	Descrição
Desvio superior	—	Ajusta a margem superior ou esquerda.
Desvio esquerda		

<b>Opção Defín. univer. impressão</b>	<b>Configurações disponíveis</b>	<b>Descrição</b>
<b>Desvio sup. posterior</b>	—	Ajusta a margem superior ou esquerda da página traseira quando imprimir nos dois lados do papel.
<b>Desvio esq. posterior</b>		
<b>Ignorar página em branco</b>	<b>Lig.</b>	Selecione <b>Lig.</b> para pular a impressão de páginas em branco automaticamente.
	<b>Desl.</b>	
<b>Trabalho Separação</b>	<b>Lig.</b>	Selecione <b>Lig.</b> para separar as cópias impressas por trabalho.
	<b>Desl.</b>	
<b>Girar Ordem</b>	<b>Lig.</b>	Selecione <b>Lig.</b> para girar cada cópia quando imprimir múltiplas cópias.
	<b>Desl.</b>	
<b>Inserir Folhas para o Usuário</b>	<b>Lig.</b>	Selecione <b>Lig.</b> para inserir uma folha em branco entre cópias ou trabalhos de impressão enviados do driver para a impressora. Selecione a fonte de procedência do papel.
	<b>Desl.</b>	
<b>Correção da cor</b>	<b>Lig.</b>	Selecione <b>Lig.</b> para ajustar configurações como brilho, contraste, saturação e mais.
	<b>Desl.</b>	

Tema principal: [Seleção das configurações universais de impressão](#)



---

## Como colocar originais no produto

Siga as instruções aqui para colocar os documentos ou fotos originais no produto.

**Cuidado:** Não coloque nada em cima do seu produto ou use a tampa como uma superfície de escrita para evitar danos.

**Observação:** Seu produto pode ser diferente das ilustrações neste guia, mas as instruções são as mesmas, a não ser que seja indicado o contrário.

[Como colocar originais no vidro do scanner](#)

[Colocação de originais no alimentador automático de documentos](#)

## Como colocar originais no vidro do scanner

Você pode colocar no scanner originais de até: A3 (297 × 420 mm).

**Observação:** Para ver animações das instruções sobre como colocar originais no vidro do scanner, selecione o ícone ⓘ de ajuda e selecione **Como > Coloque Originais > Vidro do scanner**.

**Observação:** Quando originais são colocados no AAD e no vidro do scanner, a prioridade é dada aos originais no AAD.

1. Abra a tampa do scanner.

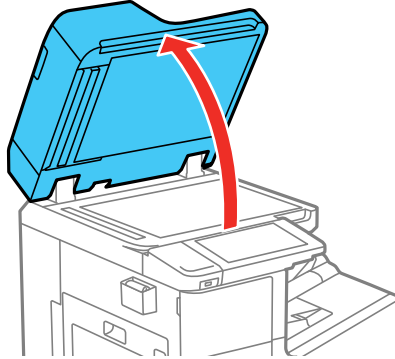

2. Coloque o original voltado para baixo no vidro do scanner com a parte superior virada para o canto. Deslize o original para as bordas do canto indicado.
3. Feche a tampa com cuidado para manter o original no lugar.

Remova seus originais depois de digitalizar. Se deixar seus originais no vidro do scanner durante muito tempo, eles podem grudar na superfície do vidro.

**Tema principal:** [Como colocar originais no produto](#)

**Temas relacionados**

[Como fazer cópias](#)

[Digitalização](#)

[Envio de fax](#)

## Colocação de originais no alimentador automático de documentos

Você pode colocar um original de uma ou múltiplas páginas no alimentador automático de documentos (AAD). Você também pode usar o alimentador automático de documentos para digitalizar os dois lados de um documento de duas faces. Certifique-se de que os originais estão de acordo com as especificações do alimentador automático antes de carregá-los.

**Cuidado:** Certifique-se de que os originais não estão amassados ou dobrados e que não contêm furos, grampos, fitas adesivas ou outros materiais que podem obstruir o alimentador.

**Cuidado:** Não coloque fotos ou trabalhos artísticos de alto valor no AAD. Coloque originais frágeis ou valiosos no vidro do scanner para evitar amassá-los ou danificá-los.

**Observação:** Para ver animações das instruções sobre como colocar originais no alimentador automático, selecione o ícone (?) e selecione **Como > Coloque Originais > ADF**.

**Observação:** Quando originais são colocados no AAD e no vidro do scanner, a prioridade é dada aos originais no AAD.

1. Deslize as guias da borda para fora.

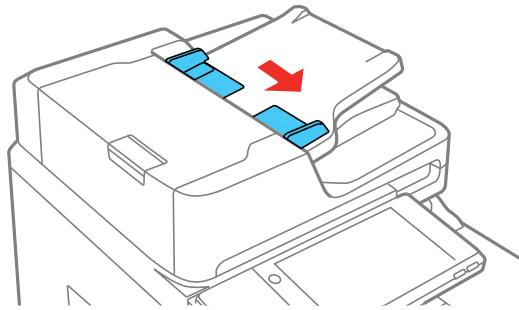

2. Abane a sua pilha de originais e bata cuidadosamente a pilha em uma superfície plana para alinhar as bordas.

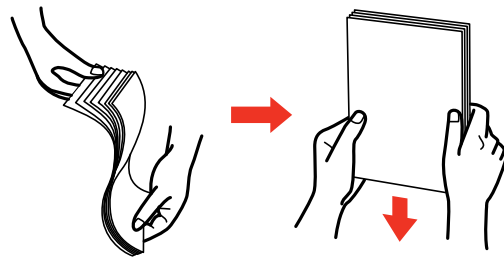

3. Insira os originais no alimentador automático com a face virada para cima e com a borda estreita primeiro.

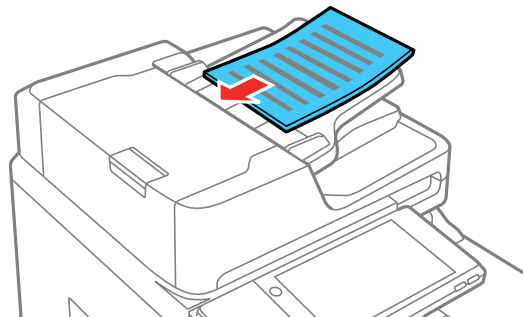

**Observação:** Não carregue originais acima marca de seta na guia da borda do alimentador automático de documentos.

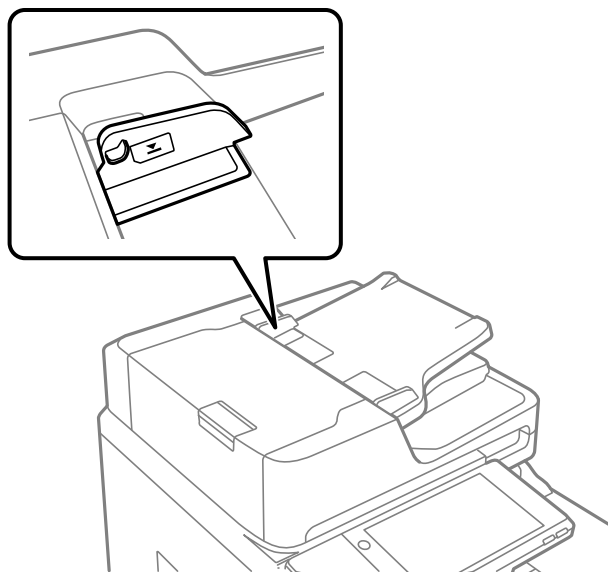

O ícone **ADF** na tela de cópia, digitalização e fax(modelos equipados com a placa opcional de fax) se acende.

**Observação:** O AAD deve detectar automaticamente o tamanho do original. Se o tamanho do documento não for detectado automaticamente, e necessário selecioná-lo manualmente.

4. Deslize as guias de borda do AAD contra os originais, mas não aperte muito.

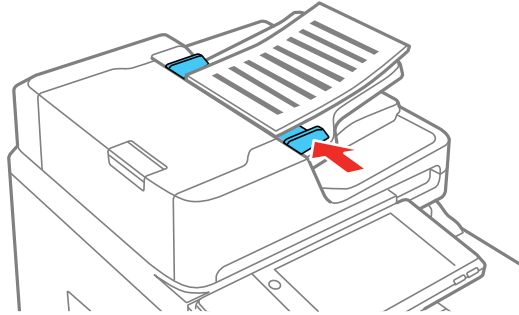

**Observação:** Se estiver copiando dois originais em uma folha de papel, certifique-se de que os originais tenham sido carregados conforme mostrado. Selecione o link abaixo para escolher a configuração de orientação da cópia que corresponda a como o original foi carregado.

**Direção legível**

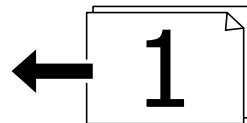
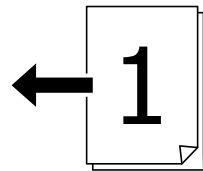

**Direção Esq.**

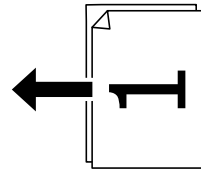
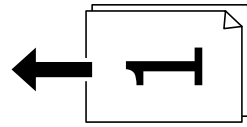

**Tema principal:** [Como colocar originais no produto](#)

**Temas relacionados**

[Como fazer cópias](#)

[Digitalização](#)

[Envio de fax](#)

---

## Como fazer cópias

Consulte as informações aqui para copiar documentos ou fotografias usando o produto.

**Observação:** As cópias podem não ser exatamente do mesmo tamanho que os originais.

**Observação:** Seu produto pode ser diferente das ilustrações neste guia, mas as instruções são as mesmas, a não ser que seja indicado o contrário.

[Como copiar documentos ou fotos](#)

[Opções de cópia](#)

[Salvar grupos para cópia](#)

[Edição ou deleção de um grupo salvo para cópia](#)

[Omissão de caracteres vermelhos em originais durante a cópia \(WF-C20600/WF-C20750/WF-C21000\)](#)

## Como copiar documentos ou fotos

Você pode copiar fotos ou documentos em uma variedade de tamanhos e tipos de papel, incluindo papéis especiais Epson.

1. Coloque o papel que deseja usar para a impressão.
2. Coloque o seu documento ou foto original no vidro do scanner ou coloque documentos de múltiplas páginas no alimentador automático.
3. Aperte o botão  início, se necessário.
4. Selecione **Copiar**.

Você verá uma tela como esta:



5. Para imprimir mais de uma cópia, aperte uma tecla numérica no painel de controle do produto ou selecione **Cópias** e use o teclado na tela para digitar o número de cópias.

**Observação:** Se desejar imprimir cópias usando um grupo salvo, selecione **Avançado** e depois selecione **Conjuntos de impressores**. Selecione o grupo que deseja usar e selecione **OK**.

6. Modifique quaisquer configurações exibidas conforme necessário.
7. Selecione **Avançado** para ver e modificar configurações adicionais de cópia, se necessário.

**Observação:** Para salvar a imagem copiada no sistema de armazenamento interno do projetor, selecione **Armazenamento Arquivo** e ative a configuração **Armazenamento Arquivo**. Modifique quaisquer configurações exibidas conforme necessário.

**Observação:** Se houver uma imagem na posição do furador, selecione **Margem de encadernação** e defina uma margem de 18 mm antes de copiar. Se definir uma margem de encadernação, você pode selecionar **Larg. ligação**, **Red. p/ajustar Papel** ou **Apagar Imagem Sobre a Margem** para ajustar a sua imagem adequadamente.



8. Selecione **Pré-vis.** para pré-visualizar a sua cópia no visor LCD.

**Observação:** Se for imprimir múltiplas cópias, você pode habilitar a configuração **Cópia de prova** na guia **Avançado** para imprimir uma cópia para confirmação antes de imprimir o resto.

9. Selecione **Predef.** para salvar suas configurações de cópia.

**Observação:** Predefinições podem ser bloqueadas por um administrador. Se você não puder acessar ou modificar esta configuração, entre em contato com o seu administrador para obter ajuda.

10. Quando estiver pronto para copiar, selecione o ícone **Copiar**.

**Observação:** Para cancelar a impressão, selecione **Cancelar** no visor LCD e depois selecione a opção para **Cancelar** cópia novamente para confirmar.

**Tema principal:** [Como fazer cópias](#)

**Referências relacionadas**

[Opções de cópia](#)

**Tarefas relacionadas**

[Uso das predefinições](#)

**Temas relacionados**

[Como colocar originais no produto](#)

[Como colocar papel](#)

## Opções de cópia

Selecione as opções que deseja usar para as suas cópias.

**Observação:** Nem todas as opções ou configurações podem estar disponíveis, dependendo das outras configurações de cópia selecionadas.

**Definições básicas**

Opção de cópia	Configurações disponíveis	Descrição
<b>Auto</b>	—	Copia o documento na cor detectada do original.
<b>P&amp;B</b>	—	Copia o documento em preto e branco
<b>Cor</b>	—	Copia o documento em cores
<b>Densidade</b>	Vários níveis	Ajusta a clareza ou escuridão das cópias
<b>Definição de Papel</b>	Várias fontes	Selecione a fonte de papel que deseja usar. Se selecionar <b>Auto</b> , o papel é alimentado automaticamente, dependendo das configurações de papel que selecionou para as origens de papel.
<b>Reduzir/Aumentar</b>	<b>Auto</b>	Ajusta automaticamente a imagem para caber no tamanho de papel selecionado
	<b>Red. p/ ajustar Papel</b>	Diminui automaticamente o tamanho da imagem pela porcentagem que você selecionar.
	<b>100%</b>	Exibe a porcentagem de conversão. Use os ícones + e - para ajustar a porcentagem em incrementos de 1 ou selecione o valor e use o teclado na tela para digitar uma porcentagem.
	<b>Mínimo</b>	Copia o original no tamanho mínimo (25%).
	<b>Máximo</b>	Copia o original no tamanho máximo (400%).
	<b>Tam real e outras conversões</b>	Copia o original em seu tamanho inteiro ou converte automaticamente de um tamanho para outro.
<b>Tipo de orientação</b>	<b>Texto</b>	Especifica o tipo de documento do seu original e ajusta a qualidade das cópias.
	<b>Text e imag</b>	
	<b>Foto</b>	
	<b>Código de barras</b>	
<b>2 faces</b>	<b>1&gt;1 face</b>	Selecione para fazer cópias de dois lados. Quando selecionar <b>1&gt;2 faces</b> ou <b>2&gt;1 face</b> , também pode selecionar a orientação e borda de encadernação para seus originais ou cópias.
	<b>2&gt;2 faces</b>	
	<b>1&gt;2 faces</b>	
	<b>2&gt;1 face</b>	

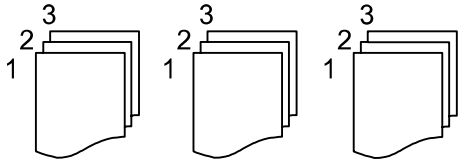
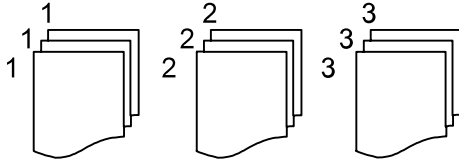
Opção de cópia	Configurações disponíveis	Descrição
<b>Multi pg</b>	<b>Uma pág.</b>	Copia cada página do original em folhas individuais.
	<b>2 cópias</b>	Copia documentos de múltiplas páginas em uma folha.
	<b>4 cópias</b>	Navegue para baixo e selecione as configurações de orientação e layout do documento, conforme necessário.
<b>Concluído</b>	<b>Colar(ordem pg)</b>	<p>Selecione para imprimir múltiplas cópias de um documento de múltiplas páginas em grupos ordenados.</p> 
	<b>Agrupar(mesmas pg)</b>	<p>Selecione para imprimir múltiplas cópias de um documento de múltiplas páginas em grupos não ordenados.</p> 
	<b>Ejectar papel</b>	Selecione <b>Girar Ordem</b> para imprimir orientações alternativas de papel e fontes de papel (certifique-se de que a <b>Definição de Papel</b> esteja configurada como <b>Auto</b> para esta opção). Selecione <b>Mudar organização*</b> para deslocar cada grupo de cópias.
	<b>Grampo*</b>	Selecione o lugar do grampo.

\* Exibido quando a unidade do finalizador opcional está instalada

#### Configurações **Avançado**

Opção de cópia	Configurações disponíveis	Descrição
<b>Folheto</b>	Configurações diversas	Ajuste estas configurações para criar livretos com as suas cópias.

Opção de cópia	Configurações disponíveis	Descrição
Capa & Ficha	Capa	Ajuste estas configurações para adicionar capas às suas cópias.
	Ficha	Ajuste estas configurações para inserir uma folha entre suas cópias.
Tam. documento	Vários tamanhos	Selecione o tamanho do seu original.
Originais Tam.misto	Desl.	Selecione <b>Lig.</b> para copiar originais de tamanhos variados nos seus tamanhos originais.
	Lig.	
Orient.(orig.)	Direção legível	Especifica a orientação dos seus originais.
	Direção Esq.	
Livro>2pg	Desl.	Selecione <b>Lig.</b> para copiar duas páginas de um livro em folhas de papel separadas. Você também pode selecionar <b>Ordem digit.</b>
	Lig.	
Digit. Contínua	Desl.	Selecione <b>Lig.</b> para digitalizar uma quantidade grande de originais colocados no alimentador automático como um único trabalho.
	Lig.	
Qualidade de imagem	Configurações diversas	Selecione configurações de qualidade avançadas como <b>Saturação e Nitidez.</b>
Margem união	Desl.	Selecione <b>Lig.</b> para ajustar a margem e orientação das páginas quando copiar um livro. Você também pode selecionar <b>Posição obrigatória</b> e <b>Orient. (orig.)</b> . Selecione <b>Larg. ligação</b> para deslocar a imagem para fora da margem de encadernação, <b>Red. p/ajustar Papel</b> para reduzir a imagem para que caiba na área de impressão ou <b>Apagar Imagem Sobre a Margem</b> para imprimir somente a parte da imagem fora da área de encadernação.
	Lig.	
Red. p/ ajustar Papel	Desl.	Selecione <b>Lig.</b> para diminuir automaticamente a imagem pela percentagem que selecionar.
	Lig.	
Remover sombra	Desl.	Selecione <b>Lig.</b> para remover sombras que aparecem no centro do documento quando copia um livro ou ao redor do documento quando copia um papel espesso
	Lig.	

Opção de cópia	Configurações disponíveis	Descrição
<b>Remover orifi.</b>	<b>Desl.</b>	Selecione <b>Lig.</b> para apagar os orifícios de encadernação em um documento. Você também pode selecionar <b>Posição apagar</b> e <b>Orient. (orig.)</b> .
	<b>Lig.</b>	
<b>Cop.C.ID</b>	<b>Desl.</b>	Selecione <b>Lig.</b> para copiar os dois lados de uma identidade em um lado de uma folha de papel. Você também pode selecionar a <b>Orient. (orig.)</b> .
	<b>Lig.</b>	
<b>Conjuntos de impressos</b>	Configurações diversas	Permite que copie o documento em grupos de quantidades e configurações salvas.
<b>Bandeja de saída</b>	Configurações diversas	Selecione a bandeja de saída para suas cópias.
<b>Numeração de página</b>	<b>Numeração de página</b>	Selecione <b>Lig.</b> para imprimir números de páginas nas suas cópias.
	<b>Formato</b>	Seleciona um formato de número de página.
	<b>Posição do selo</b>	Seleciona onde o número de página deve ser colocado em cada cópia.
	<b>Mudar numeração</b>	Especifica em qual página a numeração começa.
	<b>Tamanho</b>	Ajusta o tamanho da fonte nos números das páginas.
	<b>Segundo plano</b>	Ajusta a cor de fundo do número de página.
<b>Apagar a Cor Vermelha</b>	<b>Desl.</b>	Selecione <b>Lig.</b> para imprimir cópias omitindo os caracteres vermelhos.
	<b>Lig.</b>	
<b>Armazenamento Arquivo</b>	—	Selecione <b>Lig.</b> para salvar o arquivo copiado para o sistema de armazenamento interno do produto. Ajuste as configurações de salvamento, incluindo se o arquivo salvo deve ser impresso e salvo ou apenas salvo.

Tema principal: [Como fazer cópias](#)

## Salvar grupos para cópia

Você pode salvar grupos de quantidades e conjuntos de cópia usados com frequência para que possa imprimir ou copiar sem digitar o número de cópias a cada uso. Isto é útil quando você imprime um número diferente de cópias para cada conjunto.

**Observação:** Você pode salvar até 12 grupos de conjuntos de impressos com até 60 subgrupos em cada um. Grupos de conjuntos de impressos também são acessíveis quando imprime um arquivo de uma pasta de armazenamento.

1. Aperte o botão  início, se necessário.
2. Selecione **Copiar**.

Você verá uma tela como esta:



3. Selecione **Avançado** e depois selecione **Conjuntos de impressos**.
4. Selecione **Não definido** na lista.
5. Selecione **Registrar/Substituir** e digite um nome de grupo.
6. Defina o número de cópias e conjuntos na guia **Cópias e Conjuntos**.

**Observação:** Você pode definir até 9999 cópias e 99 conjuntos.

7. Selecione quaisquer outras configurações conforme necessário.
8. Selecione **OK** para salvar.

Tema principal: [Como fazer cópias](#)

## Edição ou deleção de um grupo salvo para cópia

Você pode editar ou deletar um grupo de conjuntos de impressos.

1. Aperte o botão  início, se necessário.
2. Selecione **Copiar**.

Você verá uma tela como esta:



3. Selecione **Avançado** e depois selecione **Conjuntos de impressos**.
4. Selecione o grupo que deseja editar ou deletar na lista.
5. Execute um dos seguintes procedimentos:
  - Selecione **Registrar/Substituir** para editar o grupo e modificar as configurações conforme desejado. Vá para o próximo passo.
  - Selecione **Eliminar** para deletar o grupo. Você terminou o processo.
6. Selecione **OK** para salvar.

Tema principal: [Como fazer cópias](#)

## Omissão de caracteres vermelhos em originais durante a cópia (WF-C20600/WF-C20750/WF-C21000)

Você pode determinar que caracteres vermelhos em originais não sejam impressos em cópias.

**Observação:** Dependendo do original, caracteres vermelhos podem, ainda assim, aparecer. Se selecionou **Cor** como um modo de cor, a cópia será monocromática, mas será contada como uma cópia colorida. Se você selecionou **Auto** como o modo de cor e o scanner detectar que o original é colorido, a cópia é contada como colorida, mesmo que seja monocromática.

1. Coloque o seu documento ou foto original no vidro do scanner ou coloque documentos de múltiplas páginas no alimentador automático.
2. Aperte o botão  início, se necessário.
3. Selecione **Copiar**.

Você verá uma tela como esta:





4. Selecione **Avançado** e depois ative **Apagar a Cor Vermelha**.

**Observação:** A tela de pré-visualização exibe uma imagem do original antes dos caracteres vermelhos serem removidos.

5. Selecione o ícone **Copiar**.

**Tema principal:** [Como fazer cópias](#)

---

## Impressão a partir de um computador

Antes de imprimir a partir do seu computador, verifique se você configurou o produto e instalou o software do site da Epson.

**Observação:** Se você tem uma conexão à internet, é uma boa ideia verificar se há atualizações para o software do produto no site de suporte da Epson. Caso veja a tela de atualização do software, selecione a opção **Ativar a verificação automática** e clique em **OK**. O programa faz uma busca pelo seu sistema para ver se você tem o software mais atual. Siga as instruções na tela.

**Observação:** Seu produto pode ser diferente das ilustrações neste guia, mas as instruções são as mesmas, a não ser que seja indicado o contrário.

[Impressão com o software padrão de impressora Epson - Windows](#)

[Impressão com o software padrão de impressora Epson - Mac](#)

[Impressão com o Epson Universal Print Driver - Windows](#)

[Impressão com o software de impressora PostScript \(PS3\) - Windows](#)

[Impressão com o software de impressora PostScript \(PS3\) - Mac](#)

[Cancelamento da impressão usando o painel de controle do produto](#)

## Impressão com o software padrão de impressora Epson - Windows

Você pode imprimir com o software padrão de impressora Epson usando qualquer programa de impressão do Windows, como descrito nestas seções.

**Observação:** Se estiver usando o seu produto Epson com o sistema operacional Windows 10 S, você não pode usar o software descrito nesta seção. Você também não pode baixar e instalar qualquer software do produto Epson do site da Epson para uso com o Windows 10 S; é necessário que obtenha o software somente através da loja do Windows.

[Sincronização de configurações da impressora para unidades opcionais - Windows](#)

[Como selecionar configurações básicas de impressão - Windows](#)

[Como selecionar as configurações de impressão frente e verso - Windows](#)

[Seleção das opções de finalização - Windows](#)

[Seleção das opções adicionais de impressão - Windows](#)

[Seleção de uma predefinição de impressão - Windows](#)

[Seleção das configurações avançadas - Windows](#)



Impressão do seu documento ou foto - Windows  
Impressão de folhas intercaladas e capítulos  
Bloqueio de configurações da impressora - Windows  
Como colocar uma ID de usuário e uma senha para impressão  
Seleção das configurações padrão de impressão - Windows  
Alteração das opções de atualização automática

**Tema principal:** Impressão a partir de um computador

## Sincronização de configurações da impressora para unidades opcionais - Windows

Você precisa sincronizar o driver da impressora antes de poder usar qualquer equipamento opcional instalado no produto.

1. Execute um dos seguintes procedimentos:

- **Windows 10:** Clique em  e selecione  (Configurações) > **Dispositivos > Impressoras e scanners**. Selecione o seu produto e selecione **Gerenciar > Propriedades da impressora**.
- **Windows 8.x:** Navegue até a tela **Aplicativos** e selecione **Painel de Controle > Hardware e Sons > Dispositivos e Impressoras**. Clique com o botão direito do mouse no seu produto e selecione **Propriedades da impressora**.
- **Windows 7:** Clique em  e selecione **Dispositivos e Impressoras**. Clique com o botão direito do mouse no seu produto e selecione **Propriedades da impressora**.
- **Windows Vista:** Clique em  e selecione **Painel de controle**. Clique em **Impressora em Hardware e som**, depois clique com o botão direito do mouse no seu produto e selecione **Propriedades da impressora**.
- **Windows XP:** Clique em **Iniciar** e selecione **Impressoras e aparelhos de fax**. Clique com o botão direito do mouse no nome do produto e selecione **Propriedades**.

2. Clique na guia **Definições Opcionais**.

Você verá uma janela como esta:

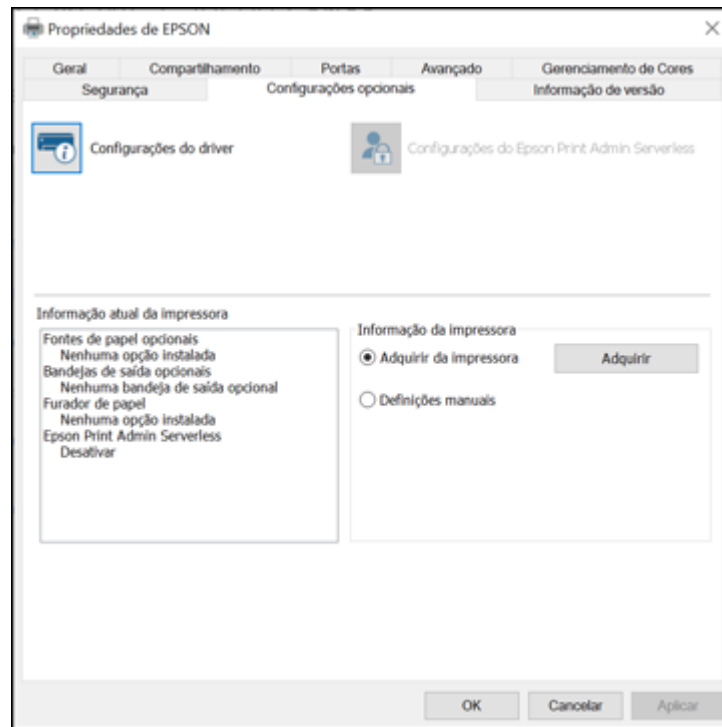

3. Certifique-se de que a opção **Adquirir da impressora** está selecionada e clique em **Adquirir**.  
As configurações do produto e outras informações aparecem na área de Informações da Impressora Atuais.
4. Se quiser selecionar opções específicas para sincronizar, selecione **Configurações manuais** e clique em **Definições**. Selecione as opções que deseja sincronizar e clique em **OK**.
5. Clique em **OK**.

**Tema principal:** [Impressão com o software padrão de impressora Epson - Windows](#)

## Como selecionar configurações básicas de impressão - Windows

Selecione as configurações básicas para o documento ou foto que você deseja imprimir.

1. Abra a foto ou documento que deseja imprimir.

2. Selecione o comando de impressão no seu aplicativo.

**Observação:** Pode ser necessário selecionar um ícone de impressão na tela, a opção **Imprimir** no menu **Arquivo** ou outro comando. Veja o utilitário de ajuda do seu aplicativo para mais detalhes.

3. Se necessário, selecione o nome do produto como a impressora que deseja usar.

**Observação:** Pode ser que também tenha que selecionar **Propriedades** ou **Preferências** para ver as suas configurações de impressão.

Você verá a guia **Principal** da janela de configurações da sua impressora:

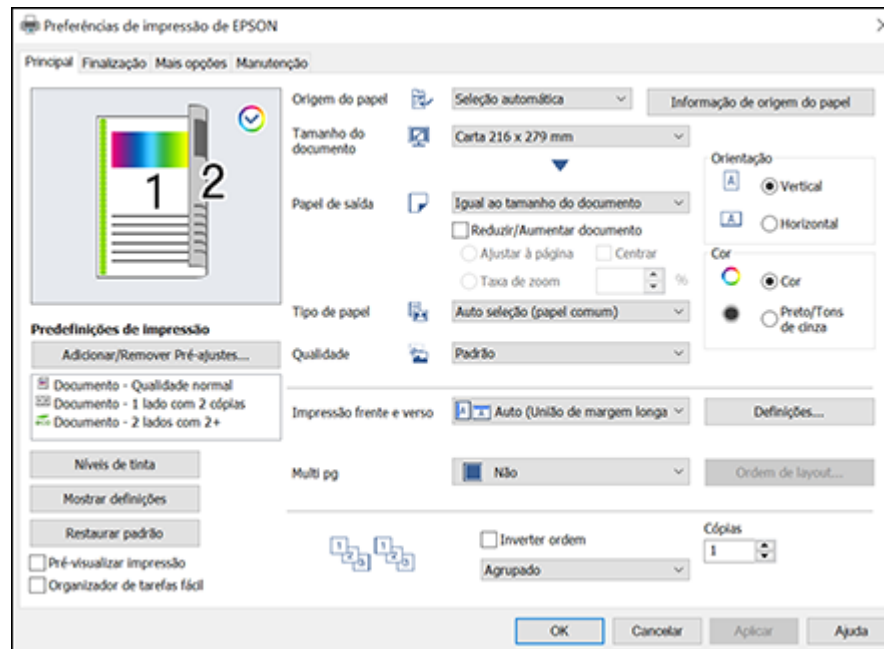

4. Para a configuração **Origem do papel** selecione onde colocou o papel que deseja usar na impressão. Selecione **Seleção automática** para selecionar automaticamente a fonte do papel no

menu de definição de papel no produto. Você também pode selecionar **Configurado separadamente para cada papel** para definir uma fonte de papel diferente para certas páginas.

**Observação:** Clique em **Informação de origem do papel** para ver o tipo e tamanho do papel carregado em cada gaveta de papel ou no alimentador traseiro.

5. Selecione o tamanho do seu documento ou foto como a opção de **Tamanho do documento** e o tamanho do papel como a opção de **Papel de saída**.
  - Para alterar o tamanho de seu documento impresso ou foto, selecione **Reduzir/Aumentar documento**.
  - Selecione a opção **Ajustar à página** para dimensionar a sua imagem para que caiba no papel colocado.
  - Selecione a opção **Centrar** se quiser centralizar a imagem no papel.
  - Selecione a opção **Taxa de zoom** para reduzir ou aumentar o seu documento ou foto uma percentagem específica. Selecione a percentagem no menu suspenso %.
6. Selecione o tipo de papel colocado como a definição de **Tipo de papel**. Selecione **Auto seleção** para usar automaticamente o tipo de papel selecionado no painel de controle do produto.

**Observação:** A definição pode não corresponder exatamente ao nome do seu papel. Veja a lista de definições de tipo de papel para mais detalhes.

7. Selecione a configuração de **Qualidade** que corresponde à qualidade de impressão que deseja usar.
8. Selecione a orientação do seu documento.

**Observação:** Se você estiver imprimindo um envelope, selecione **Horizontal**.

9. Selecione uma opção de cor:
  - Para imprimir um documento ou foto em cores, selecione a opção **Cor**.
  - Para imprimir texto ou gráficos em preto ou em tons de cinza, selecione a opção **Preto/Tons de cinza**.
10. Para imprimir nos dois lados do papel, selecione uma opção de **Impressão frente e verso** e clique em **Definições** para selecionar opções de impressão.

11. Para imprimir várias páginas em uma folha de papel ou imprimir uma imagem em várias folhas de papel, selecione uma das opções **Multi-páginas** e clique em **Ordem de layout** para selecionar as opções de impressão.
12. Para imprimir várias cópias e organizar a ordem de impressão, selecione as opções de **Cópias**, **Inverter ordem** e **Agrupar**.
13. Para visualizar o seu trabalho antes de imprimir, selecione **Pré-visualizar impressão**.
14. Para salvar o seu trabalho de impressão como um projeto que pode ser modificado e combinado com outros trabalhos, selecione **Organizador de tarefas fácil**.

[Opções de origem do papel - Windows](#)

[Opções de qualidade de impressão - Windows](#)

[Opções de impressão de múltiplas páginas - Windows](#)

**Tema principal:** [Impressão com o software padrão de impressora Epson - Windows](#)

#### **Referências relacionadas**

[Configurações de tipo de papel ou mídia - Software de impressão](#)

#### **Tarefas relacionadas**

[Impressão do seu documento ou foto - Windows](#)

[Como colocar uma ID de usuário e uma senha para impressão](#)

[Como selecionar as configurações de impressão frente e verso - Windows](#)

### **Opções de origem do papel - Windows**

Você pode selecionar qualquer uma das opções disponíveis no menu de origem do papel para imprimir no papel colocado naquela fonte.

#### **Seleção automática**

Seleciona automaticamente a origem do papel com base no tamanho de papel selecionado.

#### **Alimentador**

Seleciona o papel na bandeja como a origem do papel.

#### **Gaveta de papel 1**

Seleciona o papel na gaveta 1 como origem do papel.

#### **Gaveta de papel 2**

Seleciona o papel na gaveta 2 como origem do papel.

#### **Gaveta de papel 3**

Seleciona o papel na gaveta 3 como origem do papel.

**Gaveta de papel 4**

Seleciona o papel na gaveta 4 como origem do papel.

**Bandeja de alta capacidade**

Selecione a bandeja opcional de alta capacidade como a fonte de papel se ela estiver conectada à impressora.

**Configurado separadamente para cada papel**

Defina uma fonte de papel diferente para o primeiro papel e para os papéis seguintes.

**Tema principal:** [Como selecionar configurações básicas de impressão - Windows](#)

**Opções de qualidade de impressão - Windows**

Você pode selecionar qualquer uma das opções de qualidade disponíveis para aperfeiçoar a qualidade da sua impressão. Algumas definições podem estar indisponíveis, dependendo da configuração de tipo de papel e de borda que você selecionou.

**Padrão**

Para impressão do dia a dia de texto e imagem.

**Alta velocidade**

Para fotos e gráficos com alta qualidade de impressão.

**Tema principal:** [Como selecionar configurações básicas de impressão - Windows](#)

**Opções de impressão de múltiplas páginas - Windows**

Você pode selecionar qualquer uma das opções disponíveis no menu Multi-páginas para configurar a sua tarefa de impressão de várias páginas.

**2+, 4+, 6+, 8+, 9+ e 16+**

Imprime várias páginas em uma folha de papel. Clique no botão **Ordem de layout** para selecionar o leiaute de página e as opções de borda.

**2×1 Pôster, 2×2 Pôster, 3×3 Pôster, 4×4 Pôster**

Imprime uma imagem em várias folhas de papel para criar um pôster grande. Clique no botão **Configurações** para selecionar o leiaute de imagem e as opções.

**Tema principal:** [Como selecionar configurações básicas de impressão - Windows](#)

**Como selecionar as configurações de impressão frente e verso - Windows**

Você pode imprimir em ambos os lados do papel, selecionando uma das opções de Impressão frente e verso na guia Principal.



**Observação:** Algumas opções podem estar pré-selecionadas ou indisponíveis, dependendo das outras configurações que você escolheu ou caso esteja acessando o produto através de uma rede.





1. Selecione uma das opções de **Impressão frente e verso**:
  - **Auto (União de margem longa)** para imprimir o seu trabalho em frente e verso virando o papel automaticamente pela margem mais longa.
  - **Auto (União de margem curta)** para imprimir o seu trabalho em frente e verso virando o papel automaticamente pela margem mais curta.
2. Clique no botão **Definições**.

Você verá esta janela:

Configurações de encadernação

Borda de encadernação

Borda longa esquerda  Borda curta superior  Borda longa direita

Margem de encadernação

Página frontal  [0,00 ... 1,18]

Página traseira  [0,00 ... 1,18]

Unidade  mm  pol.

Imagens em margem de encadernação



Página inicial

Da frente  De trás

Criar livreto dobrado

Folheto

Encadernação pelo centro  Encadernação pelo lado

Enviar a capa para baixo da pilha

OK Cancelar Ajuda

3. Selecione as opções de impressão em frente e verso que deseja utilizar.
4. Selecione uma opção em **Imagens em margem de encadernação** para modificar como a margem de encadernação afeta as imagens.
  - **Deslocar imagens:** Move as imagens para fora da margem de encadernação.
  - **Reduzir imagens:** Diminui as imagens para que elas não fiquem na margem de encadernação.
  - **Apagar imagens:** Imprime apenas as partes das imagens fora da margem de encadernação.
5. Clique em **OK** para retornar à guia Principal.
6. Imprima uma cópia de teste do seu documento em frente e verso para testar as configurações selecionadas.
7. Siga as instruções exibidas na tela durante a impressão.

[Opções de impressão em frente e verso - Windows](#)

**Tema principal:** [Impressão com o software padrão de impressora Epson - Windows](#)

#### **Referências relacionadas**

[Capacidade de impressão de dois lados](#)

#### **Tarefas relacionadas**

[Como selecionar configurações básicas de impressão - Windows](#)

### **Opções de impressão em frente e verso - Windows**

Você pode selecionar qualquer opção disponível na janela Configurações de encadernação para configurar o trabalho de impressão frente e verso.

#### **Borda de encadernação**

Seleciona uma definição que orienta encadernação da impressão em frente e verso na direção desejada.

#### **Margem de encadernação**

Seleciona as opções que definem uma margem mais espessa para permitir a encadernação.

#### **Página inicial**

Seleciona se a impressão começa com a primeira ou última página.

#### **Cria Livro Dobrado**

Selecione a opção **Livreto** e uma opção de encadernação para imprimir páginas em frente e verso, como um livreto.

**Tema principal:** [Como selecionar as configurações de impressão frente e verso - Windows](#)

## Seleção das opções de finalização - Windows

Você pode selecionar uma variedade de opções de acabamento para seu documento ou foto na guia Acabamento.

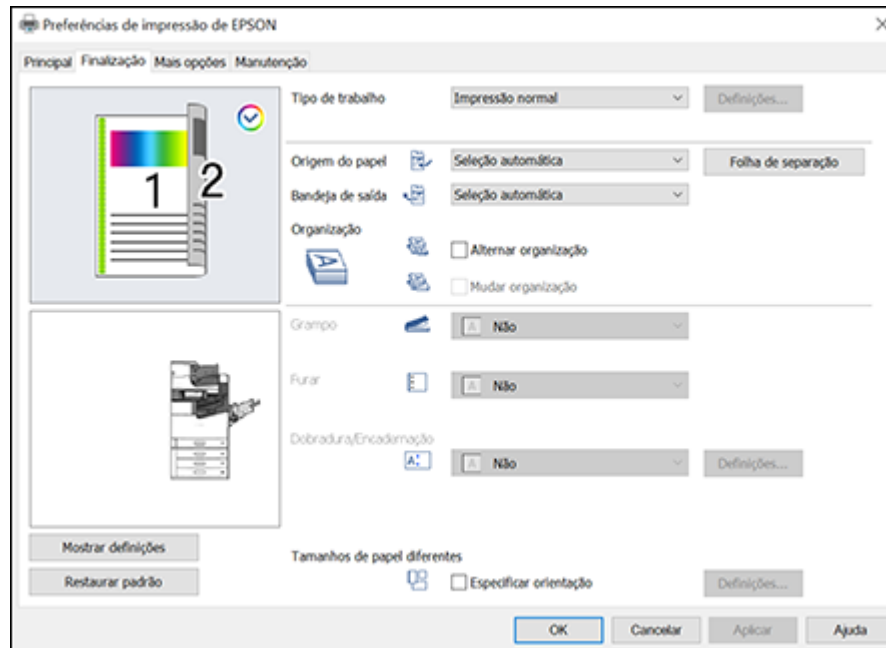

1. Para armazenar trabalhos de impressão na memória do seu produto, selecione uma das opções de **Tipo de trabalho**:

- Selecione **Impressão normal** para imprimir trabalhos sem armazená-los.
- Selecione **Tarefa confidencial** para adicionar uma senha ao trabalho de impressão.

**Observação:** Trabalhos confidenciais são guardados na memória do produto sem serem impressos. Para imprimir, digite a senha para o trabalho confidencial no painel de controle do produto. Trabalhos confidenciais são eliminados da memória do produto após a impressão. Se o seu produto for desligado ou reiniciado antes do trabalho confidencial ser impresso, o trabalho é eliminado da memória do produto.

- Quando imprimir múltiplas cópias, selecione **Verificar trabalho** para imprimir uma cópia para verificar o conteúdo e as configurações. Você pode então continuar imprimindo a partir do painel de controle do produto.
  - Selecione **Reimprimir trabalho** para armazenar um trabalho de impressão na memória do produto. Você pode então imprimir a partir do painel de controle do produto.
  - Selecione **Salvar em armazenamento** para salvar o arquivo no disco rígido do produto sem imprimi-lo.
  - Selecione **Salvar em armazenamento e imprimir** para imprimir o arquivo e salvá-lo no disco rígido do produto.
2. Selecione as opções de **Origem do papel** e **Bandeja de saída** que deseja usar.
  3. Selecione **Folha de separação** se quiser uma folha em branco entre cópias ou trabalhos de impressão.

**Observação:** Você também pode ajustar esta configuração no painel de controle usando a opção **Inserir folhas por utilizador**.

4. Selecione uma das seguintes opções de **Organização**:
  - Selecione **Alternar organização** para empilhar impressos alternadamente em orientação vertical e horizontal. As configurações de **Origem do papel** e **Bandeja de saída** precisam estar definidas como **Seleção automática**.
  - Selecione **Mudar organização** para deslocar cada grupo de cópias. A configuração de **Bandeja de saída** deve estar definida como **Bandeja de finalização**.

**Observação:** Esta opção só está disponível quando a unidade do finalizador opcional está instalada.

5. Se as unidades opcionais de finalização e perfuração estiverem instaladas, você pode selecionar as seguintes opções:
  - Selecione uma opção de **Grampo** para escolher a posição do grampo no documento.
  - Selecione uma opção **Furar** para escolher onde os furos devem ser feitos.

**Cuidado:** Quando usar a unidade opcional de perfuração com o grampeador opcional ou finalizador de livreto, ajuste a área de impressão para que ela não se sobreponha às perfurações que serão feitas. Você também deve definir a margem de encadernação para que não imprima na posição do furador de papel. Perfurar uma área impressa pode causar uma falha no perfurador ou uma obstrução de papel.

- Selecione uma opção **Dobradura/Encadernação** para escolher as configurações de livreto.
6. Quando imprimir documentos de tamanhos misturados, selecione **Especificar orientação**. Clique em **Definições** para selecionar as opções de orientação e união da margem.

[Opções de finalização - Windows](#)

**Tema principal:** [Impressão com o software padrão de impressora Epson - Windows](#)

#### **Referências relacionadas**

[Opções de configuração de bloqueio do driver universal de impressão da Epson](#)

#### **Tarefas relacionadas**

[Como selecionar as configurações de impressão frente e verso - Windows](#)

### **Opções de finalização - Windows**

Você pode selecionar qualquer uma das opções de finalização para personalizar a sua impressão. Algumas opções podem estar pré-selecionadas ou indisponíveis, dependendo das outras configurações que você escolheu.

#### **Tipo de trabalho**

Seleciona se um trabalho de impressão deve ser armazenado na memória do produto.

#### **Origem papel**

Seleciona qual gaveta de papel ou bandeja deve ser usada.

#### **Bandeja de saída**

Selecione onde os trabalhos impressos devem sair.

#### **Organização**

Seleciona como os trabalhos de impressão de múltiplas cópias devem ser organizados.

#### **Grampo**

Seleciona o local para colocação do grampo em documentos impressos.

#### **Furar**

Seleciona o local para colocação do furo em documentos impressos.

#### **Dobra/Grampo a Cavallo**

Selecione as configurações de encadernamento para documentos impressos dobrados ou dobrados com grampo.

**Observação:** As opções **Grampo**, **Dobra/Grampo a Cavallo** e **Furar** estão disponíveis somente quando os opcionais necessários estão instalados.

**Tema principal:** [Seleção das opções de finalização - Windows](#)

## Seleção das opções adicionais de impressão - Windows

Você pode selecionar uma variedade de opções adicionais de impressão para seus documentos ou fotos na guia Mais opções.

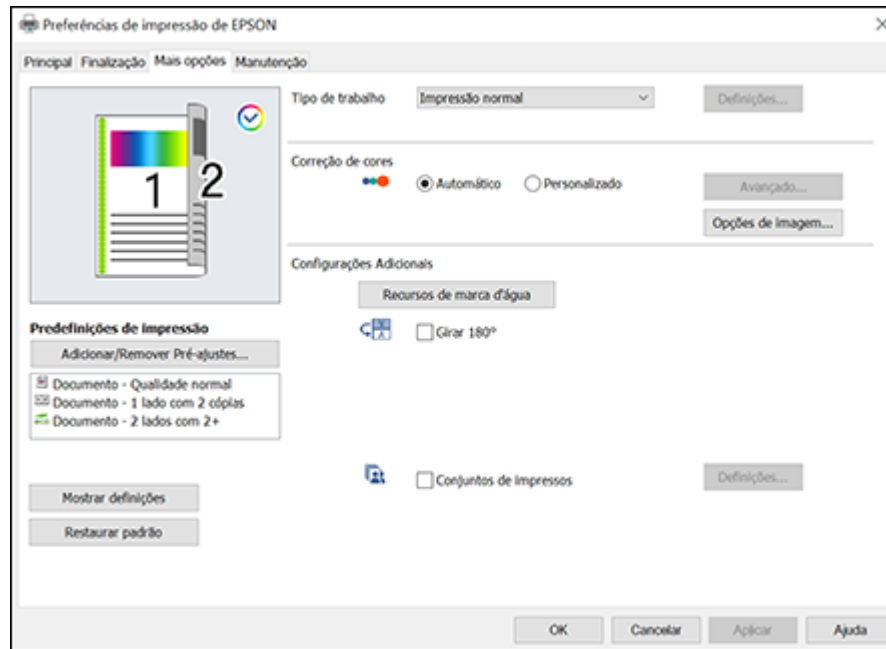

1. Selecione uma das seguintes opções de correção da cor (WF-C20600/WF-C20750/WF-C21000) ou correção de tom (WF-M21000):
  - Selecione **Automático** para ajustar automaticamente a nitidez, o brilho, o contraste e a saturação da cor da sua imagem.
  - Selecione **Personalizado** e clique no botão **Avançado** para ajustar manualmente a configuração de correção de cores ou para desativar o gerenciamento de cores no software da impressora.
  - Selecione **Opções de imagem** para acessar configurações adicionais para melhorar as imagens impressas.
2. Para adicionar as seguintes características, clique no botão **Recursos de marca d'água**:
  - **Padrão anti-cópia**: adiciona uma marca d'água que aparece apenas quando o documento é copiado.

- **Marca d'água:** adiciona uma marca d'água visível a seu documento.
- **Cabeçalho/Rodapé:** adiciona informações como data e hora à parte superior ou inferior do seu documento.

**Observação:** Clique em **Definições** para personalizar o texto e a posição do cabeçalho e rodapé.

3. Selecione **Rodar 180°** para imprimir a imagem girada 180° da sua orientação original.
4. Selecione **Conjuntos de impressos** para imprimir o documento em grupos de quantidades e configurações salvas.

**Observação:** Clique no botão **Definições** para personalizar os grupos.

[Opções personalizadas de correção de cor - Windows](#)

[Opções de imagem e configurações adicionais - Windows](#)

[Configurações de cabeçalho/rodapé - Windows](#)

**Tema principal:** [Impressão com o software padrão de impressora Epson - Windows](#)

**Tarefas relacionadas**

[Impressão do seu documento ou foto - Windows](#)



## Opções personalizadas de correção de cor - Windows

Você pode selecionar quaisquer opções disponíveis na janela de Correção de cores para personalizar as cores da imagem do seu trabalho de impressão.

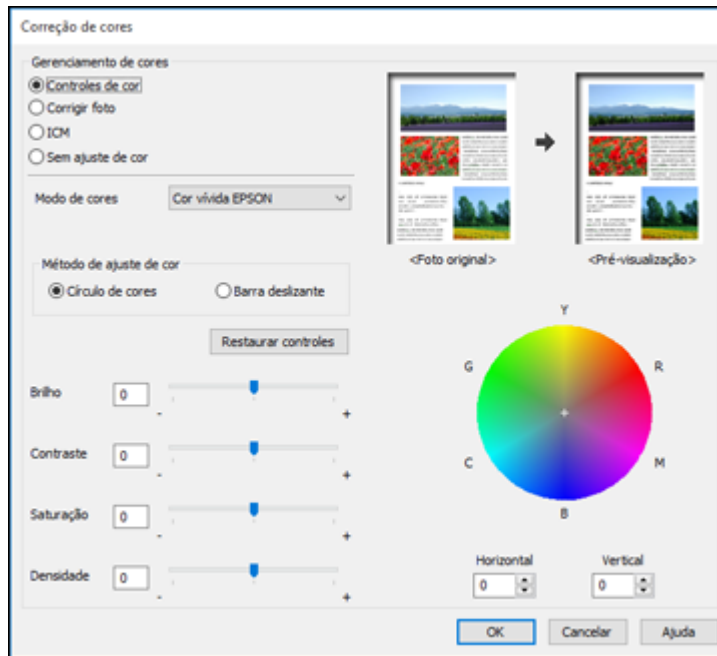

### Controles de cor

Permite que selecione um **Modo de cores**, configurações individuais para **Brilho**, **Contraste**, **Saturação** e **Densidade**, e tons de cor individuais. Dependendo do modo de cor selecionado, você também pode ajustar a densidade do meio-tom usando a configuração de **Gama**.

### Corrigir foto

Melhora a cor, contraste e nitidez das fotos com falhas.

**Observação:** Corrigir foto usa uma tecnologia sofisticada de reconhecimento de rosto para otimizar fotos que incluem rostos. Para que isso funcione, ambos os olhos e o nariz devem estar visíveis no rosto do sujeito. Se sua foto incluir um rosto com uma cor intencionalmente diferente, como em uma estátua, você pode ter que desativar a função **Corrigir foto** para manter os efeitos de cor especiais.

## **ICM**

Permite que você gerencie as cores usando perfis de impressão de cores instalados.

## **Sem ajuste de cor**

Desativa o gerenciamento de cores no software da impressora para que você possa gerenciar as cores usando apenas o software.

**Tema principal:** [Seleção das opções adicionais de impressão - Windows](#)

## **Opções de imagem e configurações adicionais - Windows**

Você pode selecionar qualquer uma das opções de imagem e configurações adicionais para personalizar a sua impressão. Algumas opções podem estar pré-selecionadas ou indisponíveis, dependendo das outras configurações que você escolheu.

### **Opções de imagem**

#### **Enfatizar texto**

Ajusta o peso do texto impresso para melhor leitura.

#### **Enfatizar linhas finas**

Ajusta o peso das linhas impressas para melhor visibilidade.

#### **Suavizar contornos**

Suaviza bordas serrilhadas em imagens de baixa resolução, como capturas de tela ou imagens da Internet.

#### **Corrigir olhos vermelhos**

Reduz ou remove olhos vermelhos nas fotos.

#### **Reduzir desfoque nas bordas**

Reduz o desfocamento nas bordas de letras e imagens. Esta função só funciona em bordas pretas.

#### **Imprimir texto em preto**

Imprime texto colorido em preto.

#### **Para texto colorido**

Imprime texto colorido em um padrão de fundo ou sublinhado.

#### **Para gráficos e imagens coloridos**

Imprime gráficos e imagens coloridos com padrões de sobreposição.

#### **Para texto, gráficos e imagens coloridos**

Imprime textos, gráficos e imagens coloridos com padrões de sobreposição.

### **Opções de melhoria**

Especifica configurações de Impressão universal de cor para aprimoramento de texto, gráficos e imagens.

## Configurações Adicionais

### Girar 180°

Imprime a imagem girada 180° de sua orientação original.

**Tema principal:** [Seleção das opções adicionais de impressão - Windows](#)

## Configurações de cabeçalho/rodapé - Windows

Você pode selecionar quaisquer das opções de configuração de cabeçalho/rodapé para adicionar cabeçalhos ou notas de rodapé quando imprimir. Os itens estão disponíveis para impressão na parte superior e inferior das suas páginas, na esquerda, na direita ou no centro da página.

**Observação:** Essas configurações não são salvas com o seu documento.

Configurações de cabeçalho/rodapé

Superior esquerdo	Superior centro	Superior direito
Nome do usuário	Nenhum	Data/Hora
Inferior esquerdo	Inferior centro	Inferior direito
Nenhum	Nenhum	Nenhum

Número inicial: 1

Começar a imprimir na página: 1

Texto:

Cor: Preto

Fonte: Arial

Tamanho: 11 pt [6 ... 72]

Estilo: Negrito, Itálico

Restaurar ajustes padrão OK Cancelar Ajuda

Você pode escolher imprimir a seguinte informação:

- Nome do usuário
- Nome do computador
- Data

- Data/Hora
- Nome do documento
- Número de agrupamentos (número de cópias)
- Número da página
- Texto

**Observação:** O nome de usuário, nome do computador, data e hora vêm do Painel de controle do Windows no seu computador.

**Tema principal:** [Seleção das opções adicionais de impressão - Windows](#)

## Seleção de uma predefinição de impressão - Windows

Para o acesso rápido a grupos comuns de configurações de impressão, você pode selecionar uma predefinição de impressão na guia **Principal** ou na guia **Mais opções**.

**Observação:** Você pode criar as suas predefinições clicando no botão **Adicionar/Remover Pré-ajustes**.

1. Clique na guia **Principal** ou **Mais opções**.

Você verá as opções de **Predefinições de impressão** disponíveis à esquerda:

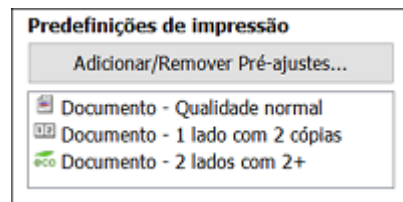



2. Coloque o seu cursor sobre uma das **Predefinições de impressão** para ver uma lista de configurações.
3. Clique em uma predefinição para modificar ou deletar a configuração ou use qualquer uma das opções disponíveis na tela para controlar as predefinições de impressão.
4. Para escolher uma predefinição para impressão, selecione-a.
5. Clique em **OK**.

**Tema principal:** [Impressão com o software padrão de impressora Epson - Windows](#)

## Seleção das configurações avançadas - Windows

Você pode selecionar configurações adicionais que se aplicam a todos os trabalhos de impressão que enviar para o seu produto.

1. Acesse a área de trabalho do Windows e clique com o botão direito do mouse no ícone  do seu produto na parte direita da barra de tarefas do Windows, ou clique na seta para cima e clique com o botão direito do mouse em .
2. Selecione **Definições da impressora**.
3. Clique na guia **Manutenção**.

Você vê as opções de manutenção:

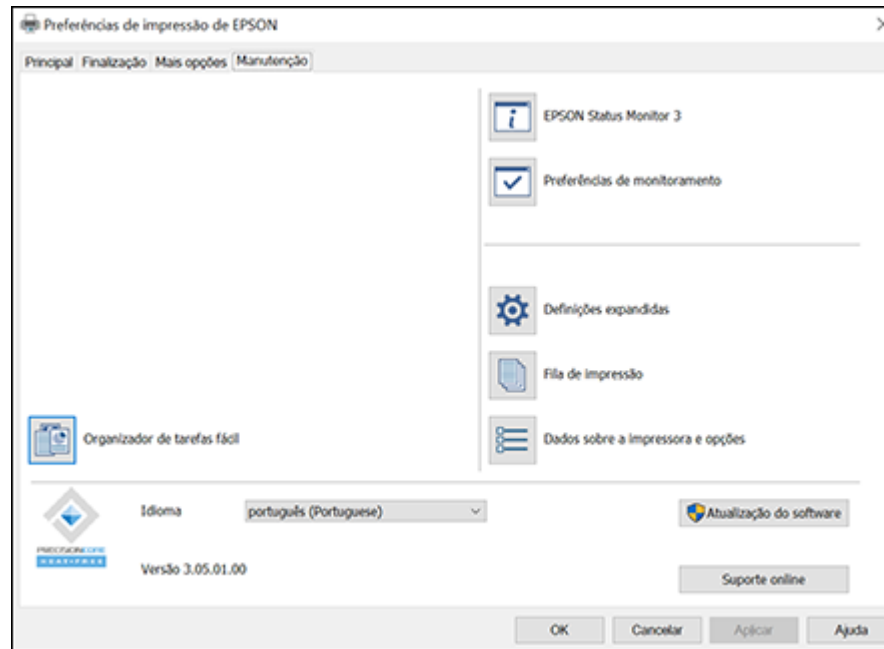

4. Clique no botão **Definições expandidas**.

Você verá uma janela como esta:

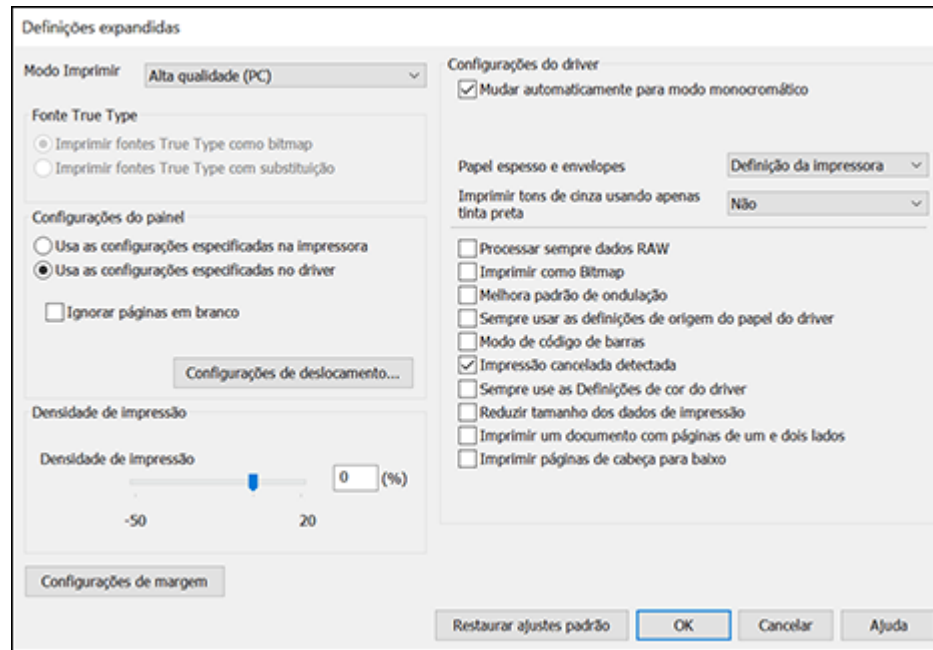

5. Selecione quaisquer opções de configuração avançada para personalizar a sua impressão.
6. Clique em **OK** para fechar a janela de Definições expandidas.
7. Clique em **OK** para fechar a janela do software da impressora.

[Definições expandidas - Windows](#)

**Tema principal:** [Impressão com o software padrão de impressora Epson - Windows](#)

### **Definições expandidas - Windows**

Você pode selecionar estas configurações na janela de Definições expandidas.

#### **Modo Imprimir**

Selecione como o trabalho de impressão é processado pelo computador ou pela memória do produto.

#### **Fonte True Type**

Permite que selecione como deseja imprimir fontes TrueType.

**Configurações do painel**

Prioriza configurações do painel de controle do produto ou do driver da impressora.

**Ignorar páginas em branco**

Garante que o produto não imprima as páginas que não contenham texto ou imagens.

**Definições de deslocamento**

Permite que faça ajustes detalhados à posição de impressão dos dados no seu impresso.

**Densidade de impressão**

Define o nível de cobertura de tinta para impressão frente e verso.

**Mudar automaticamente para modo monocromático**

Selecione para imprimir automaticamente em tons monocromáticos ao invés de coloridos.

**Otimizar o acabamento**

Reduz o desalinhamento do papel para melhorar o grampeamento e empilhamento de impressos. A velocidade de impressão diminui.

**Observação:** Exibido quando a unidade do finalizador opcional está instalada.

**Papel espesso e envelopes**

Selecione uma opção para evitar manchas de tinta quando imprime em envelopes ou papel espesso.

**Imprimir tons de cinza usando apenas tinta preta**

Imprima em tons de cinza usando somente tinta preta.

**Processar sempre dados RAW**

Aumenta a velocidade de impressão e pode resolver outros problemas de impressão.

**Imprimir como bitmap**

Aumenta a velocidade de impressão quando a impressão for extremamente lenta ou se a cabeça de impressão parar durante a impressão e outras configurações não ajudarem.

**Melhora padrão de ondulação**

Imprime gráficos com um padrão mais fino.

**Sempre usar as definições de origem de papel do driver**

Imprime utilizando a configuração de fonte de papel no driver da impressora e não a configuração no seu aplicativo.

**Modo de código de barras**

Reduz o sangramento da imagem ao imprimir códigos de barras em papel comum, timbrado, reciclado, pré-impresso, envelopes e papel espesso.

**Impressão cancelada detectada**

Exibe uma mensagem na tela do computador quando um trabalho de impressão é cancelado no painel de controle do produto.

**Sempre use as Definições de cor do driver**

Dá prioridade às configurações de cor do software da impressora.

**Reduzir tamanho dos dados de impressão**

Aumenta a compressão dos dados de impressão para melhorar a velocidade de impressão. Não é recomendado quando imprimir padrões finos.

**Imprima um documento com páginas de um e dois lados.**

Imprime um documento inteiro que contenha tanto páginas de um lado como de dois lados.

**Imprimir páginas de cabeça para baixo**

Imprime páginas de cabeça para baixo quando imprime dos dois lados do papel.

**Tema principal:** [Seleção das configurações avançadas - Windows](#)

**Impressão do seu documento ou foto - Windows**

Depois de ter selecionado as definições de impressão, você está pronto para salvar suas configurações e imprimir.

1. Clique em **OK** para salvar suas configurações.



Você verá a janela do aplicativo de impressão, como esta:

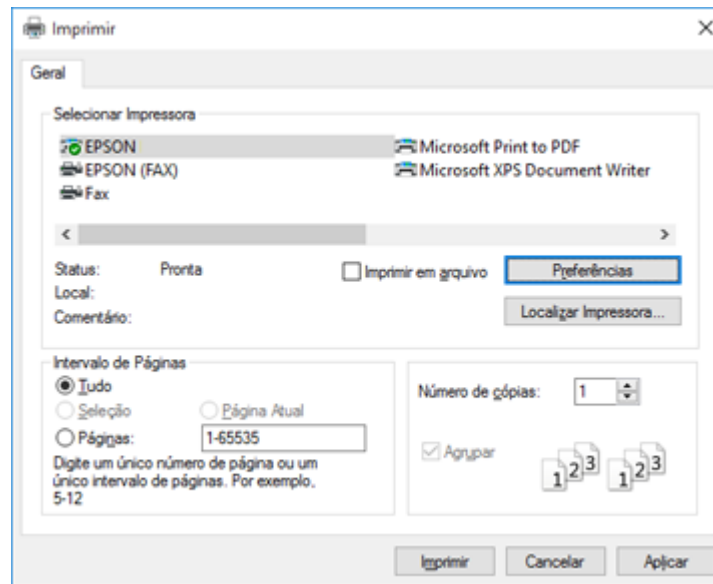

2. Clique em **Aplicar** ou em **Imprimir** para iniciar a impressão.

**Tema principal:** [Impressão com o software padrão de impressora Epson - Windows](#)

## Impressão de folhas intercaladas e capítulos

Quando imprimir um documento com múltiplos capítulos, você pode inserir uma folha intercalada (página em branco) entre certas páginas do documento e você pode imprimir capítulos (páginas de um documento a serem impressas por fontes de papel específicas do produto).

**Observação:** Folhas intercaladas e capítulos não estarão disponíveis se você selecionar **Tipo de trabalho > Salvar em armazenamento** ou **Salvar em armazenamento e imprimir**. As seguintes configurações ficam indisponíveis quando imprime folhas intercaladas ou capítulos:

- **Multi pg**
- **Inverter ordem**
- **Enviar a capa para baixo da pilha**
- **Definições expandidas > Imprima um documento com páginas de um e dois lados**

- Impressão de encadernação
  - Selecione se a primeira página deve ser impressa na frente ou atrás quando imprimir nos dois lados do papel.
1. Carregue os papéis que deseja usar para o seu trabalho de impressão nas fontes de papel do produto.
  2. Abra o arquivo que deseja imprimir no seu computador e depois selecione o comando de impressão no seu aplicativo.

Você verá uma janela como esta:

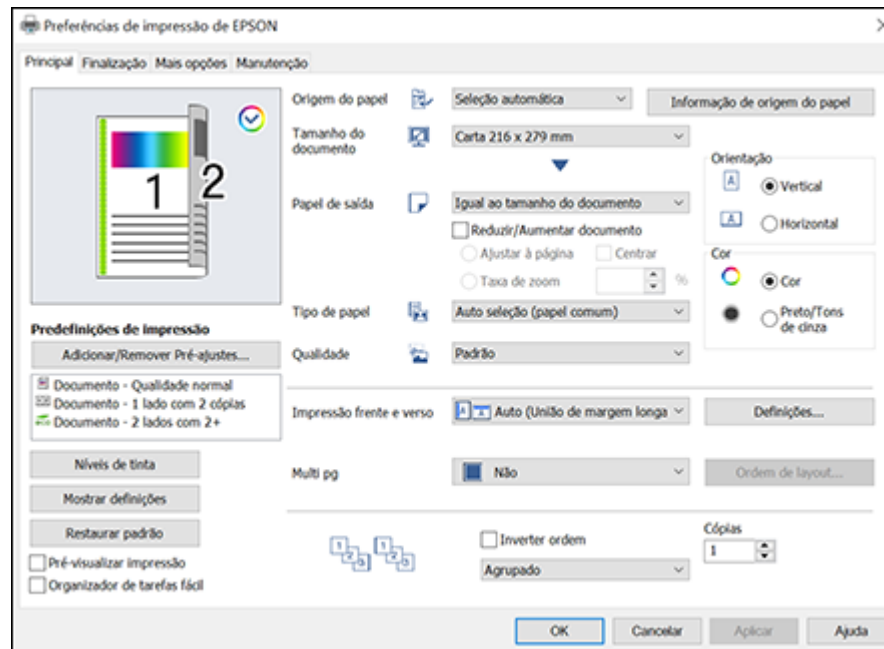

3. Na guia Principal, selecione uma configuração de **Impressão 2 faces** para o seu trabalho de impressão.
4. Selecione **Configurado separadamente para cada papel** como a configuração de Origem do Papel.

A janela de definições de origem do papel aparece.

Configurações de fonte do papel

Capa/Primeira página

Origem do papel

Imprimir

Outras páginas

Origem do papel

Folha intermediária/Capítulo

Contracapa/Última página

Origem do papel

Imprimir

5. Ajuste as configurações para a primeira e última página, conforme necessário.
6. Para fazer configurações para páginas que não sejam a primeira ou última, marque a caixa de seleção **Folha intermediária/Capítulo** e depois selecione **Definições**.

A janela Configurações de Folha intermediária/Capítulo aparece.

Configurações de Folha intermediária/Capítulo

Páginas

Origem do papel

Imprimir páginas de capítulos

No.	Páginas	Origem do p...	Imprimir

7. Faça as configurações para páginas específicas e clique em **Guardar** para cada item.

**Observação:** Se a configuração for para uma página de capítulo, marque a caixa de seleção **Imprimir páginas de capítulos**.

8. Clique em **OK** para voltar para a janela Def. origem do papel e depois clique em **OK** para voltar para a guia Principal no driver da impressora.

9. Faça as configurações necessárias nas guias Finalização e Mais opções e depois clique em **OK**.
10. Clique em **Imprimir**.

**Tema principal:** [Impressão com o software padrão de impressora Epson - Windows](#)

#### **Tarefas relacionadas**

[Como selecionar configurações básicas de impressão - Windows](#)

[Como selecionar as configurações de impressão frente e verso - Windows](#)

[Seleção das opções de finalização - Windows](#)





[Seleção das opções adicionais de impressão - Windows](#)

#### **Temas relacionados**

[Como colocar papel](#)

## **Bloqueio de configurações da impressora - Windows**

Administradores do Windows podem bloquear acesso a algumas configurações da impressora para evitar mudanças não autorizadas.

1. Execute um dos seguintes procedimentos:
  - **Windows 10:** Clique em  e selecione  (Configurações) > **Dispositivos > Impressoras e scanners**. Selecione o nome do seu produto e selecione **Gerenciar > Propriedades da impressora**.
  - **Windows 8.x:** Navegue até a tela **Aplicativos** e selecione **Painel de Controle > Hardware e Sons > Dispositivos e Impressoras**. Clique com o botão direito do mouse no seu produto e selecione **Propriedades da impressora**.
  - **Windows 7:** Clique em  e selecione **Dispositivos e Impressoras**. Clique com o botão direito do mouse no seu produto e selecione **Propriedades da impressora**.
  - **Windows Vista:** Clique em  e selecione **Painel de controle**. Clique em **Impressora** em **Hardware e som**, depois clique com o botão direito do mouse no seu produto e selecione **Propriedades da impressora**.
  - **Windows XP:** Clique em **Iniciar** e selecione **Impressoras e aparelhos de fax**. Clique com o botão direito do mouse no nome do produto e selecione **Propriedades**.
2. Clique na guia **Configurações Opcionais**.

**Observação:** Você pode evitar acesso à guia **Configurações opcionais** mudando as permissões de usuário ou grupo na guia **Segurança**.

3. Clique em **Configurações do driver**.

Você verá esta janela:

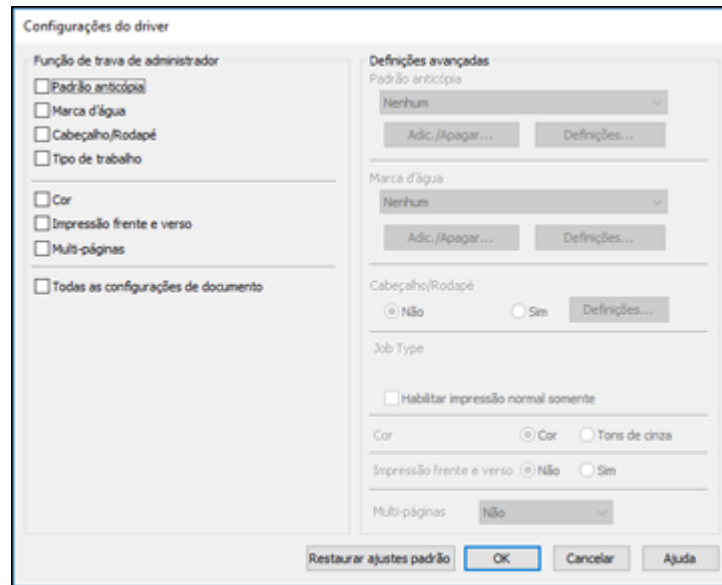

4. Marque a caixa para cada configuração que deseja bloquear. Para bloquear todas as configurações de impressão, selecione **Todas as configurações de documento**.
5. Em **Definições avançadas**, selecione a opção de configuração que deseja usar para cada configuração bloqueada.
6. Clique em **OK**.

[Opções de configuração de bloqueio](#)

**Tema principal:** [Impressão com o software padrão de impressora Epson - Windows](#)

### Opções de configuração de bloqueio

Selecione as opções que deseja usar para qualquer configuração bloqueada.

<b>Configuração</b>	<b>Opções</b>	<b>Descrição</b>
<b>Padrão anticópia</b>	Itens de dados diversos	Permite que você selecione os dados a usar para o padrão ou proibir padrões anticópia
	<b>Adicionar/Apagar</b>	Permite que você adicione ou delete um padrão anticópia personalizado
	<b>Definições</b>	Permite que você selecione a organização, tamanho e outras configurações para o padrão anticópia personalizado
<b>Marca d'água</b>	Várias marcas d'água de texto	Permite que selecione o texto para a marca d'água ou que proíba marcas d'água
	<b>Adicionar/Apagar</b>	Permite que adicione ou apague um texto personalizado ou marca d'água em forma de imagem
	<b>Definições</b>	Permite que selecione o tamanho, posição e outras configurações de marca d'água
<b>Cabeçalho/Rodapé</b>	<b>Não</b>	Proíbe cabeçalhos e rodapés
	<b>Sim</b>	Permite cabeçalhos e rodapés
	<b>Definições</b>	Permite que selecione o texto e a posição para impressão de cabeçalhos e rodapés
<b>Tipo de trabalho</b>	—	Permite que marque a caixa de seleção <b>Habilitar impressão normal somente</b> para que somente a opção de impressão normal esteja disponível.
<b>Cor</b>	<b>Cor</b>	Permite impressão colorida
	<b>Tons de cinza</b>	Permite impressão em preto ou em tons de cinza
<b>Impressão frente e verso</b>	<b>Não</b>	Permite impressão em apenas um lado do papel
	<b>Sim</b>	Permite impressão nos dois lados do papel

Configuração	Opções	Descrição
<b>Multi-páginas</b>	<b>Não</b>	Proíbe configurações de múltiplas páginas
	<b>+2</b>	Permite a impressão de duas páginas em uma folha de papel
	<b>+4</b>	Permite a impressão de quatro páginas em uma folha de papel
	<b>+6</b>	Permite a impressão de 6 páginas em uma folha de papel
	<b>+8</b>	Permite a impressão de 8 páginas em uma folha de papel
	<b>+9</b>	Permite a impressão de 9 páginas em uma folha de papel
	<b>+16</b>	Permite a impressão de 16 páginas em uma folha de papel
<b>Todas as configurações de documento</b>	—	Permite que bloqueie todas as configurações de impressão



Tema principal: [Bloqueio de configurações da impressora - Windows](#)

## Como colocar uma ID de usuário e uma senha para impressão

Se você ativou o controle de acesso no produto, é necessário que digite uma ID de usuário e uma senha no driver da impressora para poder imprimir.

**Observação:** Se não souber a ID de usuário ou senha, entre em contato com o administrador do sistema para obter ajuda.



1. Acesse a área de trabalho do Windows e clique com o botão direito do mouse no ícone  do seu produto na parte direita da barra de tarefas do Windows, ou clique na seta para cima e clique com o botão direito do mouse em . Selecione **Definições de impressão** e clique na guia **Manutenção**.

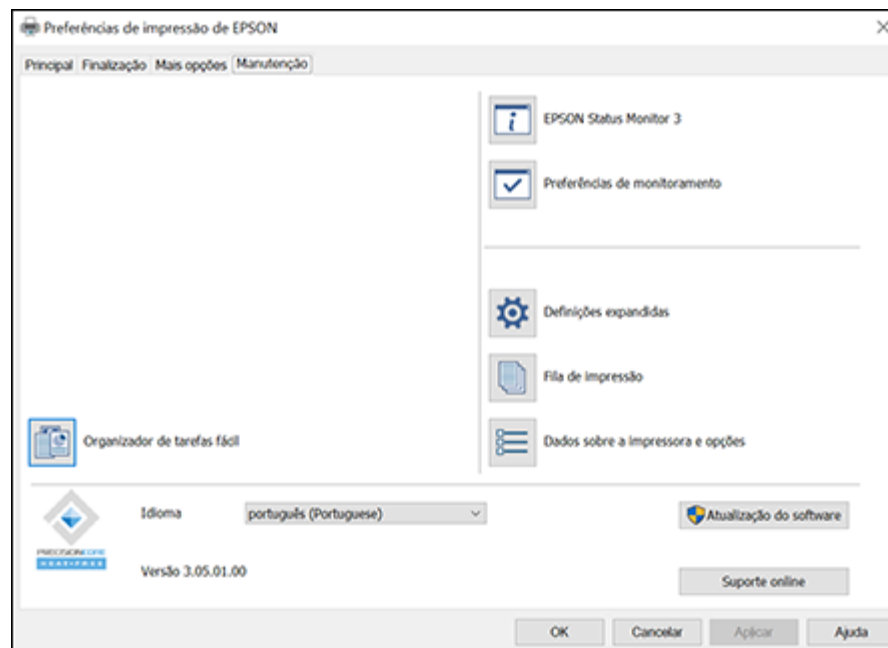



2. Clique no botão **Dados sobre a impressora e opções**.
3. Selecione a opção **Salvar as configurações de controle de acesso**.
4. Clique no botão **Definições**.
5. Digite o seu nome de usuário e senha.
6. Clique em **OK**.

**Tema principal:** [Impressão com o software padrão de impressora Epson - Windows](#)

## Seleção das configurações padrão de impressão - Windows

Quando você altera as configurações de impressão em um programa, as mudanças só se aplicam se você estiver imprimindo usando o programa durante aquela sessão. Se você deseja alterar as

configurações de impressão que usa em todos os programas do Windows, você pode selecionar novas configurações de impressão padrão.

1. Acesse a área de trabalho do Windows e clique com o botão direito do mouse no ícone  do seu produto na parte direita da barra de tarefas do Windows, ou clique na seta para cima e clique com o botão direito do mouse em .
2. Selecione **Definições da impressora**.

Você verá a janela de definições da impressora:

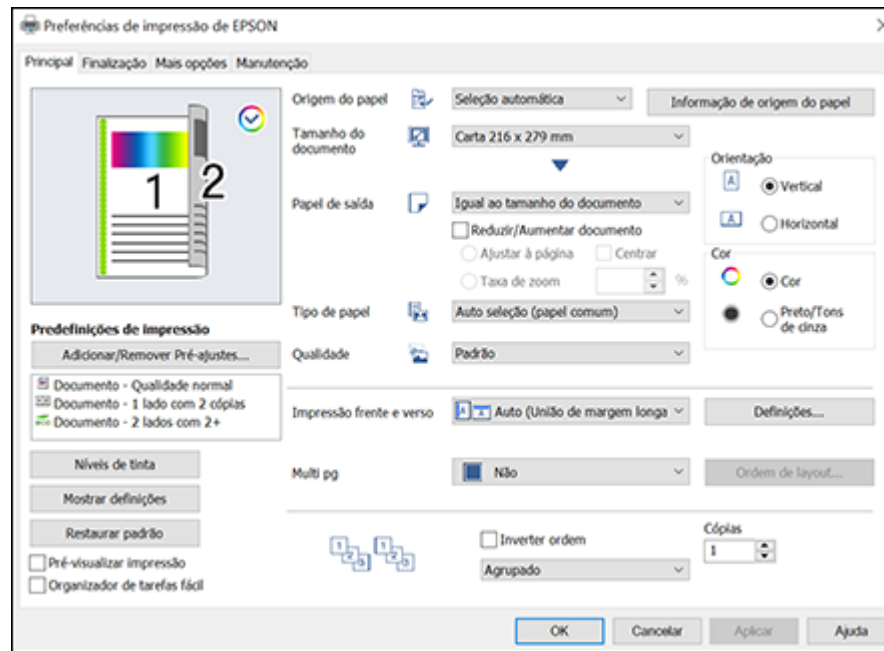

3. Selecione as configurações de impressão que deseja usar como padrão em todos os programas do Windows.
4. Clique em **OK**.



Essas configurações são agora os padrões selecionados para impressão. Você ainda pode mudá-las conforme necessário quando usar o mesmo programa para imprimir.

[Mudança do idioma das telas do software da impressora](#)

**Tema principal:** [Impressão com o software padrão de impressora Epson - Windows](#)

## Mudança do idioma das telas do software da impressora

Você pode alterar o idioma usado nas telas do software da impressora para Windows.

1. Acesse a área de trabalho do Windows e clique com o botão direito do mouse no ícone  do produto na parte direita da barra de tarefas do Windows, ou clique na seta para cima e clique com o botão direito do mouse em .

2. Selecione **Definições da impressora**.

Você vê a janela de configurações de impressão.

3. Clique na guia **Manutenção**.

Você vê as opções de manutenção:

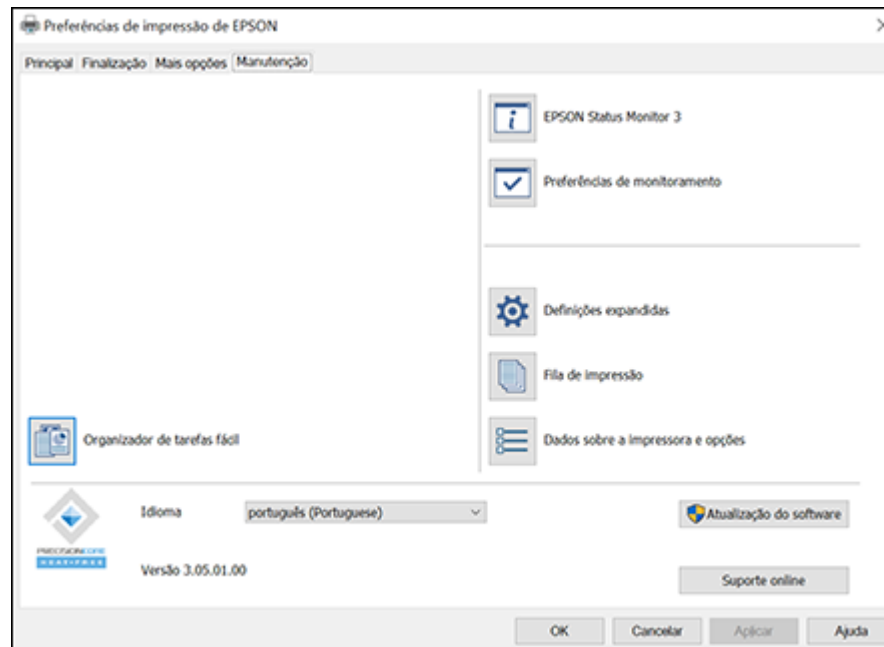

4. Selecione o idioma que deseja usar como a configuração de **Idioma**.



5. Clique em **OK** para fechar a janela do software da impressora.

As telas do software da impressora aparecem no idioma selecionado a próxima vez que acessá-las.

**Tema principal:** [Seleção das configurações padrão de impressão - Windows](#)

## Alteração das opções de atualização automática

O software da impressora para o Windows verifica automaticamente se há atualizações para o software do produto. Você pode mudar quantas vezes o software procura por atualizações ou pode desativar esta opção.

1. Acesse a área de trabalho do Windows e clique com o botão direito do mouse no ícone  do produto na parte direita da barra de tarefas do Windows, ou clique na seta para cima e clique com o botão direito do mouse em .
2. Selecione a opção **Definições de atualização do software**.

Você verá esta janela:

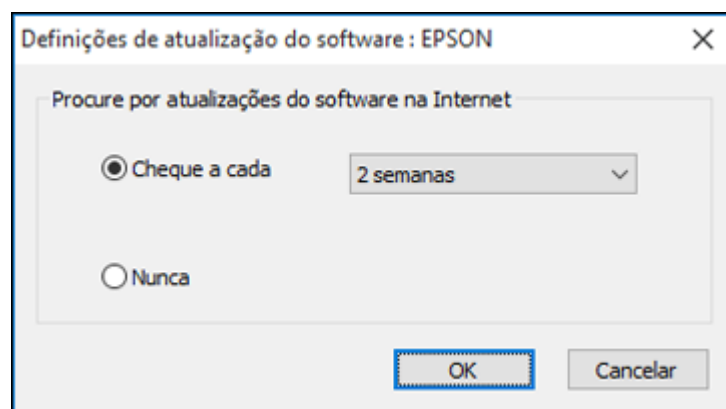

3. Execute um dos seguintes procedimentos:
  - Para mudar a frequência com que o software procura por atualizações, selecione uma configuração no menu **Cheque a cada**.
  - Para desativar o recurso de atualização automática, selecione a opção **Nunca**.
4. Clique em **OK** para sair.

**Observação:** Se você optar por desativar o recurso de atualização automática, você pode procurar por atualizações manualmente.

**Tema principal:** [Impressão com o software padrão de impressora Epson - Windows](#)

## Tarefas relacionadas

[Busca de atualizações para o software](#)

# Impressão com o software padrão de impressora Epson - Mac

Você pode imprimir com o seu produto usando qualquer programa de impressão do Mac, como descrito nestas seções.

**Observação:** Se você tem uma conexão à internet, é uma boa ideia verificar se há atualizações para o software do produto no site de suporte da Epson.

[Como selecionar as configurações básicas de impressão - Mac](#)

[Como selecionar as configurações de página - Mac](#)

[Seleção das opções de layout de impressão - Mac](#)

[Seleção das configurações de impressão frente e verso - Mac](#)

[Gerenciamento de cores - Mac](#)

[Seleção das opções de finalização - Mac](#)

[Seleção das preferências de impressão - Mac](#)

[Impressão do seu documento ou foto - Mac](#)

**Tema principal:** [Impressão a partir de um computador](#)

## Como selecionar as configurações básicas de impressão - Mac

Selecione as configurações básicas para o documento ou foto que você deseja imprimir.

1. Abra a foto ou documento que deseja imprimir.
2. Selecione o comando de impressão no seu aplicativo.

**Observação:** Pode ser necessário selecionar um ícone de impressão na tela, a opção **Imprimir** no menu Arquivo ou outro comando. Veja o utilitário de ajuda do seu aplicativo para mais detalhes.

3. Selecione seu produto como a definição de **Impressora**.



- Se necessário, clique na seta ao lado da configuração da impressora ou no botão **Mostrar Detalhes** para expandir a janela de impressão.

Você vê uma janela de configurações expandidas da impressora como esta:



Impressora: EPSON

Pré-Ajustes: Ajustes Padrão

Cópias: 1

Páginas:  Todas  
 Página Seleccionada na Barra Lateral  
 De: 1 até: 1

Tamanho do Papel: Carta EUA 216 por 279 mm

Orientação:  

Pré-Visualização

Girar Automaticamente  Mostrar Notas

Ajustar Tamanho: 129%

Ajustar Para:  Imprimir Toda a Imagem  
 Preencher Todo o Papel

Cópias por página: 1

Cancelar Imprimir

**Observação:** A janela de impressão e o menu suspenso podem ter uma aparência diferente, dependendo da versão do Mac OS e do aplicativo usado.

- Selecione as configurações de **Cópias** e **Páginas**, conforme necessário.

**Observação:** Caso não veja essas configurações na janela de impressão, verifique-as no aplicativo antes de imprimir.

6. Selecione as opções de configuração de página: **Tamanho do Papel** e **Orientação**.

**Observação:** Caso não veja essas configurações na janela de impressão, verifique-as no aplicativo antes de imprimir. Elas podem ser acessadas selecionando **Configurar página** no menu Arquivo.

7. Selecione todas as configurações específicas de aplicativos que aparecem na tela, como as mostradas na imagem acima para o aplicativo Pré-visualização.
8. Selecione **Definições de impressão** ou **Recursos da Impressora** a partir do menu suspenso.

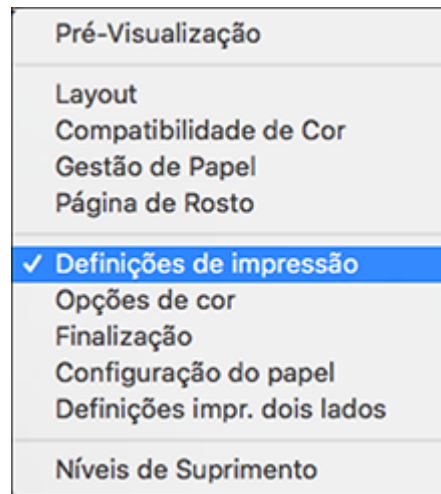

**Observação:** Se o menu **Definições de impressão** não estiver exibido, o driver da impressora Epson não foi instalado corretamente. Remova a impressora e adicione-a novamente em Preferências do Sistema ou Ajustes do Sistema. O MacOS 10.14 não exibe o menu **Definições de impressão** em aplicativos da Apple.

Você verá um menu como este:

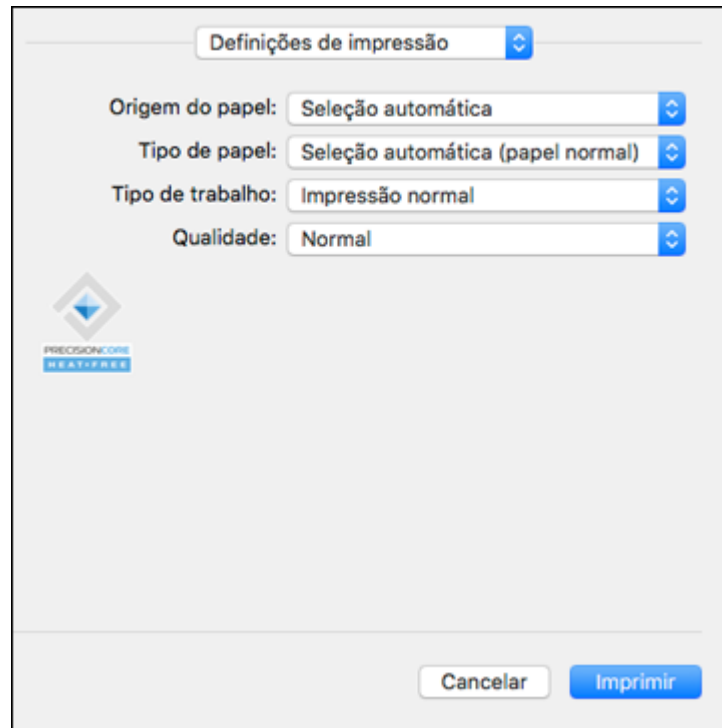

9. Selecione a **Origem** do papel no qual deseja imprimir.
10. Selecione o tipo de papel carregado como a definição de **Tipo de Papel**.

**Observação:** A definição pode não corresponder exatamente ao nome do seu papel. Veja a lista de definições de tipo de papel para mais detalhes.

11. Modifique a configuração de **Tipo de trabalho** se quiser salvar o arquivo no disco rígido do produto.
12. Selecione a configuração de **Qualidade** de impressão que deseja usar.
13. Selecione qualquer uma das opções de impressão disponíveis.

[Opções de Origem do papel - Mac](#)

[Opções de qualidade de impressão - Mac](#)



[Opções de impressão - Mac](#)

**Tema principal:** [Impressão com o software padrão de impressora Epson - Mac](#)

**Referências relacionadas**

[Configurações de tipo de papel ou mídia - Software de impressão](#)

**Tarefas relacionadas**

[Como selecionar as configurações de página - Mac](#)

**Opções de Origem do papel - Mac**

Você pode selecionar qualquer uma das opções disponíveis no menu de origem do papel para imprimir no papel colocado naquela fonte.

**Seleção automática**

Seleciona automaticamente a origem do papel com base no tamanho de papel selecionado.

**Alimentador**

Seleciona o papel na bandeja como a origem do papel.

**Gaveta 1**

Seleciona o papel na gaveta 1 como origem do papel.

**Gaveta 2**

Seleciona o papel na gaveta 2 como origem do papel.

**Gaveta 3**

Seleciona o papel na gaveta 3 como origem do papel.

**Gaveta 4**

Seleciona o papel na gaveta 4 como origem do papel.

**Bandeja de alta capacidade**

Selecione a bandeja opcional de alta capacidade como a fonte de papel se ela estiver conectada à impressora.

**Tema principal:** [Como selecionar as configurações básicas de impressão - Mac](#)

**Opções de qualidade de impressão - Mac**

Você pode selecionar qualquer uma das opções de qualidade disponíveis para aperfeiçoar a qualidade da sua impressão. Algumas definições podem estar indisponíveis, dependendo da configuração de tipo de papel que você selecionou.

**Normal**

Para impressão do dia a dia de texto e imagem.

### Ótima

Para texto e gráficos com boa qualidade e velocidade de impressão.

**Tema principal:** [Como selecionar as configurações básicas de impressão - Mac](#)

### Opções de impressão - Mac

Você pode selecionar qualquer uma das opções de impressão para personalizar a sua impressão. Algumas opções podem estar indisponíveis, dependendo das outras configurações que você escolheu.

#### Tons de cinza

Imprime texto e gráficos em preto ou em tons de cinza.

#### Espelhar imagem

Permite que você inverta horizontalmente a imagem impressa.

**Tema principal:** [Como selecionar as configurações básicas de impressão - Mac](#)

## Como selecionar as configurações de página - Mac

Dependendo do aplicativo, você pode conseguir selecionar as configurações de tamanho e a orientação do papel a partir da janela de impressão.



**Observação:** Caso não veja essas configurações na janela de impressão, verifique-as no aplicativo antes de imprimir. Elas podem ser acessadas selecionando **Configurar página** no menu Arquivo.

1. Selecione o tamanho do papel colocado como a definição de **Tamanho do Papel**.
2. Selecione a orientação do seu documento ou foto, conforme mostrado na janela de impressão.

**Observação:** Se você estiver imprimindo em um envelope, selecione o ícone .

**Observação:** Você pode reduzir ou ampliar o tamanho da imagem impressa selecionando **Gestão de Papel** a partir do menu suspenso e selecionando uma opção de escala.

**Tema principal:** [Impressão com o software padrão de impressora Epson - Mac](#)

## Seleção das opções de layout de impressão - Mac

Você pode selecionar uma variedade de opções de layout de documentos ou fotos, selecionando **Layout** no menu suspenso na janela de impressão.

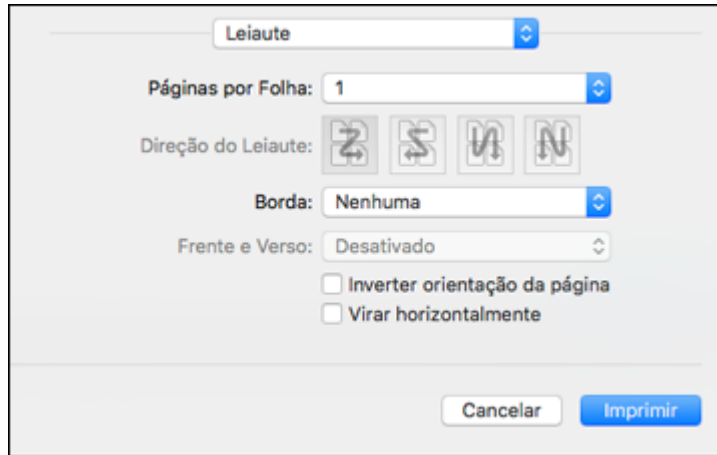

- Para imprimir várias páginas em uma folha de papel, selecione o número de páginas no menu suspenso **Páginas por Folha**. Para organizar a ordem de impressão das páginas, selecione uma configuração de **Direção do Layout**.
- Para imprimir bordas em torno de cada página na folha, selecione uma configuração de linha no menu suspenso **Borda**.
- Para imprimir nos dois lados de cada folha, selecione uma configuração no menu **Impressão frente e verso**.
- Para inverter ou virar a imagem impressa, selecione as configurações **Inverter orientação da página** ou **Virar horizontalmente**.

**Tema principal:** [Impressão com o software padrão de impressora Epson - Mac](#)

## Seleção das configurações de impressão frente e verso - Mac

Você pode imprimir em ambos os lados do papel, selecionando **Definições impr. dois lados** a partir do menu suspenso na janela de impressão.

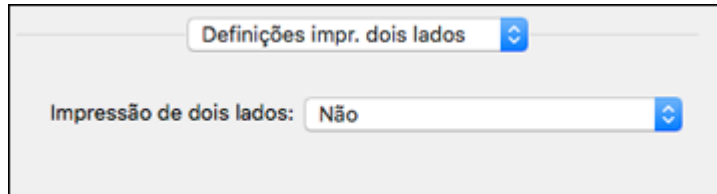

**Observação:** Algumas opções podem estar pré-selecionadas ou indisponíveis, dependendo das outras configurações que você escolheu ou caso esteja acessando o produto através de uma rede. Esta tela pode ser diferente, dependendo da versão do Mac OS que você está usando.

1. Selecione uma das opções de **Impressão de dois lados**.
2. Imprima uma cópia de teste do seu documento em frente e verso para testar as configurações selecionadas.
3. Siga as instruções exibidas na tela durante a impressão.

[Opções e ajustes para impressão em frente e verso - Mac](#)

**Tema principal:** [Impressão com o software padrão de impressora Epson - Mac](#)

### Referências relacionadas

[Capacidade de impressão de dois lados](#)

## Opções e ajustes para impressão em frente e verso - Mac

Você pode selecionar qualquer opção disponível no menu suspenso **Definições de Impressão frente e verso** ou **Definições de saída** para configurar o trabalho de impressão frente e verso.

### União de margem longa

Orienta páginas impressas em frente e verso a serem encadernadas pela borda longa do papel.

### União de margem curta

Orienta páginas impressas em frente e verso a serem encadernadas pela borda curta do papel.

**Tema principal:** [Seleção das configurações de impressão frente e verso - Mac](#)

## Gerenciamento de cores - Mac

Você pode ajustar as configurações de correspondência e gerenciamento de cores para melhorar as cores na sua impressão ou desativar o gerenciamento de cores no software da impressora.

1. Selecione **Compatibilidade de Cor** no menu suspenso na janela de impressão.

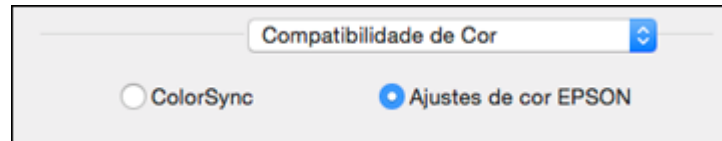

2. Selecione uma das opções disponíveis.
3. Selecione **Opções de cor** no menu suspenso na janela de impressão.

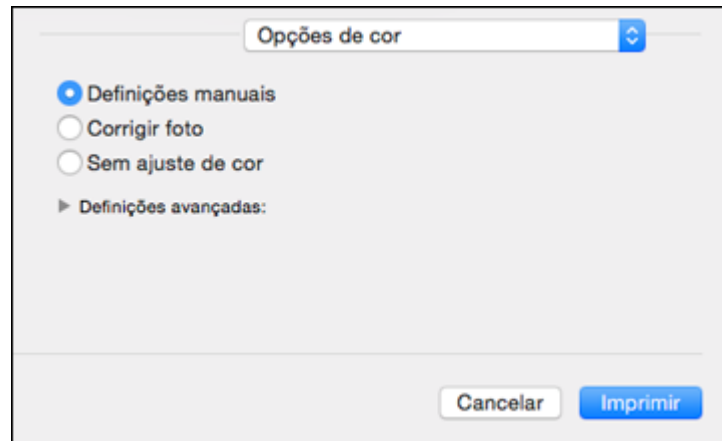

**Observação:** As opções disponíveis no menu de opções de cores dependem da opção selecionada no menu de Compatibilidade de Cor.

4. Selecione uma das opções disponíveis.

[Correspondência de cores e opções de cores - Mac](#)

**Tema principal:** [Impressão com o software padrão de impressora Epson - Mac](#)

## Correspondência de cores e opções de cores - Mac

Você pode selecionar estas configurações nos menus **Compatibilidade de Cor** e **Opções de cor**.

### Configurações de correspondência de cores

#### Ajustes de cor EPSON

Permite que gerencie as cores usando controles no driver da impressora ou que desative o gerenciamento de cor.

#### ColorSync

Imprime usando perfis de cor padrão para o seu produto e papel para ajudar na correspondência de cores da imagem. Você pode personalizar o método de conversão e as configurações de filtro no menu ColorSync na janela de impressão.

### Configurações de opções de cores

#### Definições manuais

Permite que selecione ajustes de cor manualmente. Clique na seta ao lado de **Definições avançadas** e selecione as configurações de **Brilho**, **Contraste**, **Saturação** e tons de cores individuais. Você também pode selecionar um **Modo** de cor para imprimir fotos e gráficos, e a configuração **Corrigir olhos vermelhos** para reduzir ou remover olhos vermelhos nas fotos. Dependendo do modo de cor selecionado, você também pode ajustar a densidade do meio-tom usando a configuração de **Gama**.

#### Corrigir foto

Melhora a cor, contraste e nitidez das fotos com falhas. Clique na seta ao lado de **Definições avançadas** e selecione **Corrigir olhos vermelhos** para reduzir ou remover os olhos vermelhos na foto.

**Observação:** A opção Corrigir foto usa uma tecnologia sofisticada de reconhecimento de rosto para otimizar fotos que incluem rostos. Para que isso funcione, ambos os olhos e o nariz devem estar visíveis no rosto do sujeito. Se sua foto incluir um rosto com uma cor intencionalmente diferente, como em uma estátua, você pode ter que desativar a função **Corrigir foto** para manter os efeitos de cor especiais.

#### Sem ajuste de cor

Desativa o gerenciamento de cores no software da impressora para que você possa gerenciar as cores usando apenas o software.

**Observação:** Um perfil ICC é necessário se o gerenciamento de cor estiver desativado.

**Tema principal:** [Gerenciamento de cores - Mac](#)

## Seleção das opções de finalização - Mac

Você pode selecionar opções de finalização selecionando **Finalização** no menu suspenso na janela de impressão.

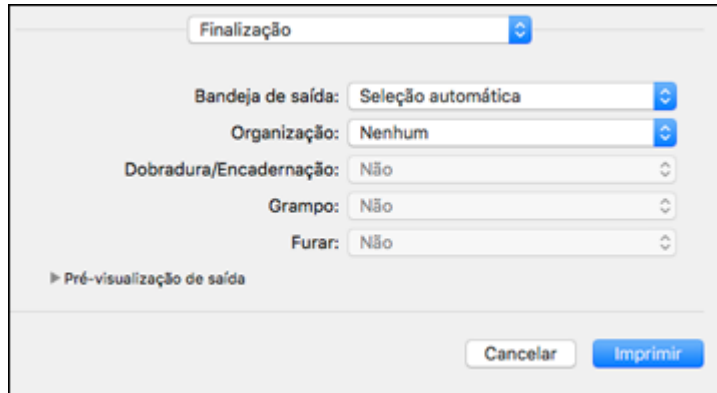

1. Selecione a **Bandeja de saída** para a qual deseja enviar os seus trabalhos de impressão.
2. Se for imprimir múltiplas cópias, seleciona uma opção de **Organização**.
3. Se as unidades opcionais de finalização e perfuração estiverem instaladas, você pode selecionar as seguintes opções:
  - Selecione uma opção **Dobradura/Encadernação** para escolher as configurações de livreto.
  - Selecione uma opção de **Grampo** para escolher a posição do grampo no documento.
  - Selecione uma opção **Furar** para escolher onde os furos devem ser feitos.

### [Opções de finalização - Mac](#)

**Tema principal:** [Impressão com o software padrão de impressora Epson - Mac](#)

### Opções de finalização - Mac

Você pode selecionar qualquer uma das opções disponíveis no menu suspenso **Finalização**.

#### **Bandeja de saída**

Selecione onde os trabalhos impressos devem sair.

#### **Organização**

Selecione como os trabalhos de impressão de múltiplas cópias devem ser organizados.

**Dobradura/Encadernação**

Selecione as configurações de encadernamento para documentos impressos dobrados ou dobrados com grampo.

**Grampo**

Seleciona o local para colocação do grampo em documentos impressos.

**Furar**

Seleciona o local para colocação do furo em documentos impressos.

**Observação:** As opções **Grampo**, **Dobra/Grampo a Cavalo** e **Furar** estão disponíveis somente quando os equipamentos opcionais necessários estão instalados.

**Tema principal:** [Seleção das opções de finalização - Mac](#)

**Seleção das preferências de impressão - Mac**

Você pode selecionar as preferências de impressão que se aplicam a todos os trabalhos de impressão que enviar para o produto.

1. No menu Apple menu ou no Dock, selecione **Preferências do Sistema** ou **Ajustes do Sistema**.
2. Selecione **Impressão e fax**, **Impressão e escaneamento** ou **Impressoras e Scanners**, selecione o produto e depois selecione **Opções e Suprimentos**.
3. Selecione **Driver** ou **Opções**.



Você verá uma tela como esta:

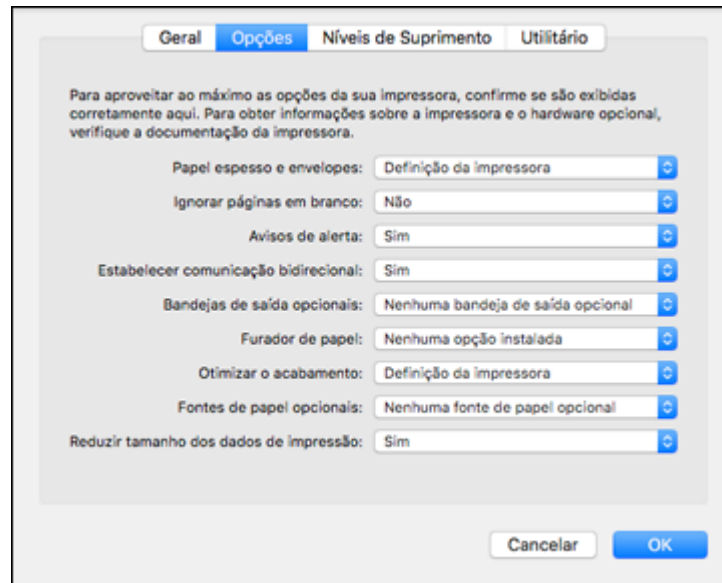

4. Selecione qualquer uma das preferências de impressão disponíveis.
5. Clique em **OK**.

[Preferências de impressão - Mac](#)

**Tema principal:** [Impressão com o software padrão de impressora Epson - Mac](#)

### **Preferências de impressão - Mac**

Você pode selecionar estas configurações na guia **Opções** ou **Driver**.

**Observação:** Algumas configurações só estão disponíveis se as partes opcionais necessárias estiverem instaladas.

#### **Papel espesso e envelopes**

Evita manchas de tinta quando imprime em envelopes ou papel espesso.

#### **Ignorar páginas em branco**

Garante que o produto não imprima as páginas que não contenham texto ou imagens.

**Avisos de alerta**

Permite que selecione se deseja ou não receber alertas do software da impressora para várias condições operacionais.

**Estabelecer comunicação bidirecional**

Permite que o produto se comunique com o computador. Não mude a configuração padrão a não ser que tenha problemas quando usar uma fila de impressão compartilhada.

**Reduzir tamanho dos dados de impressão**

Aumenta a compressão dos dados de impressão para melhorar a velocidade de impressão. Não é recomendado quando imprimir padrões finos.

**Bandejas de saída opcionais**

Selecione uma opção de bandeja de saída se a unidade do finalizador opcional estiver instalada.

**Fontes de papel opcionais**

Selecione uma fonte de papel opcional se a bandeja de entrada opcional de alta capacidade estiver instalada.

**Furador**

Selecione uma configuração de furador.

**Otimizar o acabamento**

Reduz o desalinhamento do papel para melhorar o grampeamento e empilhamento de impressos. A velocidade de impressão diminui.

**Tema principal:** [Seleção das preferências de impressão - Mac](#)

**Impressão do seu documento ou foto - Mac**

Depois de ter selecionado as definições de impressão, você está pronto para imprimir.

Clique em **Imprimir** na parte inferior da janela de impressão.

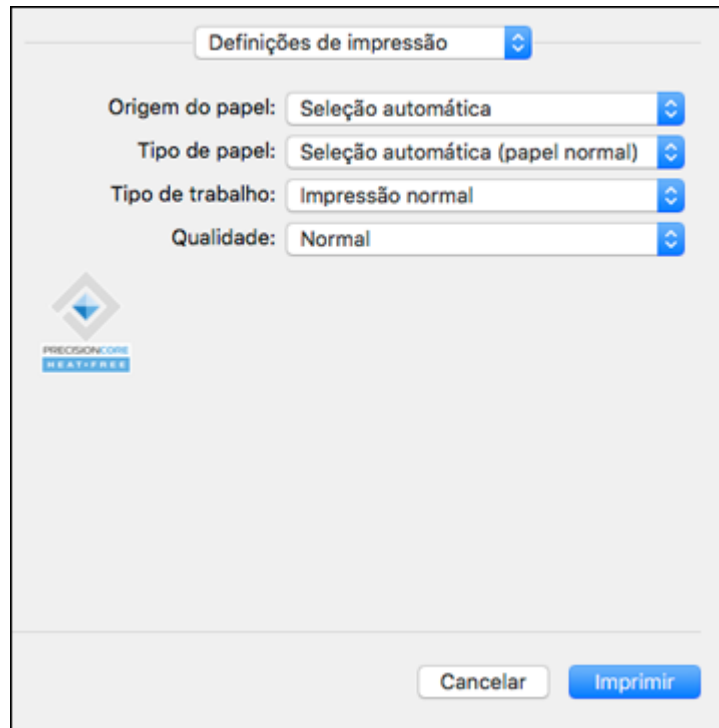

[Verificação do estado da impressão - Mac](#)

**Tema principal:** [Impressão com o software padrão de impressora Epson - Mac](#)

### **Verificação do estado da impressão - Mac**



Durante a impressão, você pode ver o progresso do trabalho de impressão, controlar a impressão e verificar o estado dos níveis de tinta.

1. Clique no ícone da impressora quando ele aparecer no Dock.

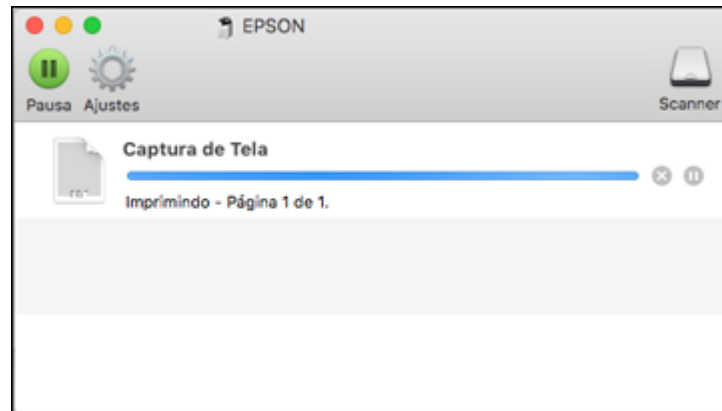
Você verá a janela de estado da impressão:



2. Selecione as seguintes opções conforme necessário para a sua versão do Mac OS:

- Para cancelar a impressão, clique no trabalho de impressão e clique em  ou em **Apagar**.
- Para pausar um trabalho de impressão, clique no trabalho e clique em  ou em **Pausa**. Para retomar um trabalho de impressão, clique no trabalho marcado como "Pausado" e clique em  ou em **Retomar**.
- Para pausar a impressão de todas as tarefas na fila de impressão, clique em **Pausa** ou em **Parar impressora**.
- Para exibir outras informações da impressora, clique em **Ajustes** ou em **Níveis de materiais**.

**Tema principal:** [Impressão do seu documento ou foto - Mac](#)

## Impressão com o Epson Universal Print Driver - Windows

Você pode imprimir com o Epson Universal Print Driver usando qualquer programa de impressão do Windows, como descrito nestas seções.

[Sincronização das configurações da impressora - Epson Universal Print Driver - Windows](#)

[Seleção das configurações da impressora - Epson Universal Print Driver - Windows](#)

[Seleção das configurações padrão da impressora - Epson Universal Print Driver - Windows](#)

[Bloqueio de configurações da impressora - Epson Universal Print Driver - Windows](#)

[Adição de impressoras de rede - Epson Universal Print Driver - Windows](#)





Tema principal: [Impressão a partir de um computador](#)

## Sincronização das configurações da impressora - Epson Universal Print Driver - Windows

Você pode ter que sincronizar o driver da impressora com o produto, se o driver da impressora não detectar a informação correta ou as configurações do produto.

**Observação:** Você precisa sincronizar o driver da impressora antes de poder usar qualquer equipamento opcional instalado no produto.

1. Execute um dos seguintes procedimentos:

- **Windows 10:** Clique em  e selecione  (Configurações) > **Dispositivos > Impressoras e scanners**. Selecione **EPSON Universal Print Driver** e selecione **Gerenciar > Propriedades da impressora**.
- **Windows 8.x:** Navegue até a tela **Aplicativos** e selecione **Painel de Controle > Hardware e Sons > Dispositivos e Impressoras**. Clique com o botão direito do mouse em **EPSON Universal Print Driver** e selecione **Propriedades da impressora**.
- **Windows 7:** Clique  e selecione **Dispositivos e Impressoras**. Clique com o botão direito do mouse em **EPSON Universal Print Driver** e selecione **Propriedades da impressora**.
- **Windows Vista:** Clique  e selecione **Painel de controle**. Clique em **Impressora** em **Hardware e som**, depois clique com o botão direito do mouse em **EPSON Universal Print Driver** e selecione **Propriedades**.
- **Windows XP:** Clique em **Iniciar** e selecione **Impressoras e aparelhos de fax**. Clique com o botão direito do mouse em **EPSON Universal Print Driver** e selecione **Propriedades**.

2. Clique na guia **Definições Opcionais**.

Você verá uma janela como esta:

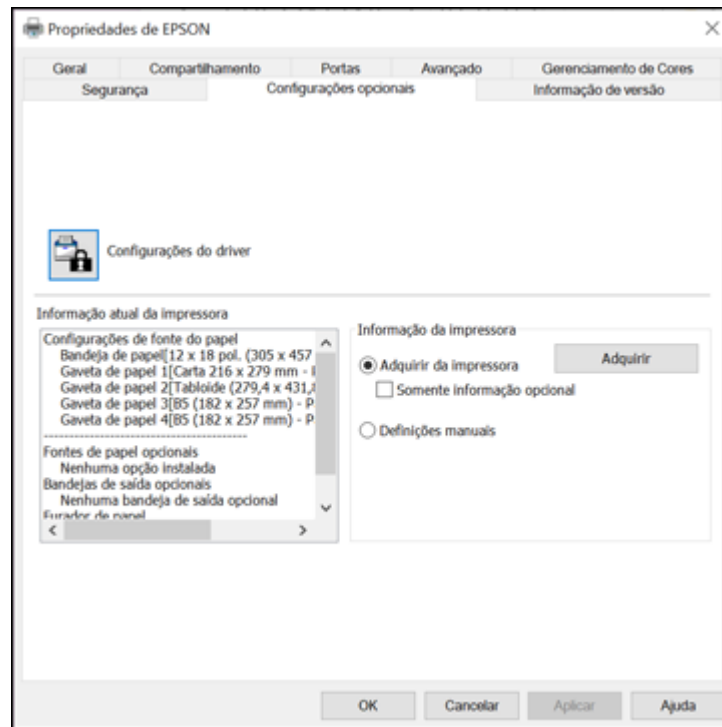

3. Certifique-se de que a opção **Adquirir da Impressora** ou **Obter da Impressora** esteja selecionada e clique em **Adquirir** ou **Obter**.

**Observação:** Selecione a opção **Somente informação opcional** se você deseja ativar apenas um equipamento opcional.

As configurações do produto e outras informações aparecem na área de Informações da Impressora Atuais.

4. Clique em **OK**.

**Tema principal:** [Impressão com o Epson Universal Print Driver - Windows](#)

## Seleção das configurações da impressora - Epson Universal Print Driver - Windows

Selecione as configurações básicas para o documento ou foto que você deseja imprimir.

**Observação:** Os nomes das configurações nas telas do driver de impressão universal podem variar um pouco, dependendo da versão do driver que estiver instalado.

1. Abra a foto ou documento que deseja imprimir.
2. Selecione o comando de impressão no seu aplicativo.

**Observação:** Pode ser necessário selecionar um ícone de impressão na tela, a opção **Imprimir** no menu **Arquivo** ou outro comando. Veja o utilitário de ajuda do seu aplicativo para mais detalhes.

3. Se necessário, selecione **EPSON Universal Print Driver** como a impressora que deseja usar.

**Observação:** Pode ser que também tenha que selecionar **Propriedades** ou **Preferências** para ver as suas configurações de impressão.

Você verá a guia **Principal** da janela de configurações da sua impressora:

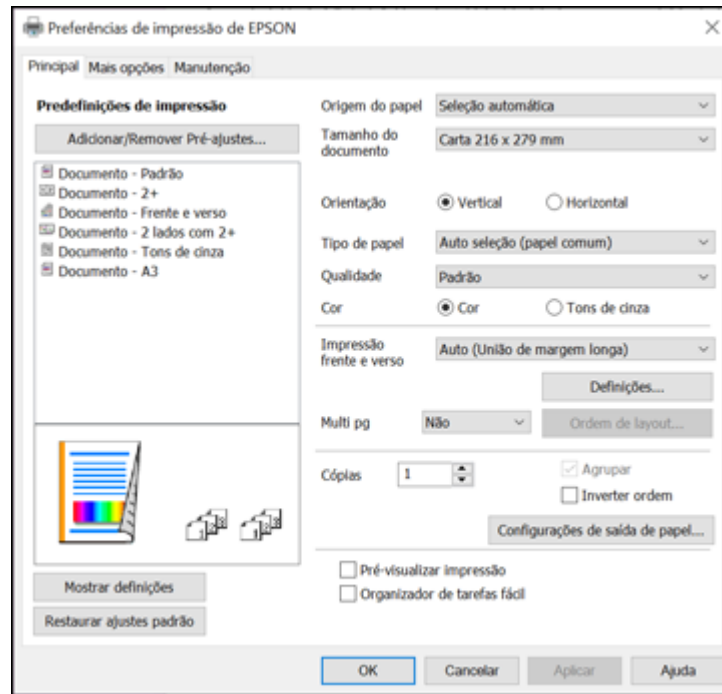

**Observação:** Para mais informação sobre uma configuração, clique nela com o botão direito do mouse e selecione **Ajuda**.

4. Para a configuração **Origem do papel** selecione onde colocou o papel que deseja usar na impressão.
5. Selecione o tamanho do papel colocado como a definição de **Tamanho do documento**.

**Observação:** Você também pode selecionar a configuração **Definido pelo usuário** para criar um tamanho de papel personalizado.

6. Selecione a orientação do seu documento.

**Observação:** Se você estiver imprimindo um envelope, selecione **Horizontal**.



7. Selecione o tipo de papel colocado como a definição de **Tipo de Papel**.





**Observação:** A definição pode não corresponder exatamente ao nome do seu papel. Veja a lista de definições de tipo de papel para mais detalhes.

8. Selecione qualquer uma das opções de impressão disponíveis.
9. Para selecionar uma variedade de opções adicionais de layout e impressão para seus documentos ou fotos, selecione a guia **Mais opções** e selecione as opções de impressão desejadas.
10. Para selecionar definições opcionais de manutenção e outras opções, selecione a guia **Manutenção** e selecione as opções desejadas.

**Tema principal:** [Impressão com o Epson Universal Print Driver - Windows](#)

## Seleção das configurações padrão da impressora - Epson Universal Print Driver - Windows

Quando você altera as configurações de impressão em um programa, as mudanças só se aplicam se você estiver imprimindo usando o programa durante aquela sessão. Se você deseja alterar as configurações de impressão que você usa em todos os programas do Windows, você pode selecionar novas configurações de impressão padrão.

1. Execute um dos seguintes procedimentos:
  - **Windows 10:** Clique em  e selecione  (Configurações) > **Dispositivos > Impressoras e scanners**. Selecione **EPSON Universal Print Driver** e selecione **Gerenciar > Preferências de impressão**.
  - **Windows 8.x:** Navegue até a tela **Aplicativos** e selecione **Painel de Controle > Hardware e Sons > Dispositivos e Impressoras**. Clique com o botão direito do mouse em **EPSON Universal Print Driver** e selecione **Preferências de impressão**.
  - **Windows 7:** Clique em  e selecione **Dispositivos e Impressoras**. Clique com o botão direito do mouse em **EPSON Universal Print Driver** e selecione **Preferências de impressão**.
  - **Windows Vista:** Clique em  e selecione **Painel de controle**. Clique em **Impressora** em **Hardware e som**, depois clique com o botão direito do mouse em **EPSON Universal Print Driver** e selecione **Propriedades**.
  - **Windows XP:** Clique em **Iniciar** e selecione **Impressoras e aparelhos de fax**. Clique com o botão direito do mouse em **EPSON Universal Print Driver** e selecione **Preferências de impressão**.

Você verá a janela de definições da impressora:

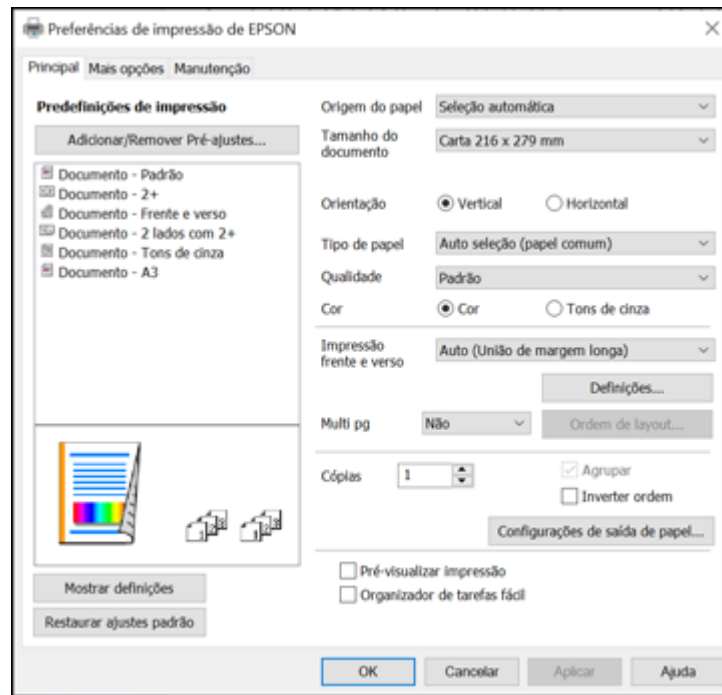

**Observação:** Para mais informação sobre uma configuração, clique nela com o botão direito do mouse e selecione **Ajuda**.

2. Selecione as configurações de impressão que deseja usar como padrão em todos os programas do Windows.
3. Clique em **OK**.





Essas configurações são agora os padrões selecionados para impressão. Você ainda pode mudá-las conforme necessário quando usar o mesmo programa para imprimir.

**Tema principal:** [Impressão com o Epson Universal Print Driver - Windows](#)

## Bloqueio de configurações da impressora - Epson Universal Print Driver - Windows

Administradores podem bloquear algumas configurações da impressora para evitar mudanças não autorizadas.

1. Execute um dos seguintes procedimentos:

- **Windows 10:** Clique em  e selecione  (Configurações) > **Dispositivos > Impressoras e scanners**. Selecione **EPSON Universal Print Driver** e selecione **Gerenciar > Propriedades da impressora**.
- **Windows 8.x:** Navegue até a tela **Aplicativos** e selecione **Painel de Controle > Hardware e Sons > Dispositivos e Impressoras**. Clique com o botão direito do mouse em **EPSON Universal Print Driver** e selecione **Propriedades da impressora**.
- **Windows 7:** Clique  e selecione **Dispositivos e Impressoras**. Clique com o botão direito do mouse em **EPSON Universal Print Driver** e selecione **Propriedades da impressora**.
- **Windows Vista:** Clique  e selecione **Painel de controle**. Clique em **Impressora em Hardware e som**, depois clique com o botão direito do mouse em **EPSON Universal Print Driver** e selecione **Propriedades**.
- **Windows XP:** Clique em **Iniciar** e selecione **Impressoras e aparelhos de fax**. Clique com o botão direito do mouse em **EPSON Universal Print Driver** e selecione **Propriedades**.

2. Clique na guia **Configurações opcionais**.

3. Clique em **Configurações do driver** ou **Definições do Controlador**.

Você verá esta janela:

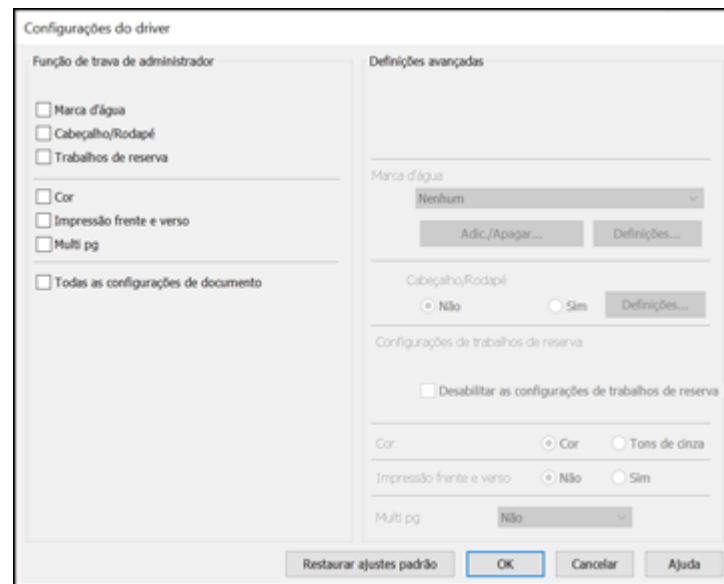

4. Marque a caixa com as configurações que deseja bloquear. Para travar todas as configurações de impressão, selecione **Todas as configurações de documento** ou **Todas as Definições do Documento**.
5. Em **Definições avançadas**, selecione a opção de configuração que deseja usar para cada configuração bloqueada.
6. Clique em **OK**.

[Opções de configuração de bloqueio do driver universal de impressão da Epson](#)

**Tema principal:** [Impressão com o Epson Universal Print Driver - Windows](#)

### Opções de configuração de bloqueio do driver universal de impressão da Epson

Selecione as opções que deseja usar para qualquer configuração bloqueada.

Configuração	Opções	Descrição
<b>Marca d'água</b>	Várias marcas d'água de texto	Permite que selecione o texto para a marca d'água ou que proíba marcas d'água
	<b>Adic./Apagar</b>	Permite que adicione ou apague um texto personalizado ou marca d'água em forma de imagem
	<b>Definições</b>	Permite que selecione o tamanho, posição e outras configurações de marca d'água
<b>Cabeçalho/Rodapé</b>	<b>Não</b>	Proíbe cabeçalhos e rodapés
	<b>Sim</b>	Permite cabeçalhos e rodapés
	<b>Definições</b>	Permite que selecione o texto e a posição para impressão de cabeçalhos e rodapés
<b>Trabalhos de reserva</b>	—	Marque a caixa de seleção Desabilitar as configurações de trabalhos de reserva para prevenir que um usuário crie configurações para trabalhos de impressão armazenados na memória do produto.
<b>Cor</b>	<b>Cor</b>	Permite impressão colorida
	<b>Tons de cinza ou Escala de Cinzentos</b>	Permite impressão em preto ou em tons de cinza somente



Configuração	Opções	Descrição
<b>Impressão frente e verso</b> ou <b>Impressão dos 2 lados</b>	<b>Não</b>	Permite impressão em apenas um lado do papel
	<b>Sim</b>	Permite impressão nos dois lados do papel
<b>Multi-páginas</b>	<b>Não</b>	Proíbe configurações de múltiplas páginas
	<b>2+</b>	Permite a impressão de duas páginas em uma folha de papel
	<b>4+</b>	Permite a impressão de quatro páginas em uma folha de papel
	<b>6+</b>	Permite a impressão de 6 páginas em uma folha de papel
	<b>8+</b>	Permite a impressão de 8 páginas em uma folha de papel
	<b>9+</b>	Permite a impressão de 9 páginas em uma folha de papel
	<b>16+</b>	Permite a impressão de 16 páginas em uma folha de papel

Tema principal: [Bloqueio de configurações da impressora - Epson Universal Print Driver - Windows](#)

## Adição de impressoras de rede - Epson Universal Print Driver - Windows

Você pode usar o Epson Universal Print Driver para encontrar e adicionar impressoras de rede.

1. Execute um dos seguintes procedimentos:

- **Windows 10:** Clique em  e selecione  (Configurações) > **Dispositivos > Impressoras e scanners**. Selecione **EPSON Universal Print Driver** e selecione **Gerenciar > Propriedades da impressora**.
- **Windows 8.x:** Navegue até a tela **Aplicativos** e selecione **Painel de Controle > Hardware e Sons > Dispositivos e Impressoras**. Clique com o botão direito do mouse em **EPSON Universal Print Driver** e selecione **Propriedades da impressora**.
- **Windows 7:** Clique  e selecione **Dispositivos e Impressoras**. Clique com o botão direito do mouse em **EPSON Universal Print Driver** e selecione **Propriedades da impressora**.
- **Windows Vista:** Clique  e selecione **Painel de controle**. Clique em **Impressora em Hardware e som**, depois clique com o botão direito do mouse em **EPSON Universal Print Driver** e selecione **Propriedades**.

- **Windows XP:** Clique em **Iniciar** e seleccione **Impressoras e aparelhos de fax**. Clique com o botão direito do mouse em **EPSON Universal Print Driver** e seleccione **Propriedades**.
2. Clique na guia **Configurações opcionais**.  
Você verá esta janela:

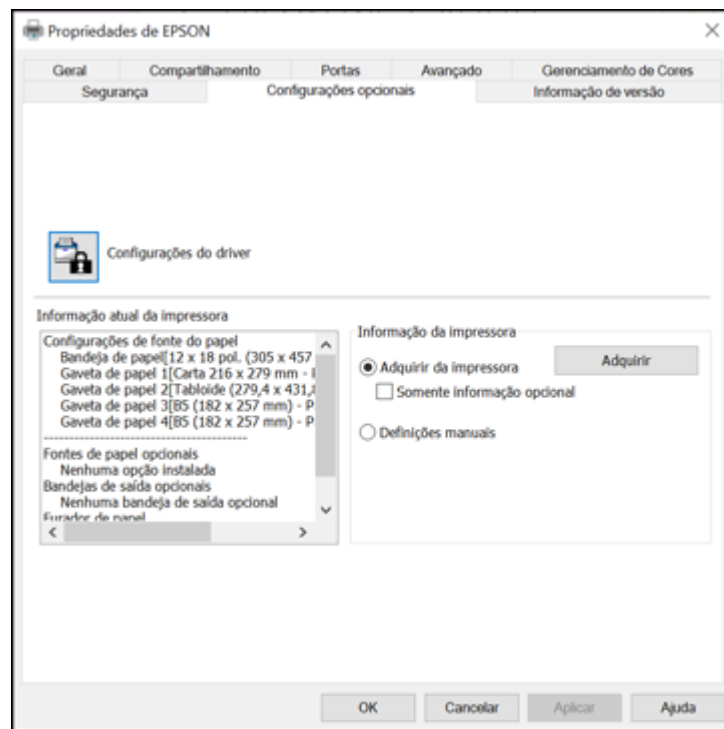

3. Clique em **Busca por impressora de rede** ou **Procura de impressoras de rede**.
4. Quando vir os resultados, seleccione **Adicionar impressoras encontradas**.

Você verá uma tela como esta:

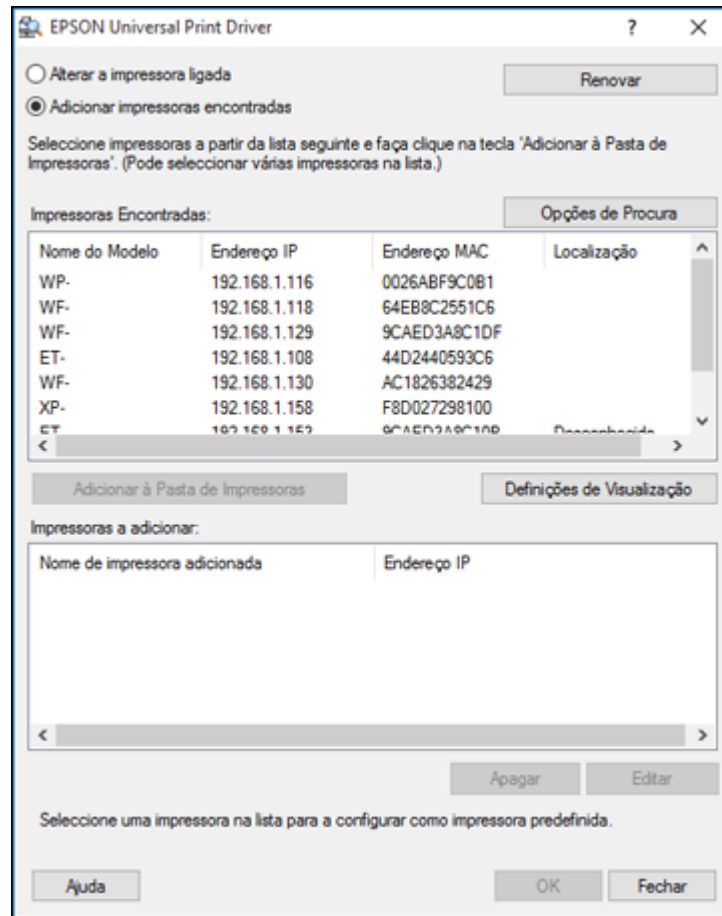

5. Selecione a impressora ou impressoras que deseja adicionar.
6. Clique em **Adicionar à Pasta de Impressoras**.  
A impressora ou impressoras selecionadas aparecem na parte inferior da tela.
7. Se necessário, marque a caixa de seleção ao lado do produto se quiser que ele seja sua impressora principal.
8. Clique em **OK**.

**Tema principal:** [Impressão com o Epson Universal Print Driver - Windows](#)

## **Impressão com o software de impressora PostScript (PS3) - Windows**

Você pode imprimir com o software PostScript (PS3) da impressora usando qualquer programa de impressão do Windows, como descrito nestas seções.

[Seleção das configurações básicas de impressão - software de impressora PostScript - Windows](#)

[Como selecionar configurações padrão de impressão - software de impressora PostScript - Windows](#)

**Tema principal:** [Impressão a partir de um computador](#)

## **Seleção das configurações básicas de impressão - software de impressora PostScript - Windows**

Selecione as configurações básicas para o documento ou foto que você deseja imprimir.

O software de impressora PostScript suporta impressão em papel comum nestes tamanhos de papel e envelope:

- A4 (210 × 297 mm)
- Carta (216 × 279 mm)
- Ofício (216 × 357 mm)
- 432 × 559 mm
- A3 (297 × 420 mm)
- A3+ (329 × 483 mm)
- A6 (105 × 148 mm)
- B6 (128 × 182 mm)
- A5 (148 × 210 mm)
- 203 × 254 mm
- 8,5 × 13 pol. (216 × 330 mm)
- 279 × 432 mm
- 305 × 457 mm
- SRA3 (320 × 450 mm)
- Executivo (184 × 267 mm)
- Meia carta (140 × 216 mm)



- México-Ofício (216 × 340 mm)
  - Ofício 9 (215 × 315 mm)
  - Nº 10 (105 × 241 mm)
1. Abra a foto ou documento que deseja imprimir.
  2. Selecione o comando de impressão no seu aplicativo.

**Observação:** Pode ser necessário selecionar um ícone de impressão na tela, a opção **Imprimir** no menu **Arquivo** ou outro comando. Veja o utilitário do seu aplicativo de ajuda para mais detalhes.

3. Se necessário, selecione o nome do produto como a impressora que deseja usar e depois clique no botão **Preferências**.

Você verá esta janela:

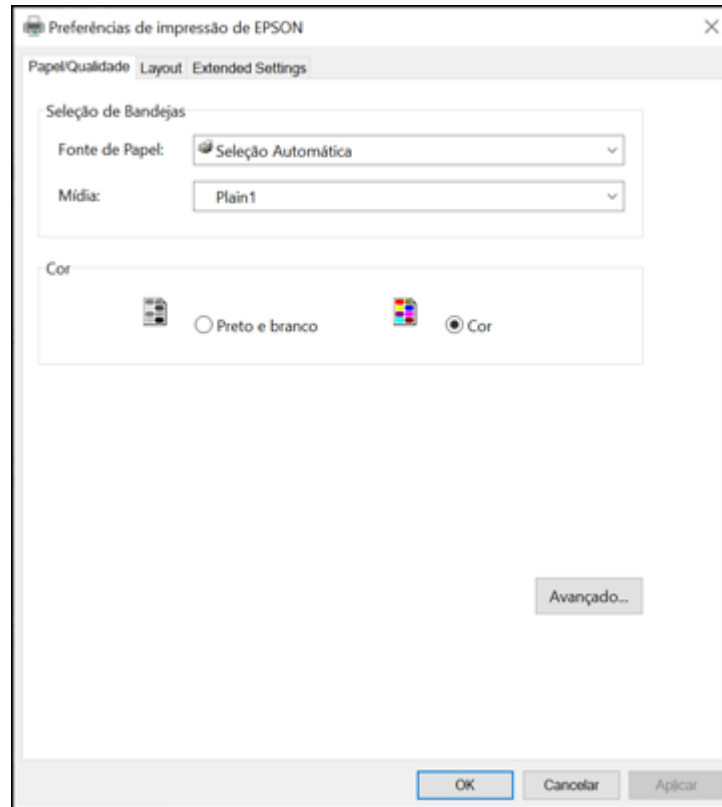

4. Selecione a opção de **Fonte de Papel** que corresponda ao local onde papel que deseja imprimir está colocado.
5. Selecione o tipo de papel como a configuração de **Media**.
6. Selecione uma das seguintes opções como a configuração de Cor:
  - Para imprimir texto e gráfico em preto somente, selecione a opção **Preto e Branco**.
  - Para imprimir um documento ou foto com cores, selecione a opção **Cor**.
7. Para selecionar opções adicionais de layout e impressão, selecione **Avançado** e faça as configurações adicionais conforme necessário.

**Observação:** Você pode selecionar opções de grampeamento, dobradura, organização e encadernamento em **Document Options > Recursos da Impressora**.

8. Clique na guia **Layout**.

Você verá esta janela:

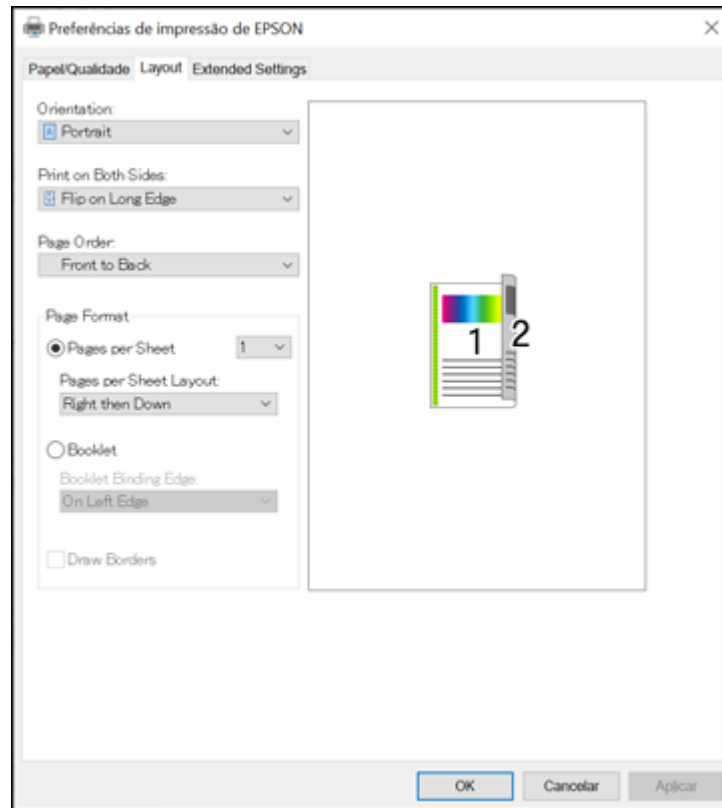

9. Selecione as opções de impressão conforme necessário.

10. Clique em **OK** quando terminar.

**Tema principal:** [Impressão com o software de impressora PostScript \(PS3\) - Windows](#)

**Referências relacionadas**





[Configurações de tipo de papel ou mídia - Software de impressão](#)

[Opções de origem do papel - Windows](#)

## Como selecionar configurações padrão de impressão - software de impressora PostScript - Windows

Quando você altera as configurações de impressão em um programa, as mudanças só se aplicam se você estiver imprimindo usando o programa durante aquela sessão. Se você deseja alterar as configurações de impressão que você usa em todos os programas do Windows, você pode selecionar novas configurações de impressão padrão.

1. Execute um dos seguintes procedimentos:

- **Windows 10:** Clique em  e selecione  (Configurações) > **Dispositivos > Impressoras e scanners**. Selecione o nome do seu produto e selecione **Gerenciar > Preferências de impressão**.
- **Windows 8.x:** Navegue até a tela **Aplicativos** e selecione **Painel de Controle > Hardware e Sons > Dispositivos e Impressoras**. Clique com o botão direito do mouse no nome do produto e selecione **Preferências de impressão**.
- **Windows 7:** Clique  e selecione **Dispositivos e Impressoras**. Clique com o botão direito do mouse no nome do produto e selecione **Preferências de impressão**.
- **Windows Vista:** Clique  e selecione **Painel de controle**. Clique em **Impressora** em **Hardware e som**, clique com o botão direito do mouse no nome do seu produto e selecione **Preferências de impressão**.
- **Windows XP:** Clique em **Iniciar** e selecione **Impressoras e aparelhos de fax**. Clique com o botão direito do mouse no nome do produto e selecione **Preferências de impressão**.

Você vê a janela de definições da impressora:

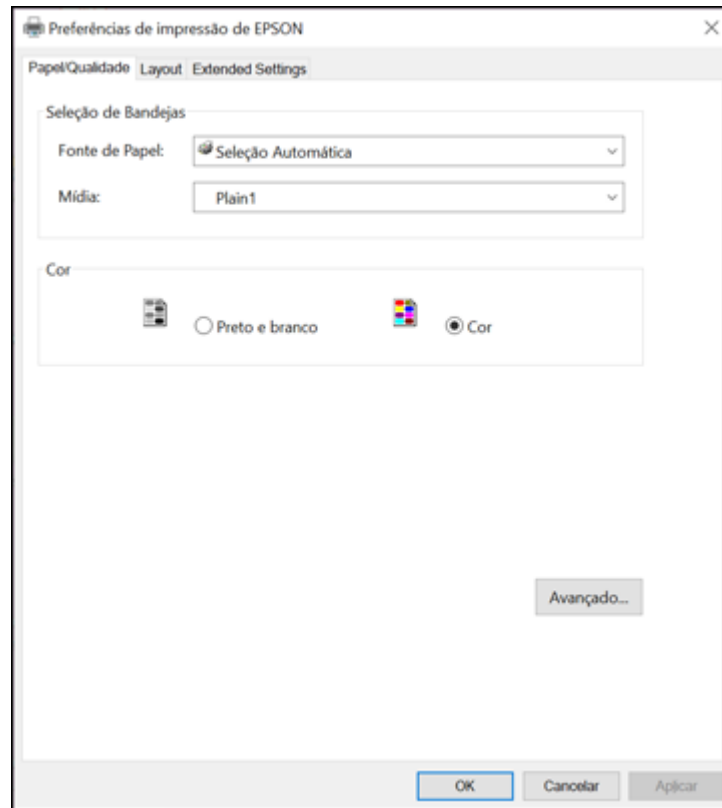

2. Selecione as configurações de impressão que deseja usar como padrão em todos os programas do Windows.
3. Clique em **OK**.

Essas configurações são agora os padrões selecionados para impressão. Você ainda pode mudá-las conforme necessário quando usar o mesmo programa para imprimir.

**Tema principal:** [Impressão com o software de impressora PostScript \(PS3\) - Windows](#)

## Impressão com o software de impressora PostScript (PS3) - Mac

Você pode imprimir com o software PostScript (PS3) da impressora usando qualquer programa de impressão do Mac, como descrito nestas seções.

[Seleção das configurações básicas de impressão - software de impressora PostScript - Mac](#)

**Tema principal:** [Impressão a partir de um computador](#)

### Seleção das configurações básicas de impressão - software de impressora PostScript - Mac

Selecione as configurações básicas para o documento ou foto que você deseja imprimir.

O software de impressora PostScript suporta impressão em papel comum nestes tamanhos de papel e envelope:

- A4 (210 × 297 mm)
- Carta (216 × 279 mm)
- Nº 10 (105 × 241 mm)
- A5 (148 × 210 mm)
- B5 (182 × 257 mm)
- A6 (105 × 148 mm)
- B6 (128 × 182 mm)
- Executivo (184 × 267 mm)
- Ofício (216 × 357 mm)
- A3 (297 × 420 mm)
- A3+ (329 × 483 mm)
- 279 × 432 mm
- B4 (353 × 250 mm)
- 432 × 559 mm

1. Abra a foto ou documento que deseja imprimir.
2. Selecione o comando de impressão no seu aplicativo.

**Observação:** Pode ser necessário selecionar um ícone de impressão na tela, a opção **Imprimir** no menu **Arquivo** ou outro comando. Veja o utilitário do seu aplicativo de ajuda para mais detalhes.

3. Selecione seu produto como a definição de **Impressora**.



Impressora: EPSON  
Pré-Ajustes: Ajustes Padrão

4. Se necessário, clique na seta ao lado da configuração da impressora ou no botão **Mostrar Detalhes** para expandir a janela de impressão.

Você verá a janela de configurações da impressora expandida para o seu produto:

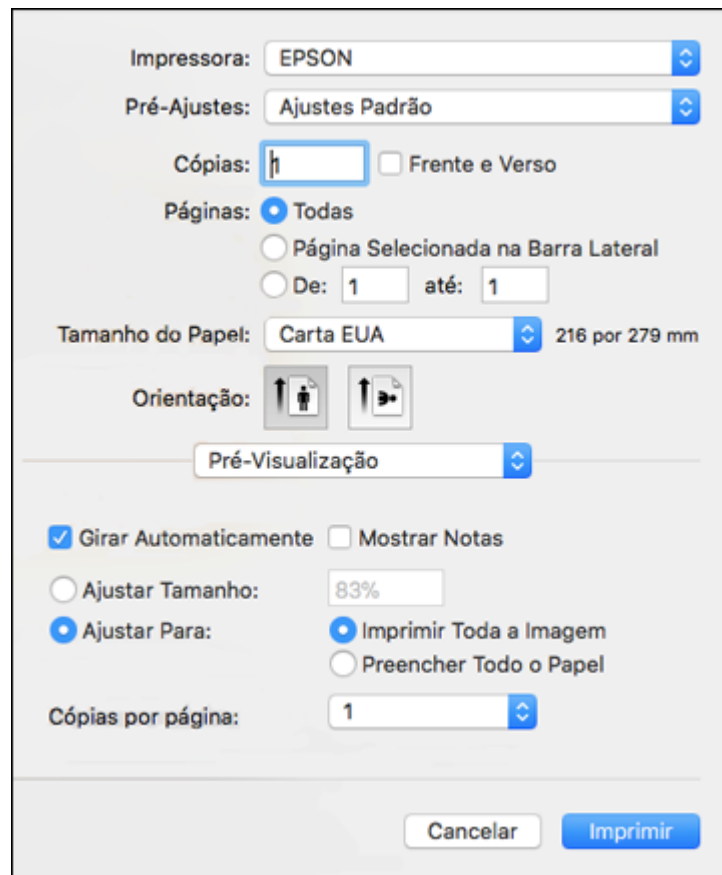



Impressora: EPSON  
Pré-Ajustes: Ajustes Padrão

Cópias: 1  Frente e Verso

Páginas:  Todas  
 Página Selecionada na Barra Lateral  
 De: 1 até: 1

Tamanho do Papel: Carta EUA 216 por 279 mm

Orientação:  

Pré-Visualização

Girar Automaticamente  Mostrar Notas

Ajustar Tamanho: 83%

Ajustar Para:  Imprimir Toda a Imagem  
 Preencher Todo o Papel

Cópias por página: 1

Cancelar Imprimir

**Observação:** A janela de impressão pode ser diferente, dependendo da versão do Mac OS e do aplicativo usado.

5. Selecione as configurações de **Frente e Verso**, **Cópias** e **Páginas** conforme necessário.

**Observação:** Caso não veja essas configurações na janela de impressão, verifique-as no aplicativo antes de imprimir.

6. Selecione as opções de configuração de página: **Tamanho do Papel** e **Orientação**.

**Observação:** Caso não veja essas configurações na janela de impressão, verifique-as no aplicativo antes de imprimir. Elas podem ser acessadas selecionando **Configurar página** no menu Arquivo.

7. Selecione todas as configurações específicas de aplicativos que aparecem na tela, como as mostradas na imagem acima para o aplicativo Pré-visualização.
8. Selecione **Alimentação de Papel** no menu pop-up.

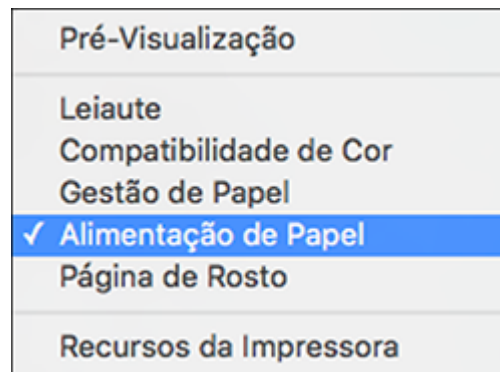



Você verá estas configurações:

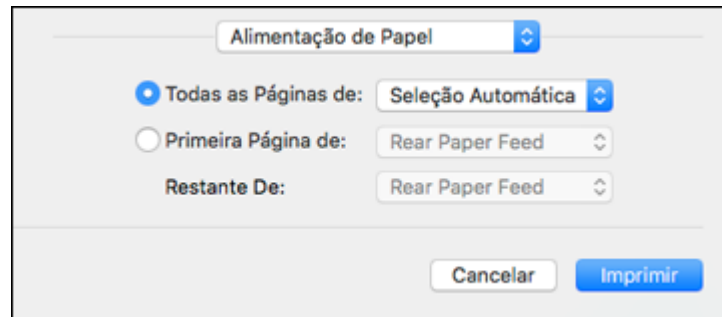

Alimentação de Papel

Todas as Páginas de: Seleção Automática

Primeira Página de: Rear Paper Feed

Restante De: Rear Paper Feed

Cancelar Imprimir

9. Selecione **Todas as Páginas de** ou **Primeira Página de** e selecione a fonte de papel da qual deseja imprimir.
10. Selecione **Recursos da Impressora** no menu pop-up.

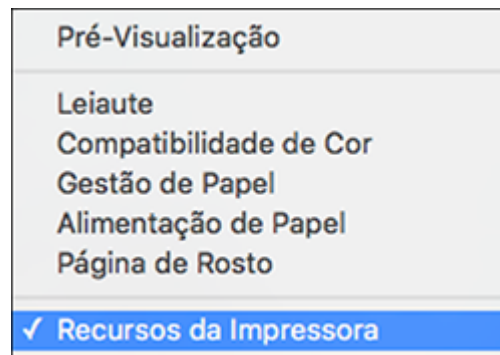

Pré-Visualização

Leiaute

Compatibilidade de Cor

Gestão de Papel

Alimentação de Papel

Página de Rosto

✓ Recursos da Impressora

Você verá estas configurações:

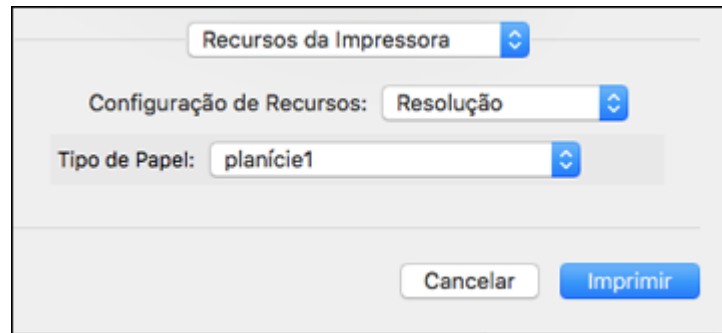

11. Selecione uma configuração de **Tipo de Papel**.
12. Selecione **Saída** no menu pop-up de Configuração de Recursos para escolher as opções de grampeamento, dobradura, ordem e encadernamento.
13. Selecione qualquer uma destas opções no menu suspenso conforme necessário:
  - Selecione **Leiaute** para ajustar uma variedade de opções de leiaute para o seu documento ou foto.
  - Selecione **Gestão de Papel** para ajustar o tamanho da imagem ao imprimi-la.
  - Selecione **Compatibilidade de Cor** para ajustar as cores no seu impresso.

**Tema principal:** [Impressão com o software de impressora PostScript \(PS3\) - Mac](#)

#### **Tarefas relacionadas**

[Como selecionar as configurações de página - Mac](#)

[Seleção das opções de layout de impressão - Mac](#)

[Impressão do seu documento ou foto - Mac](#)

## **Cancelamento da impressão usando o painel de controle do produto**

Se precisar cancelar a impressão, selecione **Parar** no visor LCD e depois selecione **Lista de Trabalhos**. Selecione o trabalho que deseja cancelar e selecione **Eliminar**, depois selecione **Sim** para confirmar.

**Tema principal:** [Impressão a partir de um computador](#)

---

# Digitalização

Você pode digitalizar seus originais e salvá-los como arquivos digitais.

**Observação:** Seu produto pode ser diferente das ilustrações neste guia, mas as instruções são as mesmas, a não ser que seja indicado o contrário.

[Como iniciar uma digitalização](#)

[Digitalização no Epson Scan 2](#)

[Digitalização com Document Capture Pro ou Document Capture](#)

[Como colocar uma ID de usuário e uma senha para digitalizar](#)

## Como iniciar uma digitalização

Depois de colocar os seus originais no produto para a digitalização, inicie a digitalização usando um destes métodos.

**Observação:** Você também pode digitalizar usando o Document Capture Pro (Windows) ou o Document Capture (Mac).

[Como iniciar uma digitalização usando o painel de controle do produto](#)

[Configuração e digitalização para uma pasta na rede ou servidor FTP](#)

[Como iniciar uma digitalização usando o ícone do Epson Scan 2](#)

[Como iniciar uma digitalização a partir de um programa de digitalização](#)

[Inicialização de uma digitalização a partir de um Smartphone ou Tablet](#)

**Tema principal:** [Digitalização](#)

**Temas relacionados**

[Digitalização com Document Capture Pro ou Document Capture](#)

[Como colocar originais no produto](#)

## Como iniciar uma digitalização usando o painel de controle do produto

Você pode digitalizar uma imagem para uma variedade de dispositivos usando o painel de controle do produto.

1. Certifique-se de que instalou o software do produto e conectou o produto ao computador ou à rede.

**Observação:** Reinicie o computador depois de instalar o software para permitir a digitalização a partir do painel de controle.

2. Coloque o original no produto para digitalização.

**Observação:** Para digitalizar os dois lados do papel ou um documento de múltiplas páginas, coloque os seus originais no AAD.

3. Aperte o botão  início, se necessário.
4. Selecione **Digit.**.

Você verá uma tela como esta:

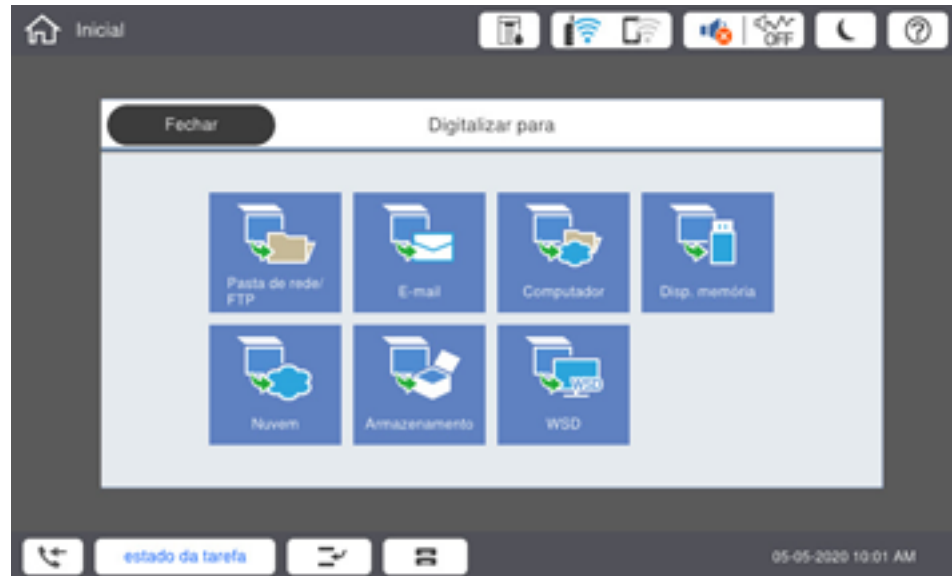

5. Selecione uma das seguintes opções de **Digitalizar para**:
  - **Pasta de rede/FTP** salva o seu arquivo digitalizado em uma pasta específica em uma rede.
  - **E-mail** permite que envie arquivos digitalizados através de um servidor de e-mail pré-configurado.

- **Computador** permite que digitalize para um computador conectado usando Document Capture Pro (Windows) ou Document Capture (Mac).
- **Dispositivo de memória** salva o seu arquivo digitalizado em um dispositivo USB e permite que selecione o formato, qualidade e outras configurações de arquivo.
- O serviço **Nuvem** envia arquivos escaneados para um destino que você registrou com o Epson Connect.
- **Armazenamento** salva seus arquivos digitalizados em uma pasta especificada no disco rígido do produto.
- **Computador (WSD)** permite que gerencie a digitalização em rede em Windows 10, Windows 8.x, Windows 7 ou Windows Vista (somente em inglês). Para usar esta função, você precisa primeiro configurar uma porta WSD (Web Services for Devices) no seu computador com Windows 7 ou Windows Vista (a porta é configurada automaticamente em Windows 10 e Windows 8.x).

6. Siga as instruções nos links abaixo para completar a digitalização.

[Digitalização para e-mail](#)

[Digitalizando para um computador conectado](#)

[Digitalização a partir de um dispositivo de memória](#)

[Digitalização para o disco rígido do produto](#)

[Digitalização para a nuvem](#)

[Configuração de uma porta WSD \(Windows 7/Windows Vista\)](#)

[Opções de digitalização do painel de controle](#)

**Tema principal:** [Como iniciar uma digitalização](#)

**Tarefas relacionadas**

[Uso do Epson Scan to Cloud](#)

[Uso das predefinições](#)

[Digitar caracteres no visor LCD](#)

**Temas relacionados**

[Como colocar originais no produto](#)

## **Digitalização para e-mail**

Você pode digitalizar um original e enviar o arquivo digitalizado por e-mail usando o painel de controle do seu produto. Você precisa ter um servidor de e-mail pré-configurado antes de poder digitalizar para e-mail. Você pode digitar o endereço de e-mail diretamente no painel de controle do produto ou selecionar um endereço na guia **Destinatário**. A data e a hora devem estar corretas para que as marcações no e-mail sejam precisas.

1. Coloque o original no produto para digitalização.

**Observação:** Para digitalizar os dois lados do papel ou um documento de múltiplas páginas, coloque todas as páginas no AAD.

2. Aperte o botão  início, se necessário.
3. Selecione **Digit..**

Você verá uma tela como esta:



4. Selecione **E-mail**.

Você verá uma tela como esta:



5. Execute um dos seguintes procedimentos:
  - Selecione um endereço de e-mail de qualquer contato frequente exibido.
  - Selecione **Teclado** para usar o teclado na tela para digitar o endereço de e-mail para o(s) destinatário(s) e selecione **OK**.
  - Selecione **Destinatário** e escolha um endereço de e-mail na lista.
  - Selecione o ícone  para escolher um endereço de e-mail do seu histórico de digitalizações recentes.
6. Selecione **Configurações de digitalização**.
7. Selecione **Formato Arq.** para escolher o formato do arquivo para sua digitalização.
8. Navegue para baixo para mudar o **Assunto** e o **Nome Arq.**, se necessário.

9. Selecione quaisquer configurações de digitalização adicionais conforme necessário.

**Observação:** Para salvar a imagem digitalizada no disco rígido do produto, selecione **Armazenamento Arquivo** e ative a configuração **Armazenamento Arquivo**. Modifique quaisquer configurações exibidas conforme necessário.

10. Selecione **Predef.** para salvar suas configurações de digitalização.

**Observação:** Predefinições podem ser bloqueadas por um administrador. Se você não puder acessar ou modificar esta configuração, entre em contato com o seu administrador para obter ajuda.

11. Selecione o ícone **Enviar**.

Seu produto digitaliza seu original e envia o arquivo digitalizado por e-mail.

**Tema principal:** [Como iniciar uma digitalização usando o painel de controle do produto](#)

**Temas relacionados**

[Como colocar originais no produto](#)

### **Digitalizando para um computador conectado**

Você pode digitalizar um original e salvá-lo em um computador conectado usando o painel de controle do seu produto. O computador deve estar na mesma rede que o produto.

É possível salvar o arquivo digitalizado como PDF. Você também pode fazer configurações personalizadas de digitação usando o Document Capture Pro (Windows) ou o Document Capture (Mac) e digitalizar automaticamente usando essas configurações através do painel de controle do produto.

**Observação:** Certifique-se de que tenha instalado o Epson Scan 2 e Document Capture Pro (Windows) ou Document Capture (Mac) no seu computador antes de digitalizar para o computador.

1. Coloque o original no produto para digitalização.

**Observação:** Para digitalizar um documento de múltiplas páginas, coloque todas as páginas no AAD.

2. Aperte o botão  início, se necessário.
3. Selecione **Digit..**



Você verá uma tela como esta:



4. Selecione **Computador**.

Você verá uma tela como esta:



5. Selecione o ícone + para escolher o computador para o qual digitalizar e selecione-o quando aparecer.

**Observação:** O computador para o qual deseja digitalizar deve estar na mesma rede que o produto ou conectado ao produto através de um cabo USB.

A tela **Seleccionar tarefa** aparece:



6. Selecione uma das opções disponíveis de trabalho de digitalização.

**Observação:** O padrão do trabalho é **Digitalizar para PDF**. Qualquer opção adicional de trabalho de digitalização deve ser adicionada no Document Capture Pro (Windows) ou Document Capture (Mac).

7. Selecione o ícone **Guardar**.

O Document Capture Pro (Windows) ou o Document Capture (Mac) digitaliza o original para o computador conectado.

**Tema principal:** [Como iniciar uma digitalização usando o painel de controle do produto](#)

#### **Tarefas relacionadas**

[Digitalização do trabalho com Document Capture Pro - Windows](#)

[Adição e designação de trabalhos de digitalização com o Document Capture Pro - Windows](#)

#### **Temas relacionados**

[Como colocar originais no produto](#)

### **Digitalização a partir de um dispositivo de memória**

Você pode digitalizar um original e salvar a imagem digitalizada em um dispositivo USB externo conectado ao seu produto.

1. Insira um dispositivo USB externo na porta USB do produto.

2. Coloque o original no produto para digitalização.

**Observação:** Para digitalizar os dois lados do papel ou um documento de múltiplas páginas, coloque todas as páginas no AAD.

3. Aperte o botão  início, se necessário.
4. Selecione **Digit..**

Você verá uma tela como esta:

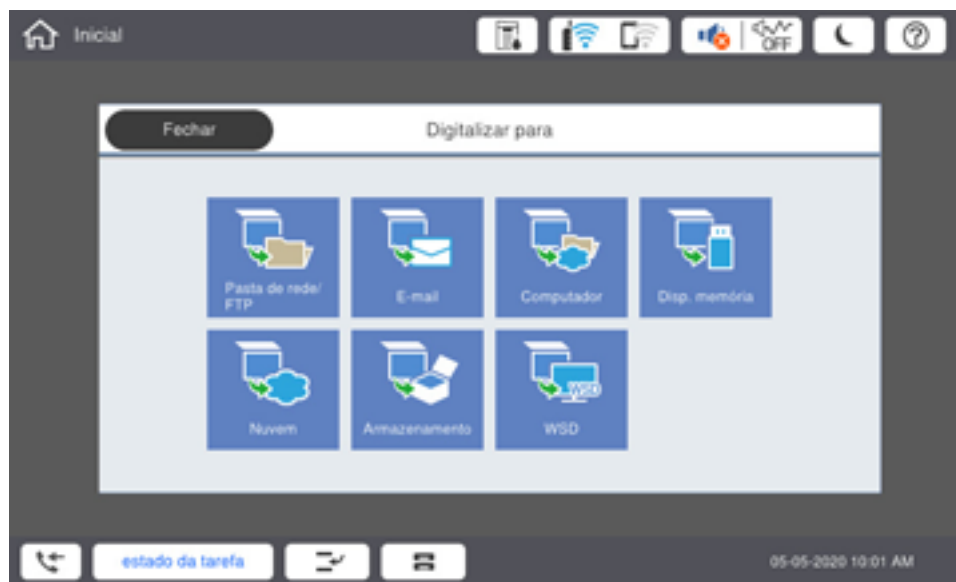

5. Selecione **Disp. memória**.

Você verá uma tela como esta:



6. Selecione as configurações conforme necessário.
7. Selecione **Prefef.** para salvar suas configurações de digitalização.

**Observação:** Predefinições podem ser bloqueadas por um administrador. Se você não puder acessar ou modificar esta configuração, entre em contato com o seu administrador para obter ajuda.

8. Selecione o ícone **Guardar**.

O produto digitaliza o original e salva o arquivo digitalizado no dispositivo de memória conectado.

**Tema principal:** [Como iniciar uma digitalização usando o painel de controle do produto](#)

#### **Tarefas relacionadas**

[Conexão a um dispositivo USB](#)

#### **Temas relacionados**

[Como colocar originais no produto](#)

## Digitalização para o disco rígido do produto

Você pode usar o painel de controle para digitalizar e salvar arquivos no disco rígido do produto.

1. Coloque o original no produto para digitalização.

**Observação:** Para digitalizar os dois lados do papel ou um documento de múltiplas páginas, coloque todas as páginas no AAD.

2. Aperte o botão  início, se necessário.
3. Selecione **Digit..**

Você verá uma tela como esta:

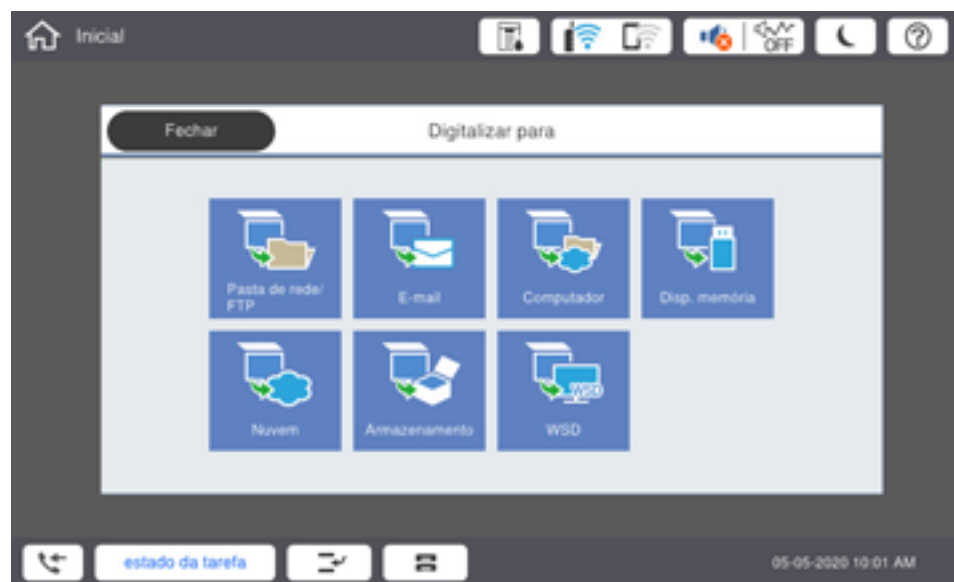

4. Selecione **Armazenamento**.

Você verá uma tela como esta:



5. Selecione uma pasta de destino.
6. Selecione configurações conforme necessário.
7. Selecione **Predf.** para salvar suas configurações de digitalização.

**Observação:** Predefinições podem ser bloqueadas por um administrador. Se você não puder acessar ou modificar esta configuração, entre em contato com o seu administrador para obter ajuda.

8. Selecione o ícone **Guardar**.

O produto digitaliza o original e salva o arquivo digitalizado na pasta selecionada.

**Tema principal:** [Como iniciar uma digitalização usando o painel de controle do produto](#)

**Tarefas relacionadas**

[Uso das predefinições](#)

**Temas relacionados**

[Como colocar originais no produto](#)

## Digitalização para a nuvem

Você pode usar o painel de controle para enviar seus arquivos digitalizados para um destino que registrou com o Epson Connect.

**Observação:** Certifique-se de que tenha configurado o produto usando o Epson Connect antes de usar esta função.

1. Coloque o original no produto para digitalização.

**Observação:** Para digitalizar os dois lados do papel ou um documento de múltiplas páginas, coloque todas as páginas no AAD.

2. Aperte o botão  início, se necessário.
3. Selecione **Digit..**

Você verá uma tela como esta:



4. Selecione **Nuvem**.



Você verá uma tela como esta:



5. Selecione o ícone **+** e selecione um destino na nuvem.
6. Selecione as configurações conforme necessário.
7. Selecione **Predef.** para salvar suas configurações de digitalização.

**Observação:** Predefinições podem ser bloqueadas por um administrador. Se você não puder acessar ou modificar esta configuração, entre em contato com o seu administrador para obter ajuda.

8. Selecione o ícone **Enviar**.

O produto digitaliza o original e salva o arquivo digitalizado no destino selecionado.

**Tema principal:** [Como iniciar uma digitalização usando o painel de controle do produto](#)

#### **Tarefas relacionadas**

[Configuração dos serviços Epson Connect](#)

#### **Temas relacionados**

[Como colocar originais no produto](#)

## Configuração de uma porta WSD (Windows 7/Windows Vista)

Você pode digitalizar para um computador Windows em rede usando WSD (Web Services for Devices). Você precisa primeiro configurar uma porta WSD no seu sistema com Windows 7 ou Windows Vista (a porta é configurada automaticamente em Windows 10 e Windows 8.x).

Antes de configurar uma porta WSD, certifique-se de que tenha instalado o software do produto e conectado o seu produto e computador à mesma rede.

1. Ligue o produto.
2. Imprima uma folha de estado da rede para que possa identificar o nome da rede para o seu produto na rede.
3. Clique em  ou em **Iniciar** e selecione **Computador**.
4. À esquerda da tela, selecione **Rede**.
5. Localize o seu produto na tela de Rede, clique nele usando o botão direito do mouse e selecione **Instalar**.
6. Quando vir a tela Controle de Conta de Usuário, clique em **Continuar**.

**Observação:** Caso veja uma tela de desinstalação, clique em **Desinstalar** e repita esses passos conforme necessário.

7. Quando vir a mensagem **O dispositivo está pronto para uso** na barra de ferramentas do Windows, clique na mensagem.
8. Na tela de instalação do driver, certifique-se de que o produto esteja listado em **Pronto para usar**. Depois clique em **Fechar**.
9. Execute um dos seguintes procedimentos:
  - **Windows 7:** Clique em  e selecione **Dispositivos e Impressoras**.
  - **Windows Vista:** Clique em **Iniciar** e selecione **Painel de controle > Hardware e som > Impressoras**.
10. Certifique-se de que um ícone para o seu produto apareça na rede.

Quando usar WSD, selecione o nome do seu produto para digitalizar em rede.

**Tema principal:** [Como iniciar uma digitalização usando o painel de controle do produto](#)

### Tarefas relacionadas

[Impressão de uma folha de estado da rede](#)

## Opções de digitalização do painel de controle

Selecione as opções que deseja usar para digitalização.

**Observação:** Nem todas as opções ou configurações podem estar disponíveis, dependendo da opção **Digitalizar para** selecionada.

Configurações de digitalização	Opções disponíveis	Descrição
Modo de cor	P&B	Selecione para digitalizar imagens em preto e branco
	Cor	Selecione para digitalizar imagens a cores
Formato Arq.	JPEG	Selecione para fotos Você pode selecionar a <b>Taxa compress..</b>
	PDF (Uma pág.)	Selecione para documentos. Você pode selecionar as opções <b>Taxa compress. e Definições de PDF.</b>
	PDF (várias páginas)	
	PDF/A (Uma pág.)	
	PDF/A (várias páginas)	
	TIFF(uma pág)	Selecione para arquivos digitalizados que você pode imprimir a partir de um dispositivo. Documentos TIFF de várias páginas são digitalizados em preto e branco.
TIFF(Vár. pág)		
Resolução	200dpi	Selecione para documentos
	300dpi	Selecione para fotos
	600dpi	Selecione para a mais alta qualidade de impressão
2 faces	1 face	Permite que digitalize originais frente e verso colocados no alimentador automático. Se você selecionar <b>2 faces</b> , você também pode selecionar a configuração <b>Encadern.(orig.)</b> .
	2 faces	

<b>Configurações de digitalização</b>	<b>Opções disponíveis</b>	<b>Descrição</b>
<b>Área Digit.</b>	<b>Deteção Automática</b>	Selecione para ajustar automaticamente a área de digitalização.
	Vários tamanhos	Selecione o tamanho de página para documentos.
	<b>Definido pelo Utilizador</b>	Insira uma área de digitalização personalizada
<b>Tipo de orientação</b>	<b>Texto</b>	Especifique o tipo de original que está digitalizando
	<b>Text e imag</b>	
	<b>Foto</b>	
<b>Orient.(orig.)</b>	<b>Direção legível</b>	Selecione a direção de orientação para como carregar os originais.
	<b>Direção Esq.</b>	
<b>Originais Tam.misto</b>	<b>Desl.</b>	Selecione <b>Lig.</b> para digitalizar originais de tamanhos variados nos seus tamanhos originais.
	<b>Lig.</b>	
<b>Densidade</b>	Vários níveis	Ajuste a clareza ou escuridão das imagens digitalizadas
<b>Remover fundo</b>	Vários níveis	Selecione o nível de escuridão do fundo
<b>Remover sombra</b>	<b>Desl.</b>	Apague as sombras que aparecem no centro do documento quando copia um livro ou ao redor do documento quando copia um papel espesso.
	<b>Lig.</b>	
<b>Remover orifi.</b>	<b>Desl.</b>	Apague os orifícios de encadernação em um documento
	<b>Lig.</b>	
<b>Digit. Contínua(ADF)</b>	<b>Desl.</b>	Selecione <b>Lig.</b> para digitalizar uma quantidade grande de originais colocados no alimentador automático como um único trabalho de digitalização.
	<b>Lig.</b>	
<b>Assunto</b>	—	Digite um assunto para o seu e-mail
<b>Tam. máx.anexo</b>	Vários tamanhos	Selecione o tamanho máximo de arquivo que pode ser anexado a um e-mail

Configurações de digitalização	Opções disponíveis	Descrição
<b>Armazenamento Arquivo</b>	<b>Desl.</b>	Selecione <b>Lig.</b> para salvar o arquivo digitalizado no sistema de armazenamento interno da impressora. Ajuste as configurações de salvamento, incluindo se o arquivo salvo deve ser impresso e salvo, enviado ou apenas salvo.
	<b>Lig.</b>	
<b>Nome Arq.</b>	—	Digite um prefixo, data e hora como o nome do arquivo para o seu arquivo digitalizado.
<b>Criptografia do e-mail</b>	<b>Desl.</b>	Selecione <b>Lig.</b> para criptografar e-mails antes de enviá-los.
	<b>Lig.</b>	
<b>Assinatura digital</b>	<b>Desl.</b>	Selecione <b>Lig.</b> para anexar uma assinatura digital aos e-mails.
	<b>Lig.</b>	
<b>Armazenamento Arquivo</b>	—	Determine a senha para o arquivo.
<b>Nome de utilizador</b>	—	Determine o nome de usuário para o arquivo.

**Tema principal:** [Como iniciar uma digitalização usando o painel de controle do produto](#)

## Configuração e digitalização para uma pasta na rede ou servidor FTP

Antes de você digitalizar para uma pasta de rede no seu computador ou em um servidor FTP, você precisa criar uma pasta compartilhada e opcionalmente registrar o lugar da pasta na lista de Contatos do produto. Selecione os links abaixo conforme necessário para criar e registrar a pasta e para digitalizar para ela em uma rede.

[Criação de uma pasta de rede compartilhada](#)

[Registro de contatos em uma pasta de rede ou digitalização FTP - Web Config](#)

[Registro de contatos para digitalização para e-mail, rede ou FTP - Painel de controle](#)

[Digitalização para uma pasta na rede ou servidor FTP](#)

**Tema principal:** [Como iniciar uma digitalização](#)

### Criação de uma pasta de rede compartilhada

Você pode criar uma pasta de rede compartilhada no seu computador ou em um site FTP e registrar o seu local na lista de Contatos do produto.

**Observação:** Se você criar uma pasta compartilhada em rede em um Mac, consulte a documentação do seu Mac para instruções sobre como criar a pasta. As instruções aqui são para Windows.

Primeiro, certifique-se de que tenha conectado seu produto e computador à mesma rede.

**Observação:** Se estiver usando uma versão Home do sistema operacional Windows, você não pode criar uma pasta compartilhada no desktop do Windows ou na pasta Documentos ou Imagens, a não ser que tenha criado uma configuração para grupo doméstico para compartilhamento. No entanto, você pode criar uma pasta compartilhada na raiz do drive C: do seu sistema.

Se você quiser digitalizar para uma pasta no seu servidor FTP, entre em contato com o administrador do servidor FTP para obter o endereço do servidor e acesso à autenticação para uma pasta compartilhada no servidor.

1. Se estiver digitalizando para uma pasta na rede no seu computador, siga uma das opções a seguir para verificar o formato do nome do seu computador:
  - **Windows 11, Windows 10 ou Windows 8.x:** Aperte e segure a tecla do Windows no seu teclado e aperte a tecla **X**. Selecione **Sistema** na lista que aparecer. Verifique o Nome do computador ou Nome do dispositivo listado no seu computador na janela do Sistema.
  - **Windows 7:** Clique em , clique com o botão direito do mouse em **Computador** e selecione **Propriedades**. Verifique o Nome do computador listado no seu computador na janela do Sistema.

**Observação:** As configurações nesses passos podem variar, dependendo da sua versão do Windows. Consulte a ajuda do Windows para obter detalhes sobre o seu sistema operacional.

2. Se o nome do computador usar caracteres que não sejam alfanuméricos (letras ou números), siga um destes passos para mudar no nome do computador:
  - **Windows 11, Windows 10 ou 8.x:** Selecione **Renomear o computador** e siga as indicações na tela.
  - **Windows 7:** Selecione **Alterar Configurações**, mude o nome do computador e clique em **OK**. (Consulte a ajuda do Windows para instruções, se necessário.)

**Observação:** Você precisa estar logado no Windows como administrador para mudar o nome do computador. Depois de mudar o nome, reinicie o computador.

3. Inicie o Explorador de Arquivos ou o Windows Explorer.

4. Crie uma pasta no desktop do Windows cujo nome tenha, no máximo, 12 caracteres; caso contrário, o seu produto pode não conseguir acessar a pasta.

**Observação:** Você precisa estar logado no Windows como administrador para acessar a pasta do desktop e a pasta de documentos sob cada pasta de usuário.

5. Clique na pasta com o botão direito do mouse e selecione **Propriedades**.
6. Na guia **Geral**, desmarque a opção **Read-only** (somente leitura) para permitir que usuários acessem a pasta em uma rede.
7. Selecione a guia **Compartilhamento** e clique no botão **Compartilhamento Avançado**.

**Observação:** Você precisa estar logado no Windows como administrador para selecionar o botão **Compartilhamento Avançado**.

8. Na tela Compartilhamento Avançado, selecione **Compartilhar a pasta**.
9. Clique no botão **Permissões** e selecione o seguinte na guia Permissões de compartilhamento:
  - Selecione **Todos** em Grupo ou nomes de usuário.
  - Marque a caixa de seleção na coluna **Permitir** para a configuração **Alterar**.
10. Clique em **OK** para salvar as configurações, depois clique em **OK** novamente para fechar a janela Compartilhamento Avançado.
11. Selecione a guia **Segurança** e verifique se o Grupo ou lista de nomes de usuário na parte superior da tela inclui o usuário do computador atual e os administradores que agora podem acessar a pasta.
12. Selecione a guia **Compartilhamento** novamente e anote o **Caminho de rede** listado em Arquivo de Rede e Compartilhamento de Pastas na parte superior da tela. Este é o caminho que irá registrar na lista de Contatos do seu produto para que possa selecioná-lo para digitalizar em rede.
13. Clique em **OK** ou em **Fechar**.

Agora você pode registrar o caminho da pasta na lista de Contatos do seu produto.

**Tema principal:** [Configuração e digitalização para uma pasta na rede ou servidor FTP](#)

### **Registro de contatos em uma pasta de rede ou digitalização FTP - Web Config**

Você pode registrar uma lista de contatos para digitalizar para uma pasta de rede ou servidor FTP usando Web Config e o navegador da Internet no seu computador.

Antes de começar, imprima uma folha de estado da rede e localize o endereço IP do seu produto na folha.

**Observação:** Estas instruções usam o Internet Explorer como exemplo de navegador.

1. Inicie o Internet Explorer em um computador que esteja usando a mesma rede que o seu produto.
2. Digite o endereço IP do produto na barra de endereços e aperte **Enter**.
3. Clique em **Continuar neste site (não recomendado)**.
4. Clique na guia **Digitalizar/Copiar**.
5. Clique em **Contatos**.
6. Selecione um número vazio que deseje usar para o contato que está adicionando e clique em **Editar**.
7. Digite a seguinte informação para o contato:
  - **Nome:** O nome para ser exibido na lista de contato do seu produto.
  - **Palavra de índice:** Digite uma palavra para identificar este registro quando procurar por ele (até 30 caracteres). Este campo é opcional.
  - **Tipo:** Selecione **Pasta de rede (SMB)** ou **FTP**.
  - **Atribuir a Uso Frequente:** Se quiser identificar o contato como um endereço de uso frequente, selecione **Act**. Isso torna mais rápido a seleção do contato quando digitalizar.
  - **Guardar em:** O caminho da rede para a pasta compartilhada.  
Digite o nome do caminho da pasta em um dos seguintes formatos, dependendo da configuração de **Tipo** que selecionou:
    - **SMB:** nome\_do\_host\pasta
    - **FTP:** nome\_do\_host\nome\_da\_pasta
  - **Ligação segura:** Para localizações FTP, selecione o tipo de conexão segura.
  - **Nome de Util. e Senha:** Digite somente se tiver configurado uma senha no seu computador.
  - **Modo de ligação:** Para locais FTP, selecione **Modo passivo** se houver um firewall entre o produto e o servidor FTP.
  - **Número da Porta:** Para locais FTP, digite o número da porta.
  - **Validação do certificado:** Para localizações FTP, escolha se um certificado importado deve ser ativado ou desativado.
8. Clique em **Aplicar**.  
Depois de um momento, você vê uma mensagem informando que o registro do seu contato terminou.



9. Feche o seu navegador.

**Tema principal:** [Configuração e digitalização para uma pasta na rede ou servidor FTP](#)

**Tarefas relacionadas**

[Impressão de uma folha de estado da rede](#)

**Registro de contatos para digitalização para e-mail, rede ou FTP - Painel de controle**

Você pode criar uma lista de contatos para digitalizar para e-mail ou para uma pasta na rede ou FTP.

**Observação:** Contatos podem ser travados por um administrador. Se você não puder acessar ou modificar seus contatos, entre em contato com o seu administrador para obter ajuda. Você pode criar uma combinação de até 2.000 contatos e grupos de contatos (incluindo contatos de fax para modelos com uma placa opcional de fax instalada).

1. Aperte o botão  início, se necessário.
2. Selecione **Definições**.
3. Selecione **Gerente de Contac.**
4. Selecione **Adicione/Editar/Excluir**.

Você verá uma tela como esta:



5. Selecione **Adicionar novo**.
6. Selecione **Adicionar Contato**.
7. Execute um dos seguintes procedimentos:
  - Para criar um contato para digitalizar para fax, selecione **Fax** (modelos com uma placa opcional de fax instalada).
  - Para criar um contato para digitalizar para e-mail, selecione **Email**.
  - Para criar um local para digitalizar para uma pasta na rede ou FTP, selecione **Pasta rede/FTP**.
8. Selecione o número que deseja usar para o contato que está adicionando.
9. Selecione o campo **Nome**. Use o teclado na tela para digitar o nome do contato (até 30 caracteres) e selecione **OK**.
10. Selecione o campo **Palavra de índice**. Use o teclado na tela para digitar uma palavra a ser usada quando buscar por um item (até 30 caracteres) e selecione **OK**. (Este campo é opcional.)
11. Execute um dos seguintes procedimentos:
  - Para um contato de fax (modelos com placa opcional de fax instalada), selecione o campo **Número de fax**. Use o teclado exibido para digitar um número de fax e selecione **OK**.  
Selecione quaisquer outras configurações de fax, conforme necessário.
  - Para um contato de e-mail, selecione o campo **Endereço de E-mail**. Use o teclado na tela para digitar o endereço e selecione **OK**.
  - Para uma pasta na rede ou local FTP, selecione o campo **Modo de comunicação** e selecione **Pasta de rede (SMB)** ou **FTP**. Depois selecione o campo **Local**., use o teclado na tela para digitar o local e selecione **OK**. Digite outras informações se necessário.  
Digite o nome do caminho da pasta para a configuração **Local**. em um dos seguintes formatos dependendo do **Modo de comunicação** que selecionou:
    - **SMB**: \\nome de host\pasta
    - **FTP**: ftp://nome de host/nome da pasta
12. Selecione **OK**.

**Observação:** Se precisar editar ou deletar contatos de digitalização, os procedimentos são os mesmos de contatos de fax.

**Tema principal:** [Configuração e digitalização para uma pasta na rede ou servidor FTP](#)

## Tarefas relacionadas

[Digitar caracteres no visor LCD](#)

### Digitalização para uma pasta na rede ou servidor FTP

Você pode digitalizar uma imagem e salvá-la em uma pasta na rede usando o painel de controle do seu produto. Ou você pode digitar o caminho da pasta diretamente no painel de controle do produto ou selecionar uma pasta a partir da guia **Destino**.

**Observação:** A data e a hora devem estar corretas antes de usar este recurso.

1. Coloque o original no produto para digitalização.

**Observação:** Para digitalizar os dois lados do papel ou um documento de múltiplas páginas, coloque os seus originais no AAD.

2. Aperte o botão  início, se necessário.
3. Selecione **Digit..**

Você verá uma tela como esta:

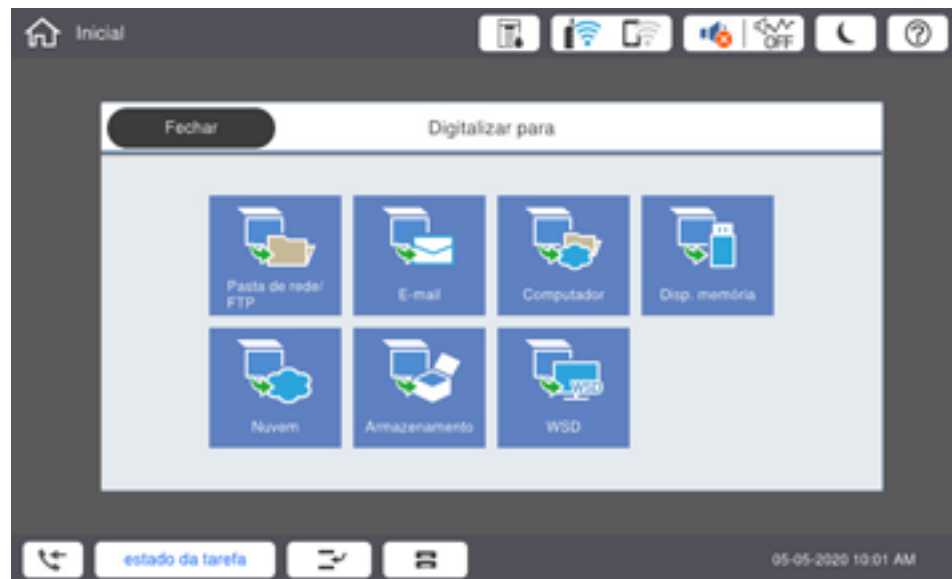

4. Selecione **Pasta de rede/FTP**.

Você verá uma tela como esta:



5. Execute um dos seguintes procedimentos:

- Selecione um local salvo na guia **Destino**.
- Selecione **Teclado**, selecione o campo **Modo de comunicação** e selecione **Pasta de rede (SMB)** ou **FTP**. Depois selecione o campo **Insira localização**, digite o local da pasta e selecione **OK**. Digite outras informações conforme necessário.

Digite o nome do caminho da pasta para a configuração de localização em um dos seguintes formatos dependendo do **Modo de comunicação** que selecionou:

- **SMB**: \\nome de host\pasta
- **FTP**: ftp://nome de host/nome da pasta
- Selecione um endereço de e-mail de qualquer contato frequente exibido.

6. Selecione **Configurações de digitalização**.

7. Selecione **Formato Arq.** para escolher o formato do arquivo para sua digitalização.

8. Navegue para baixo para selecionar **Nome Arq.** e modifique-o, se necessário.

9. Selecione quaisquer configurações de digitalização adicionais conforme necessário.
10. Selecione **Predef.** para salvar suas configurações de digitalização.

**Observação:** Predefinições podem ser bloqueadas por um administrador. Se você não puder acessar ou modificar esta configuração, entre em contato com o seu administrador para obter ajuda.

11. Selecione o ícone **Guardar**.

Seu produto digitaliza seu original e o salva no local selecionado.

**Tema principal:** [Configuração e digitalização para uma pasta na rede ou servidor FTP](#)

#### **Referências relacionadas**

[Opções de digitalização do painel de controle](#)

#### **Tarefas relacionadas**

[Digitar caracteres no visor LCD](#)

[Registro de contatos para digitalização para e-mail, rede ou FTP - Painel de controle](#)

[Seleção da data e hora](#)



#### **Temas relacionados**

[Como colocar originais no produto](#)

## **Como iniciar uma digitalização usando o ícone do Epson Scan 2**

Você pode iniciar o Epson Scan 2 para selecionar as configurações de digitalização, digitalizar e salvar a imagem digitalizada em um arquivo.

**Observação:** Se estiver usando o seu produto Epson com o sistema operacional Windows 10 S, você não pode usar o software descrito nesta seção. Você também não pode baixar e instalar qualquer software do produto Epson do site da Epson para uso com o Windows 10 S; é necessário que obtenha o software somente através da loja do Windows.

- **Windows 10:** Clique em  e selecione **EPSON > Epson Scan 2**.
- **Windows 8.x:** Navegue até a tela **Aplicativos** e selecione **Epson Scan 2**.
- **Windows (outras versões):** Clique em  ou em **Iniciar** e selecione **Todos os programas** ou **Programas**. Selecione **EPSON > Epson Scan 2 > Epson Scan 2**.
- **Mac:** Abra a pasta **Aplicativos**, abra a pasta **Epson Software** e selecione **Epson Scan 2**.

Você verá uma janela do Epson Scan 2 como esta:

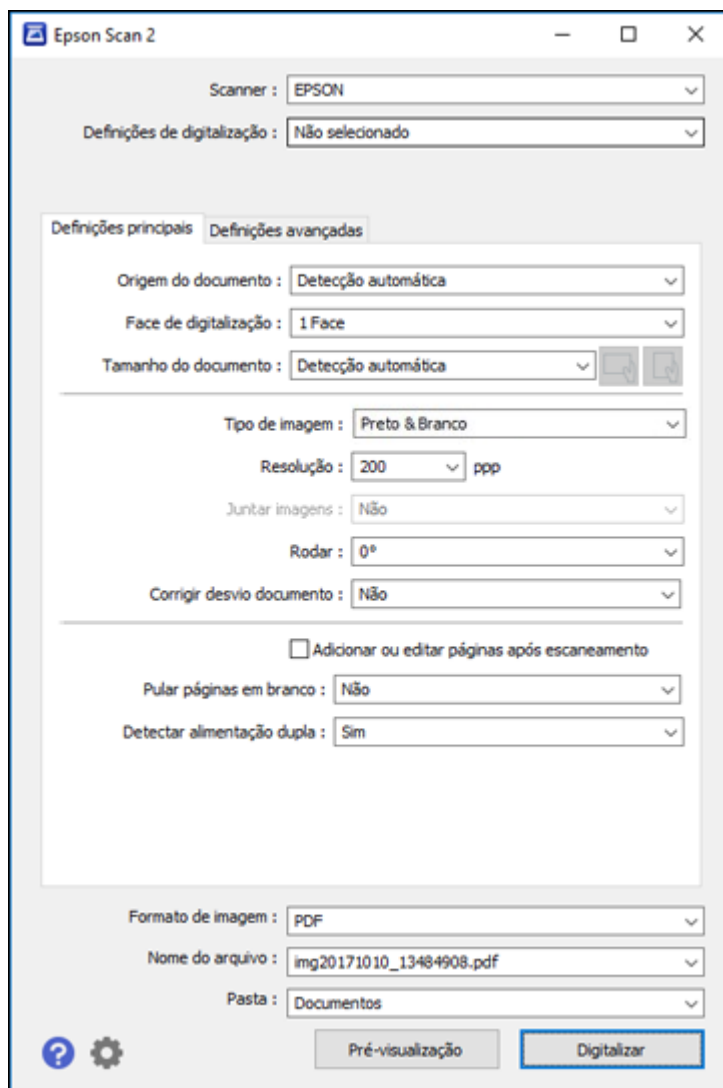

**Tema principal:** [Como iniciar uma digitalização](#)

### Tarefas relacionadas

[Como colocar uma ID de usuário e uma senha para digitalizar](#)

[Como iniciar uma digitalização a partir de um programa de digitalização](#)

### Temas relacionados

[Como colocar originais no produto](#)

## Como iniciar uma digitalização a partir de um programa de digitalização

Você pode iniciar o Epson Scan 2 a partir de um programa de digitalização compatível com TWAIN para selecionar as configurações de digitalização, digitalizar e abrir a imagem digitalizada no programa.

**Observação:** Se estiver usando o seu produto Epson com o sistema operacional Windows 10 S, você não pode usar o software descrito nesta seção. Você também não pode baixar e instalar qualquer software do produto Epson do site da Epson para uso com o Windows 10 S; é necessário que obtenha o software somente através da loja do Windows.

1. Abra o seu programa de digitalização e selecione a opção de digitalização. (Consulte a ajuda do programa de digitalização para obter instruções.)
2. Selecione seu produto.

**Observação:** Em alguns programas, você pode precisar selecionar o seu produto como a "fonte" (ou origem) primeiro. Caso veja uma opção para **Selecionar fonte** (ou origem), selecione-a e selecione o seu produto. Em Windows, não selecione uma opção **WIA** para o seu produto; nem todas as funções de digitalização estarão disponíveis.

Você verá uma janela do Epson Scan 2 como esta:

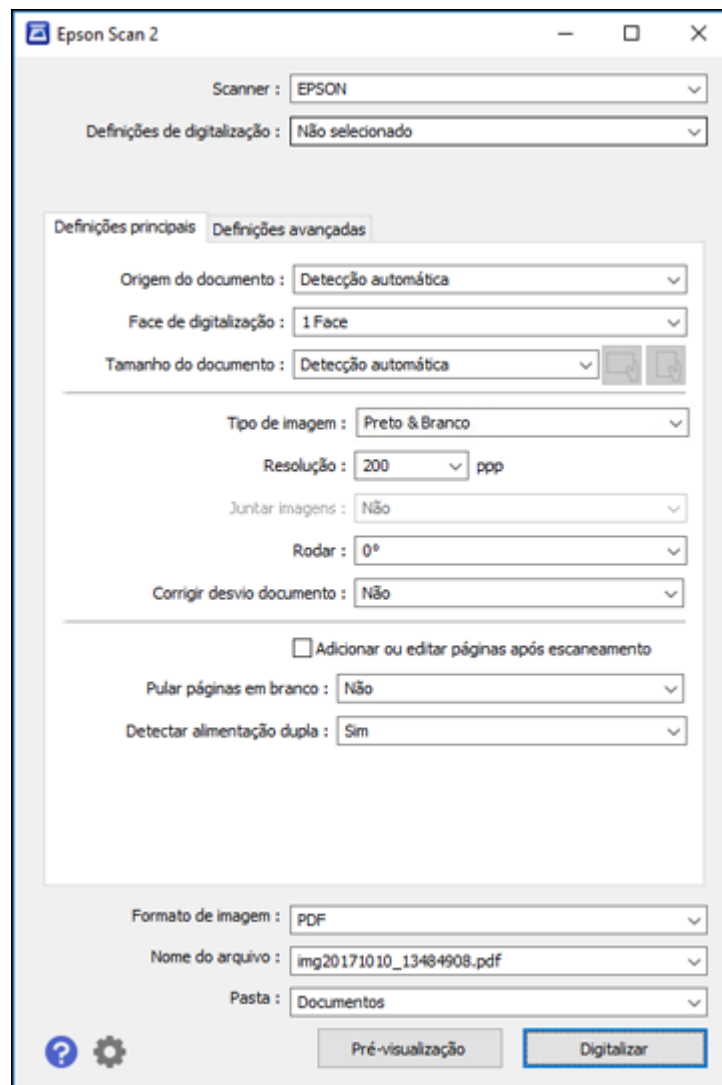

**Tema principal:** [Como iniciar uma digitalização](#)



**Tarefas relacionadas**

[Como colocar uma ID de usuário e uma senha para digitalizar](#)

**Temas relacionados**

[Como colocar originais no produto](#)

## Inicialização de uma digitalização a partir de um Smartphone ou Tablet

Você pode iniciar uma digitalização a partir de um dispositivo inteligente usando o aplicativo Epson iPrint. Você pode salvar o documento digitalizado no seu dispositivo ou em um serviço de nuvem, enviá-lo por e-mail ou imprimi-lo.

**Observação:** Se estiver usando o seu produto Epson com o sistema operacional Windows 10 S, você não pode usar o software descrito nesta seção. Você também não pode baixar e instalar qualquer software do produto Epson do site da Epson para uso com o Windows 10 S; é necessário que obtenha o software somente através da loja do Windows.

**Observação:** O seu dispositivo deve estar conectado à mesma rede wireless que o seu produto Epson.

1. Baixe o aplicativo Epson iPrint da loja de aplicativos do seu dispositivo ou do site da Epson.
2. Coloque o original no produto para digitalização.
3. Abra o aplicativo Epson iPrint app e selecione o seu produto.
4. Selecione as configurações de digitalização e digitalize o original.
5. Salve a sua imagem digitalizada em um arquivo ou na nuvem.

**Tema principal:** [Como iniciar uma digitalização](#)

**Tarefas relacionadas**

[Uso do aplicativo para dispositivo móvel Epson iPrint](#)

**Temas relacionados**

[Como colocar originais no produto](#)

## Digitalização no Epson Scan 2

O Epson Scan 2 oferece acesso a funções básicas e avançadas de digitalização. Você pode digitalizar o seu documento e salvar a imagem digitalizada em vários formatos de arquivo na pasta Documentos ou Meus documentos no seu sistema operacional, ou abri-la no seu programa de digitalização. Você pode pré-visualizar a imagem digitalizada e selecionar ou modificar as configurações conforme necessário.

**Observação:** Se estiver usando o seu produto Epson com o sistema operacional Windows 10 S, você não pode usar o software descrito nesta seção. Você também não pode baixar e instalar qualquer software do produto Epson do site da Epson para uso com o Windows 10 S; é necessário que obtenha o software somente através da loja do Windows.

1. Inicie o Epson Scan 2.

Você verá esta janela:

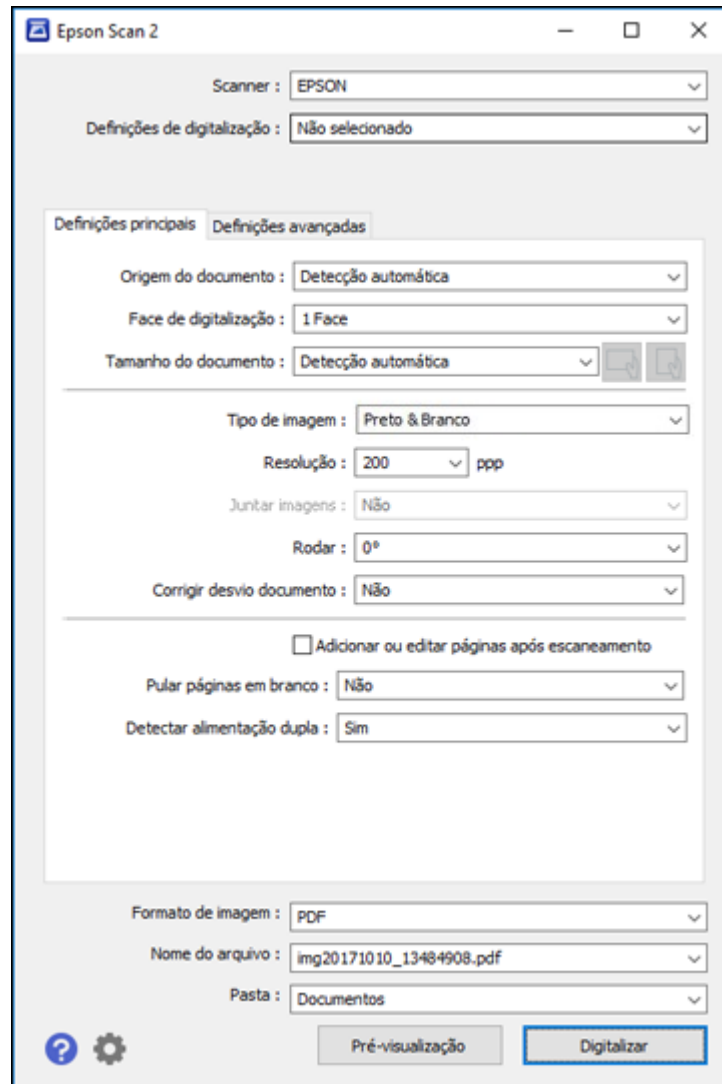

2. Selecione a configuração de **Origem do documento** que corresponda ao local onde colocou o seu original ou selecione **Detecção automática** para que o Epson Scan 2 detecte a origem automaticamente.

3. Selecione a configuração **Face de digitalização** se estiver digitalizando a partir do AAD.
4. Selecione a configuração de **Tamanho do documento** que corresponda ao tamanho do seu original ou selecione **Deteção automática** para que o Epson Scan 2 detecte o tamanho automaticamente. Você pode selecionar **Personalizar** para digitar um tamanho personalizado, se necessário.
5. Selecione o tipo de imagem do original e como você quer que ele seja digitalizado como o ajuste de **Tipo de Imagem**.
6. Selecione a configuração de **Resolução** que deseja usar para a sua digitalização.
7. Selecione a configuração **Rodar** para girar a imagem digitalizada.
8. Selecione a configuração **Corrigir desvio documento** para corrigir originais inclinados, conteúdos de imagens ou ambos.
9. Clique no botão **Visualizar**.

O Epson Scan 2 pré-visualiza o original e exibe o resultado na janela do Epson Scan 2.

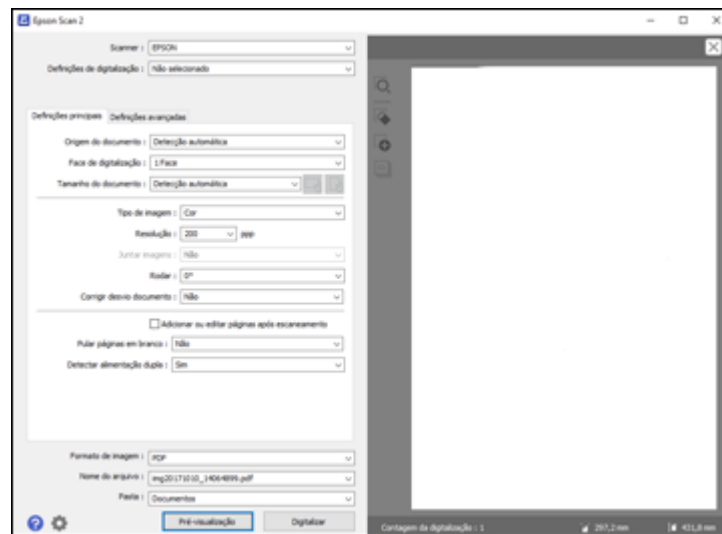

10. Recoloque o seu original do AAD, se necessário.
11. Selecione quaisquer configurações adicionais que deseje usar na guia Definições principais.
12. Clique na guia **Definições avançadas** e selecione quaisquer configurações que deseje usar.

13. Selecione o formato no qual deseja salvar seu arquivo digitalizado como a configuração de **Formato de imagem**. Se necessário, selecione **Opções** e selecione as opções de formato desejadas.
14. Digite o nome do arquivo para o seu arquivo digitalizado no campo **Nome do arquivo**. Se necessário, selecione **Definições** para modificar as configurações de nome de arquivo.
15. Selecione o local onde deseja salvar seu arquivo digitalizado como a configuração de **Pasta**. Se necessário, selecione **Selecionar** para criar uma nova pasta.
16. Clique em **Digitalizar**.

O produto digitaliza o seu original e salva o arquivo digitalizado no local especificado.

[Configurações adicionais de digitalização - guia Definições principais](#)

[Configurações adicionais de digitalização - Configurações Avançadas](#)

[Como salvar documentos digitalizados como PDF pesquisável usando o Epson Scan 2](#)

[Opções de formato de imagem](#)

[Diretrizes para a resolução de digitalização](#)

**Tema principal:** [Digitalização](#)

**Temas relacionados**

[Como colocar originais no produto](#)

## Configurações adicionais de digitalização - guia Definições principais

Você pode selecionar estas configurações adicionais na guia Definições principais do Epson Scan 2. Nem todas as configurações de ajuste podem estar disponíveis, dependendo de outras configurações que tenha escolhido.

### **Juntar imagens**

Quando digitaliza originais de dois lados, permite que coloque imagens dos dois lados do original em uma única página digitalizada.

### **Rodar**

Gira a imagem original no sentido horário no ângulo desejado antes de digitalizá-la. Selecione **Auto** para permitir que o seu produto gire a imagem automaticamente de acordo com a orientação do texto (a digitalização pode demorar mais).

### **Corrigir desvio documento**

Corrige originais ou conteúdo de imagem tortos, ou ambos.

### **Adicionar ou editar páginas após escaneamento**

Permite que adicione, remova ou edite as páginas de uma digitalização, incluindo girar e mudar a ordem das páginas.

**Observação:** Para salvar múltiplas páginas em um único arquivo, é necessário que selecione um formato de arquivo que suporte múltiplas páginas como **PDF** ou **Multi-TIFF**. Se você selecionou outro formato de arquivo, cada imagem ou página digitalizada é salva como um arquivo separado.

**Saltar páginas em branco**

Se o scanner detectar marcas do outro lado de uma página em branco e adicionar as marcas à imagem digitalizada, ajuste esta configuração para prevenir que isso aconteça.

**Detectar alimentação dupla**

Detecta erro de alimentação dupla do papel no AAD. Se você estiver digitalizando um envelope ou cartão de plástico, selecione **Não**.

**Tema principal:** [Digitalização no Epson Scan 2](#)

## **Configurações adicionais de digitalização - Configurações Avançadas**

Você pode selecionar estas configurações adicionais na guia de configurações avançadas do Epson Scan 2. Nem todas as configurações de ajuste podem estar disponíveis, dependendo de outras configurações que tenha escolhido.

**Remover fundo**

Remove o fundo dos originais.

**Melhoramento de Texto**

Torna mais nítida a aparência de letras em documentos de texto.

**Segmentação de Área Auto**

Torna imagens em preto e branco mais nítidas e o reconhecimento de texto mais preciso, separando o texto do gráfico.

**Limiar**

Ajusta o nível em que áreas escuras de texto e arte são delineadas, melhorando o reconhecimento de texto em programas OCR (Optical Character Recognition - reconhecimento óptico de caracteres).

**Melhoria de cor**

Melhora os tons das cores que selecionou na imagem digitalizada. Esta configuração só está disponível se você selecionar **Tons de cinza** ou **Preto e Branco** como a configuração de Tipo de imagem.

**Brilho**

Ajusta a luminosidade e a clareza da imagem digitalizada.

**Contraste**

Ajusta a diferença entre as áreas claras e escuras da imagem digitalizada.

**Gama**

Ajusta de densidade de meio-tom da imagem digitalizada.

**Máscara suavizadora**

Torna as bordas de certas áreas da imagem mais claras. Desative esta opção para deixar as bordas mais suaves.

**Sem ondulação**

Remove os padrões de ondas que podem aparecer nas áreas da imagem mais tonalizadas, tais como tons de pele. Esta opção melhora os resultados quando digitaliza revistas ou jornais. (Os resultados da opção sem ondulação não aparecem na imagem de visualização, apenas na sua imagem digitalizada.)

**Preenchimento de borda**

Corrige as sombras nas bordas da imagem preenchendo as sombras com preto ou branco.

**Saída imagem dupla**

Digitaliza a imagem duas vezes usando configurações de saída diferentes (Windows somente).

**Tema principal:** [Digitalização no Epson Scan 2](#)

## Como salvar documentos digitalizados como PDF pesquisável usando o Epson Scan 2

Você pode digitalizar um documento e salvar o texto em um PDF pesquisável. Em um PDF pesquisável, o texto é reconhecido usando o reconhecimento óptico de caracteres (OCR) e depois incorporado no original digitalizado.

**Observação:** O componente Epson Scan 2 OCR Component requerido é instalado automaticamente quando você instala o software do produto. Se você instalar os programas do software do produto individualmente, certifique-se de também instalar este componente se desejar fazer OCR.

1. Carregue o original no produto para digitalização.
2. Inicie o Epson Scan 2.
3. Selecione as suas configurações de digitalização.
4. Clique em **Pré-visualização** e ajuste a área que pretende digitalizar, se necessário.
5. Se estiver usando o AAD, recarregue o original ejetado.
6. Selecione **PDF pesquisável** como a configuração de formato da imagem.
7. Selecione **Opções** na lista de formatos da imagem.

Você verá esta janela:

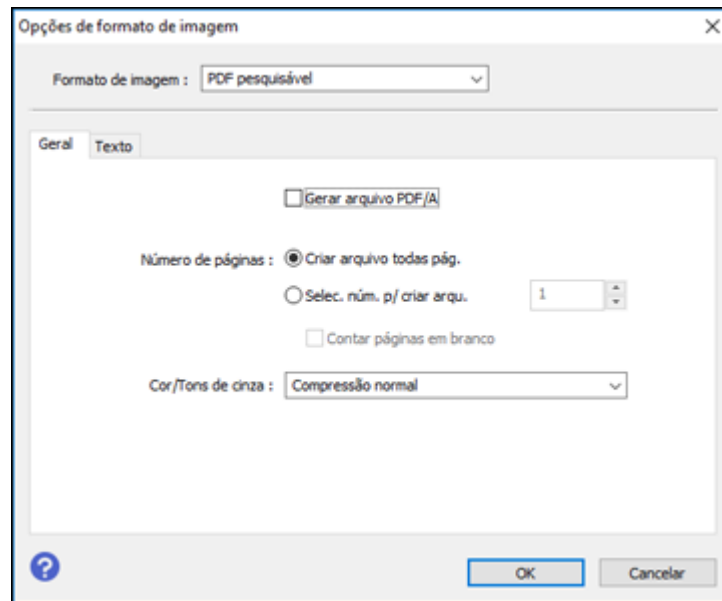

8. Selecione qualquer uma das opções na guia Geral.
9. Selecione a guia **Texto**.
10. Certifique-se de que o idioma usado no texto do documento está selecionado como a configuração de **Idioma do texto**.
11. Clique em **OK**.
12. Confirme a configuração de **Nome do arquivo** e selecione uma configuração de **Pasta** para o seu documento.
13. Clique em **Digitalizar**.

A imagem digitalizada é salva como um PDF pesquisável.

**Tema principal:** [Digitalização no Epson Scan 2](#)

**Temas relacionados**

[Como colocar originais no produto](#)



## Opções de formato de imagem

Você pode selecionar formatos diferentes de imagem e opções relacionadas. Para detalhes sobre as opções disponíveis, clique no ícone ? na janela de opções de formato de imagem do Epson Scan 2. Nem todos os formatos de imagem têm opções.

### **BITMAP (\*.bmp)**

Formato de arquivo de imagem padrão para a maioria dos programas do Windows.

### **JPEG (\*.jpg)**

Um formato de imagem que permite alta compressão de dados de imagem. Entretanto, quanto maior a compressão, menor a qualidade da imagem. (O formato TIFF é recomendado quando precisar modificar ou retocar as suas imagens digitalizadas.)

### **PNG (\*.png)**

Um formato de imagem que não perde qualidade durante a edição.

### **TIFF (\*.tif)**

Um formato de arquivo criado para troca de dados entre vários programas, tais como software gráfico e editoração eletrônica.

### **Multi-TIFF (\*.tif)**

Um formato de arquivo TIFF é recomendado quando várias páginas são salvas no mesmo arquivo, permitindo que você edite as imagens usando um programa compatível.

### **PDF (\*.pdf)**

Um formato de documento que pode ser lido por sistemas Windows e Mac usando o Adobe Reader, Acrobat ou outros programas. Você pode salvar documentos com várias páginas em um arquivo PDF.

### **PDF pesquisável (\*.pdf)**

Um formato de documento que pode ser lido por sistemas Windows e Mac usando o Adobe Reader, Acrobat ou outros programas. Você pode salvar documentos com várias páginas em um arquivo PDF. Texto reconhecido no documento digitalizado pode ser pesquisado.

**Tema principal:** [Digitalização no Epson Scan 2](#)

## Diretrizes para a resolução de digitalização

A configuração de **Resolução**, medida em pontos por polegada (dpi), controla a quantidade de detalhes capturados nas suas digitalizações. O aumento da resolução aumenta a quantidade de detalhe capturada, mas traz as seguintes desvantagens:

- Arquivos maiores
- Demora mais para digitalizar os seus originais, enviar/receber as suas digitalizações por e-mail ou fax e imprimir.

- A imagem pode ficar grande demais para caber na sua área de exibição ou imprimir no papel.

Se você pretende ampliar uma imagem digitalizada para poder imprimi-la em um tamanho maior, pode ser necessário aumentar a resolução padrão definida pelo Epson Scan 2. Siga estas diretrizes para determinar a configuração de resolução necessária:

- Você vai digitalizar a imagem em seu tamanho original, mas irá aumentá-la depois em um programa de edição de imagem.

Aumente a Resolução do Epson Scan 2 na sua digitalização. Aumente a resolução na mesma proporção em que for aumentar o tamanho da imagem, para manter uma alta qualidade da imagem. Por exemplo, se a resolução for de 300 dpi e você for dobrar o tamanho da imagem depois, mude a configuração de resolução para 600 dpi.

- Você irá digitalizar a imagem a 100%, ou menos, do tamanho original.

Selecione a resolução no Epson Scan 2 dependendo de como for utilizar a imagem digitalizada:

- E-mail/visualizar em tela de computador/colocar na internet: 96 a 200 dpi
- Imprimir/enviar por fax/converter em texto editável (OCR)/criar PDF pesquisável: 200 a 300 dpi

**Tema principal:** [Digitalização no Epson Scan 2](#)

## Digitalização com Document Capture Pro ou Document Capture

Quando você digitaliza com Document Capture Pro (Windows) ou Document Capture (Mac), o programa salva automaticamente o arquivo digitalizado no seu computador, na pasta que especificar. Você pode pré-visualizar e editar o arquivo digitalizado, modificar as configurações do arquivo digitalizado e enviá-lo para um destino, se necessário.

[Digitalização simples no Document Capture Pro - Windows](#)

[Digitalização do trabalho com Document Capture Pro - Windows](#)

[Digitalização de dois originais em uma folha \(Juntar imagens\) - Windows](#)

[Digitalização de originais com várias páginas como arquivos separados - Windows](#)



[Digitalização com Document Capture - Mac](#)

**Tema principal:** [Digitalização](#)

## Digitalização simples no Document Capture Pro - Windows

Você pode usar a opção Digitalização simples no Document Capture Pro para digitalizar rapidamente um original.

**Observação:** As configurações podem variar, dependendo da versão do software que estiver usando. Clique no ícone **Ajuda** no Document Capture Pro para mais informação.

1. Coloque o original no produto.
2. Siga um destes passos para iniciar o Document Capture Pro:
  - **Windows 11:** Clique em , depois procure e selecione **Document Capture Pro**.
  - **Windows 10:** Clique em  e selecione **Epson Software > Document Capture Pro**.
  - **Windows 8.x:** Navegue até a tela **Aplicativos** e selecione **Document Capture Pro**.
  - **Windows (outras versões):** Clique em  ou em **Iniciar** e selecione **Todos os programas** ou **Programas**. Selecione **Epson Software > Document Capture Pro**.

Você vê a janela do Document Capture Pro.

**Observação:** Você pode ter que selecionar o seu digitalizador a partir da lista, se necessário.

3. Selecione a guia **Digitalização simples**.

Você verá uma janela como esta:

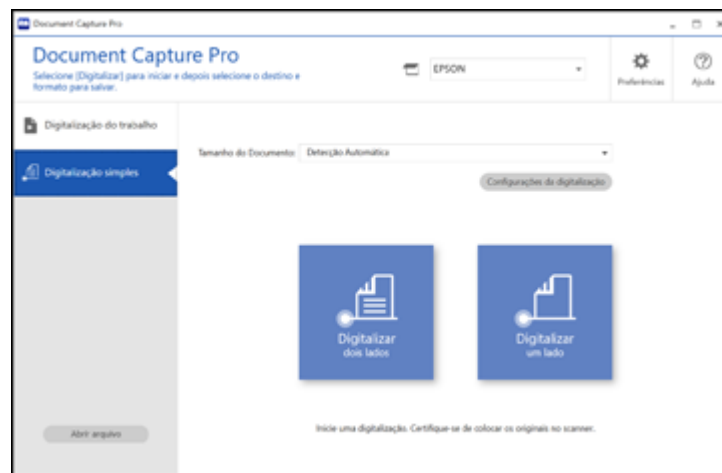

4. Selecione o tamanho do seu original no menu **Tamanho do Documento**.
5. Se quiser modificar configurações específicas para a digitalização, clique no botão **Configurações de Digitalização**. Altere qualquer uma das configurações conforme necessário e clique em **OK**. Para configurações adicionais, clique no botão **Configurações Detalhadas** na tela Configurações da digitalização.

6. Execute um dos seguintes procedimentos:
  - Para digitalizar a frente de um original, selecione **Digitalizar um lado**.
  - Para selecionar os dois lados de um original, selecione **Digitalizar dois lados**.O seu produto digitaliza o original e a imagem aparece na janela Editar resultados de digitalização.
7. Revise e edite a imagem digitalizada conforme necessário e clique em **Avançar** quando terminar.
8. Selecione um destino para a imagem digitalizada, modifique as configurações conforme necessário e clique em **Completar**.

**Observação:** Se estiver enviando uma imagem digitalizada para um servidor ou nuvem, é necessário que digite a sua informação de login.

**Tema principal:** [Digitalização com Document Capture Pro ou Document Capture](#)



**Temas relacionados**

[Como colocar originais no produto](#)

## Digitalização do trabalho com Document Capture Pro - Windows

Você pode criar trabalhos de digitalização no Document Capture Pro e usá-los para digitalizar originais rapidamente e salvá-los em vários locais.

**Observação:** As configurações podem variar, dependendo da versão do software que estiver usando. Clique no ícone **Ajuda** no Document Capture Pro para mais informação.

1. Coloque o original no produto.
2. Siga um destes passos para iniciar o Document Capture Pro:
  - **Windows 11:** Clique em , depois procure e selecione **Document Capture Pro**.
  - **Windows 10:** Clique em  e selecione **Epson Software > Document Capture Pro**.
  - **Windows 8.x:** Navegue até a tela **Aplicativos** e selecione **Document Capture Pro**.
  - **Windows (outras versões):** Clique em  ou em **Iniciar** e selecione **Todos os programas** ou **Programas**. Selecione **Epson Software > Document Capture Pro**.

Você vê a janela do Document Capture Pro.

**Observação:** Você pode ter que selecionar o seu digitalizador a partir da lista, se necessário.

3. Selecione a guia **Digitalização do trabalho**.

Você verá uma janela como esta:

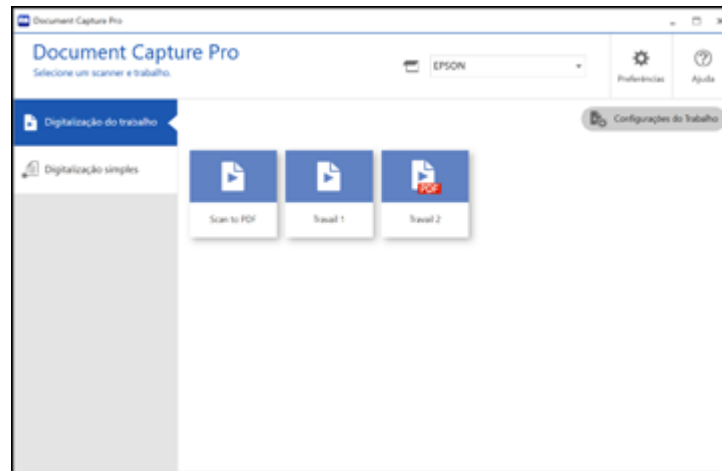

4. Selecione um dos trabalhos de digitalização (ou clique em **Configurações do Trabalho** para criar um novo trabalho de digitalização).

O produto digitaliza e salva o original carregado de acordo com as configurações da tarefa.

5. Dependendo das configurações selecionadas para o seu trabalho de digitalização, você pode conseguir visualizar e editar as páginas antes de salvá-las. Nesse caso, clique em **Completar** quando terminar.

A imagem digitalizada é salva de acordo com as configurações da tarefa.

[Adição e designação de trabalhos de digitalização com o Document Capture Pro - Windows](#)

**Tema principal:** [Digitalização com Document Capture Pro ou Document Capture](#)

**Temas relacionados**



[Como colocar originais no produto](#)

**Adição e designação de trabalhos de digitalização com o Document Capture Pro - Windows**

Você pode adicionar trabalhos de digitalização que contenham configurações de digitalização específicas e usá-los quando digitalizar através do painel de controle ou usando a opção Digitalização do trabalho no Document Capture Pro. Você pode salvar até 30 trabalhos de digitalização.

**Observação:** As configurações podem variar, dependendo da versão do software que estiver usando. Clique no ícone **Ajuda** no Document Capture Pro para mais informação.

1. Siga um destes passos para iniciar o Document Capture Pro:

- **Windows 11:** Clique em , depois procure e selecione **Document Capture Pro**.
- **Windows 10:** Clique em  e selecione **Epson Software > Document Capture Pro**.
- **Windows 8.x:** Navegue até a tela **Aplicativos** e selecione **Document Capture Pro**.
- **Windows (outras versões):** Clique em  ou em **Iniciar** e selecione **Todos os programas** ou **Programas**. Selecione **Epson Software > Document Capture Pro**.

Você vê a janela do Document Capture Pro.

2. Selecione a guia **Digitalização do trabalho**.

Você verá uma janela como esta:

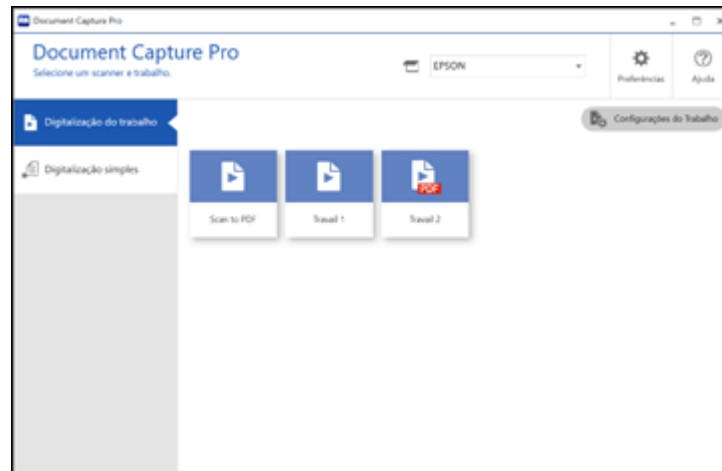

3. Clique no botão **Configurações do Trabalho**.

Você verá uma janela como esta:

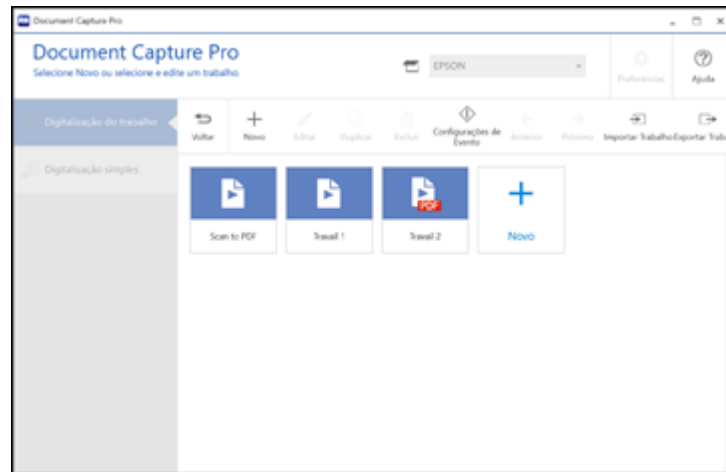

4. Para adicionar um trabalho de digitalização, clique no ícone **Novo**.
5. Digite um nome para o novo trabalho e selecione as configurações necessárias a partir das seguintes opções:
  - **Digitalizar**: selecione o tamanho, cor ou resolução
  - **Gravar**: selecione o nome, tipo ou destino do arquivo
  - **Índice**: ative a configuração de índice e selecione opções de saída para um arquivo de índice.
  - **Enviar**: selecione o destino para o arquivo digitalizado ou escolha enviar por e-mail ou imprimir o arquivo.
  - **Confirmar/Testar**: selecione o ícone e cor do botão da tarefa, selecione as configurações de exibição e faça um teste de digitalização, se necessário.
6. Clique em **Gravar** quando terminar.  
O novo trabalho aparece na janela de Digitalização do trabalho.
7. Para designar um trabalho de digitalização para o painel de controle do produto, clique no ícone **Configurações de Evento**.

Você verá uma tela como esta:

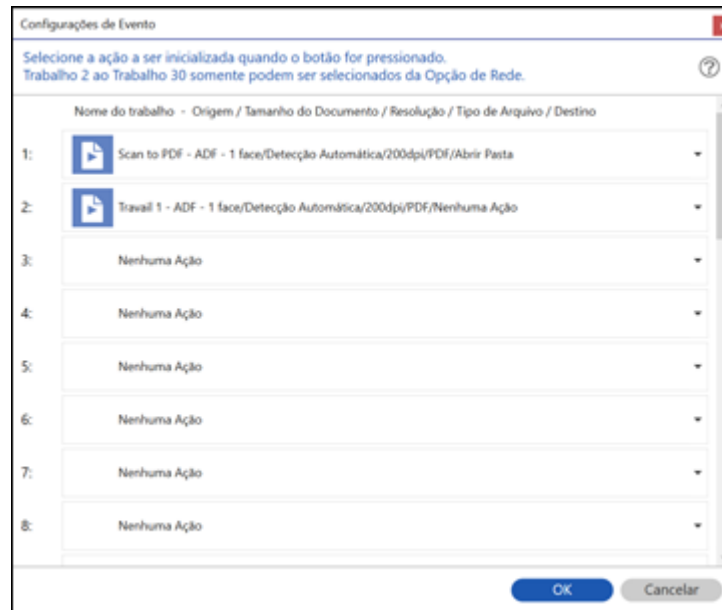

8. Selecione os trabalhos que deseja atribuir ao painel de controle do produto usando qualquer menu suspenso.

**Observação:** O número de menus suspensos disponíveis pode variar, dependendo do seu produto e das opções conectadas.

9. Clique em **OK** e depois clique em **Voltar**.

Agora é possível utilizar os trabalhos adicionados quando digitalizar usando o painel de controle do produto.

**Tema principal:** [Digitalização do trabalho com Document Capture Pro - Windows](#)

**Tarefas relacionadas**

[Digitalizando para um computador conectado](#)



## Digitalização de dois originais em uma folha (Juntar imagens) - Windows



Você pode digitalizar os dois lados de um original de dupla-face ou de um original dobrado no Document Capture Pro e combiná-los em uma única imagem com a configuração Juntar imagens no Epson Scan 2 (não disponível para todos os produtos).

**Observação:** As configurações podem variar, dependendo da versão do software que estiver usando. Clique no ícone **Ajuda** no Document Capture Pro para mais informação.

1. Coloque o original no produto.

**Observação:** Se o seu produto incluir uma folha opcional de suporte, use-a quando digitalizar um original dobrado ou ele pode ser danificado. Coloque o original na folha de suporte com a borda dobrada contra o lado direito da folha de suporte. Certifique-se de inserir a folha de suporte no produto com a borda branca virada para baixo.

2. Siga um destes passos para iniciar o Document Capture Pro:

- **Windows 11:** Clique em , depois procure e selecione **Document Capture Pro**.
- **Windows 10:** Clique em  e selecione **Epson Software > Document Capture Pro**.
- **Windows 8.x:** Navegue até a tela **Aplicativos** e selecione **Document Capture Pro**.
- **Windows (outras versões):** Clique em  ou em **Iniciar** e selecione **Todos os programas** ou **Programas**. Selecione **Epson Software > Document Capture Pro**.

3. Selecione a guia **Digitalização simples**.

Você verá uma janela como esta:

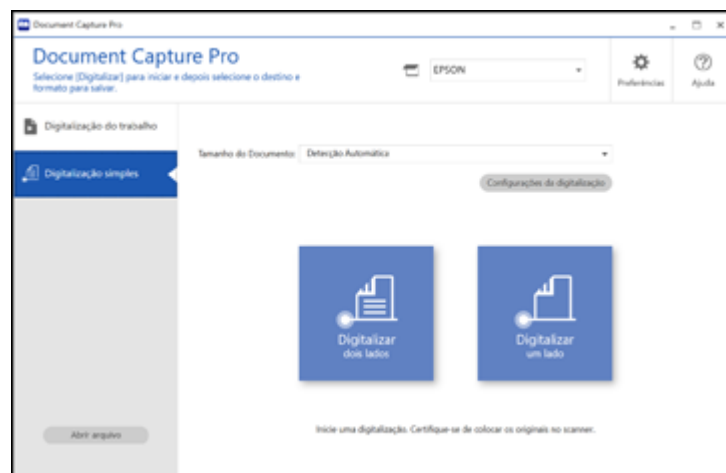

4. Clique em **Configurações de digitalização > Configurações Detalhadas.**

Você verá uma janela do Epson Scan 2 como esta:

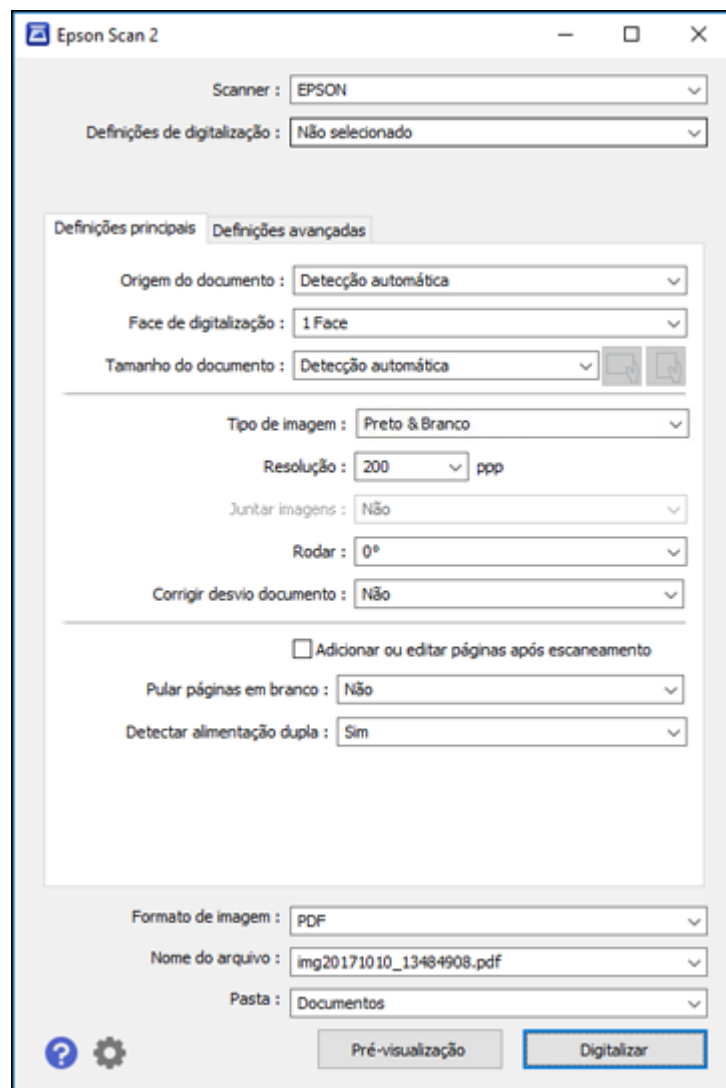

5. Selecione **2 faces** como a configuração de **Face de digitalização**.

6. Selecione o tamanho do documento original ou **Detecção automática** como a configuração de **Tamanho do documento**.
7. Selecione uma das seguintes opções como a configuração **Juntar imagens**:
  - **Superior e inferior**: Coloca as imagens digitalizadas uma acima da outra.
  - **Esquerda e direita**: Coloca as imagens digitalizadas lado a lado.
8. Selecione a guia **Definições avançadas** e certifique-se de que a opção **Preenchimento de borda** esteja configurada como **Inexistente**.
9. Clique em **Salvar**.
10. Clique em **OK**.
11. Clique em **Digitalizar dois lados**.

O seu produto digitaliza o original e a imagem aparece na janela Editar resultados de digitalização.

**Observação:** Se suas imagens não forem unidas na orientação correta, clique em **Face de digitalização** na janela do Epson Scan 2, selecione **Definições** e configure a Extremidade de união como **Esquerda** ou **Superior** e digitalize o documento novamente.

12. Revise e edite as páginas digitalizadas conforme necessário e clique em **Avançar** quando terminar.
13. Selecione um destino e qualquer configuração conforme necessário e clique em **Completar**.

**Tema principal:** [Digitalização com Document Capture Pro ou Document Capture](#)

**Temas relacionados**

[Como colocar originais no produto](#)



## Digitalização de originais com várias páginas como arquivos separados - Windows

É possível usar o Document Capture Pro para digitalizar originais com várias páginas como arquivos separados. Você pode indicar como cada arquivo é criado definindo um número máximo de páginas por arquivo ou inserindo páginas em branco, códigos de barra ou caracteres que podem ser detectados pelo software como marcadores de separação.

**Observação:** As configurações podem variar, dependendo da versão do software que estiver usando. Clique no ícone **Ajuda** no Document Capture Pro para mais informação.

1. Coloque o original de múltiplas páginas no produto.

2. Siga um destes passos para iniciar o Document Capture Pro:

- **Windows 11:** Clique em , depois procure e selecione **Document Capture Pro**.
- **Windows 10:** Clique em  e selecione **Epson Software > Document Capture Pro**.
- **Windows 8.x:** Navegue até a tela **Aplicativos** e selecione **Document Capture Pro**.
- **Windows (outras versões):** Clique em  ou em **Iniciar** e selecione **Todos os programas** ou **Programas**. Selecione **Epson Software > Document Capture Pro**.

Você vê a janela do Document Capture Pro.

3. Selecione a guia **Digitalização do trabalho**.

Você verá uma janela como esta:

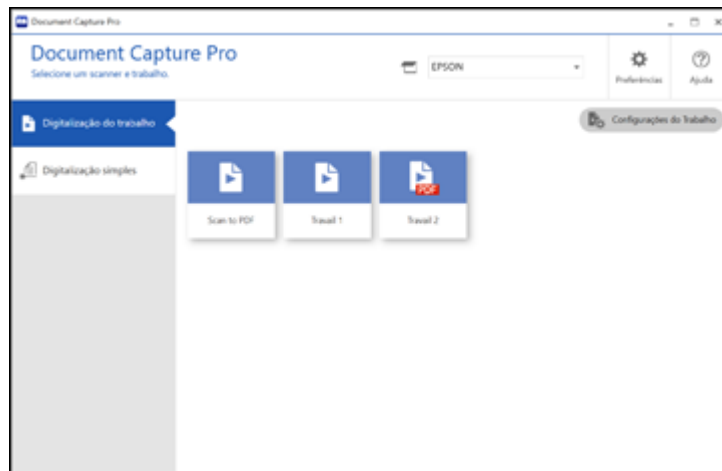

4. Clique no botão **Configurações do Trabalho**.

Você verá uma janela como esta:

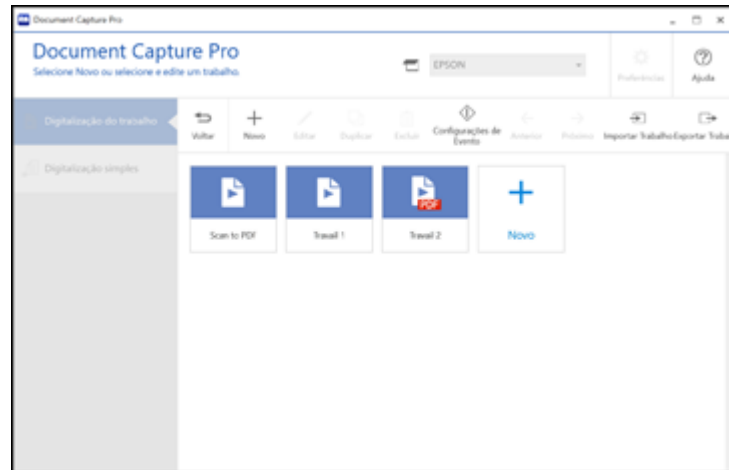

5. Selecione **Novo** e selecione as configurações de digitalização. Clique em **Avançar** quando terminar.

Você verá uma janela como esta:

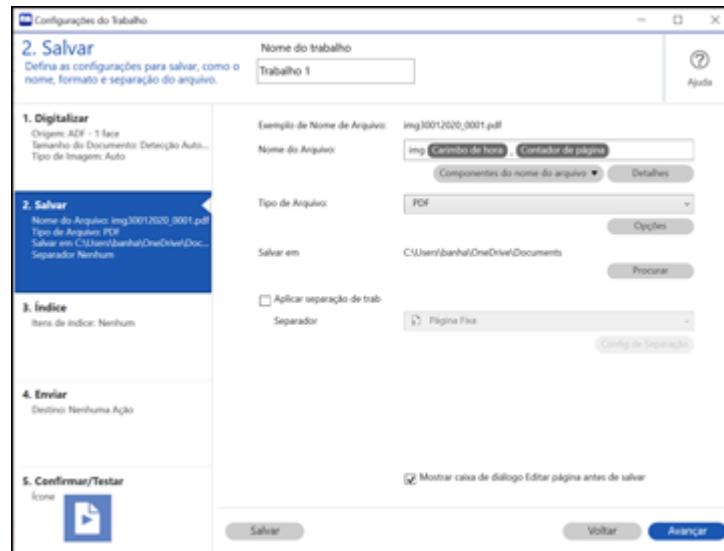

6. Marque a caixa de seleção **Aplicar separação de trab.**

7. Selecione o método que deseja usar para separar os originais como a configuração de **Separador**. Clique em **Config de Separação** para especificar as configurações para a opção selecionada.
8. Termine de criar o novo trabalho de digitalização e clique em **Salvar**.
9. Clique em **Voltar** na tela Configurações do Trabalho.  
Os seus originais são salvos em arquivos e pastas separados, conforme especificado quando o trabalho for executado.

**Tema principal:** [Digitalização com Document Capture Pro ou Document Capture](#)

**Temas relacionados**

[Como colocar originais no produto](#)

## Digitalização com Document Capture - Mac

Quando digitaliza com Document Capture, o programa salva automaticamente o arquivo digitalizado no seu computador, na pasta que especificar. Você pode selecionar, visualizar e alterar as configurações do arquivo digitalizado, conforme necessário.

**Observação:** As configurações podem variar, dependendo da versão do software que estiver usando. Consulte o menu **Ajuda** no Document Capture para mais detalhes.

1. Coloque o original no produto.
2. Abra a pasta **Aplicativos**, abra a pasta **Epson Software** e selecione **Document Capture**.

Você verá uma janela como esta:

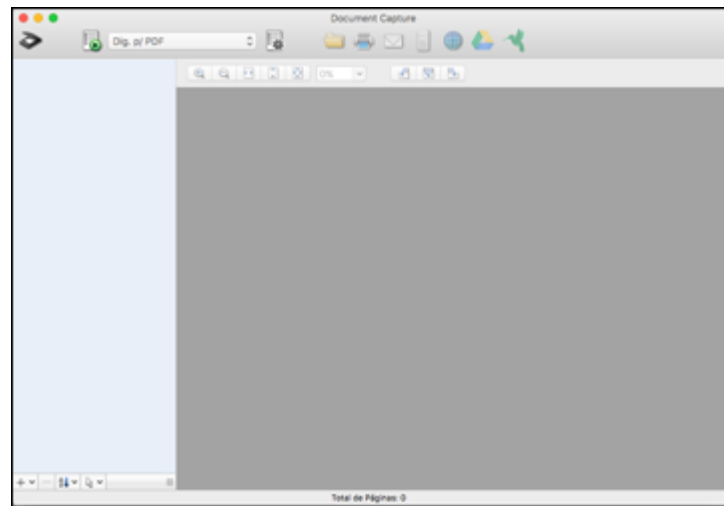



**Observação:** Você pode ter que selecionar o seu digitalizador a partir da lista de digitalizadores.

3. Clique no ícone  de digitalização.

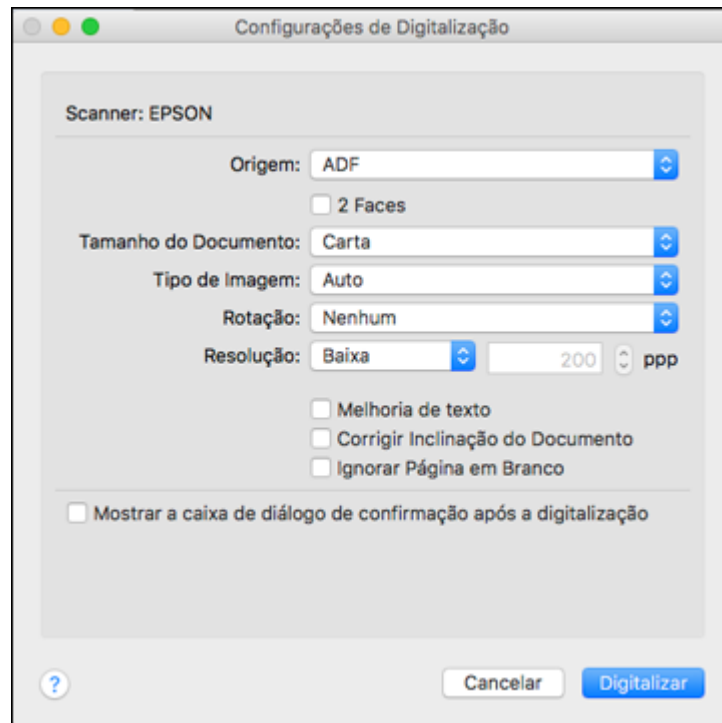

Você verá uma janela como esta:



**Observação:** Caso deseje utilizar um trabalho de digitalização que tenha criado, selecione-o na lista de trabalhos na janela do Document Capture, clique no botão  para iniciar o trabalho e pule o restante destas etapas.

4. Selecione qualquer configuração de digitalização exibida que deseje usar.

**Observação:** Consulte as informações de Ajuda no Document Capture para mais detalhes.

5. Se você quiser selecionar configurações de digitalização detalhadas, feche a janela de Configurações de Digitalização, abra o menu **Digitalizar** na parte superior do desktop do Mac e selecione **Exibir a tela de configuração EPSON Scan**.
6. Clique no ícone  e selecione qualquer configuração de digitalização detalhada que deseje usar na janela do Epson Scan 2.

7. Clique em **Digitalizar**.

Você vê uma pré-visualização da sua digitalização na janela do Document Capture.

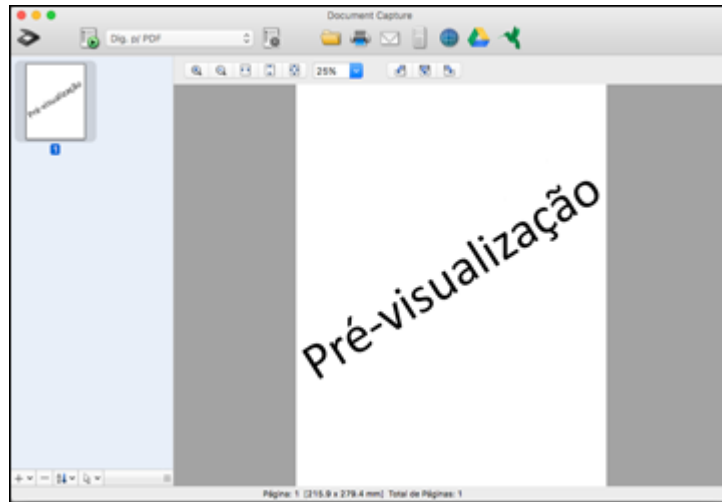

**Observação:** Você pode ter que fechar a janela do Epson Scan 2 para ver a sua digitalização na janela do Document Capture.

8. Se quiser digitalizar outros originais e adicioná-los às imagens capturadas, clique no ícone+, selecione **Adquirir do Scanner**, e repita os passos anteriores.
9. Verifique as imagens digitalizadas e as edite conforme necessário.
10. Clique em um dos ícones de destino para escolher para onde enviar os seus arquivos digitalizados. (Caso não veja todos os ícones abaixo, clique na seta ao lado dos ícones.) Modifique as configurações conforme necessário.



**Observação:** Se estiver enviando uma imagem digitalizada para um servidor ou nuvem, é necessário que digite a sua informação de login.

11. Dependendo do destino selecionado, clique em **OK** ou em **Enviar** para completar a operação.

[Adição e designação de trabalhos de digitalização com o Document Capture - Mac](#)

**Tema principal:** [Digitalização com Document Capture Pro ou Document Capture](#)



**Temas relacionados**

[Como colocar originais no produto](#)

### **Adição e designação de trabalhos de digitalização com o Document Capture - Mac**

Você pode adicionar trabalhos que contenham configurações de digitalização específicas e usá-los quando digitalizar através do painel de controle ou do Document Capture. Você pode salvar até 30 trabalhos de digitalização.

**Observação:** As configurações podem variar, dependendo da versão do software que estiver usando. Consulte o menu **Ajuda** no Document Capture para mais detalhes.

1. Inicie o Document Capture em um computador conectado ao produto.
2. Clique no ícone  Gerenciar Trabalho a partir da barra de tarefas na parte superior da janela. Você vê uma janela mostrando a lista de trabalhos de digitalização atuais.
3. Para adicionar um trabalho de digitalização, clique no ícone **+**, digite um nome para o novo trabalho, selecione as configurações conforme necessário e clique em **OK**.  
Agora será possível utilizar o novo trabalho de digitalização ao digitalizar com o Document Capture.
4. Para designar um trabalho de digitalização para o painel de controle do produto, clique no ícone  de configurações na parte inferior da janela e clique em **Config. de Evento**.
5. Selecione os trabalhos que deseja atribuir ao painel de controle do produto usando qualquer menu suspenso.

**Observação:** O número de menus suspensos disponíveis pode variar, dependendo do seu produto e das opções conectadas.

6. Clique em **OK**, depois clique em **OK** novamente.  
Agora é possível utilizar os trabalhos adicionados quando digitalizar usando o painel de controle do produto.

**Tema principal:** [Digitalização com Document Capture - Mac](#)

## Como colocar uma ID de usuário e uma senha para digitalizar

Se você ativou o Controle de acesso no seu produto, uma ID de usuário e uma senha podem ser necessárias para digitalizar. Você pode digitar a ID de usuário e a senha no Epson Scan 2.

**Observação:** Se não souber a ID de usuário ou senha, entre em contato com o administrador do sistema para obter ajuda.

1. Inicie o Epson Scan 2.
2. Selecione **Definições** a partir da lista suspensa do **Scanner**.

Você verá esta janela:

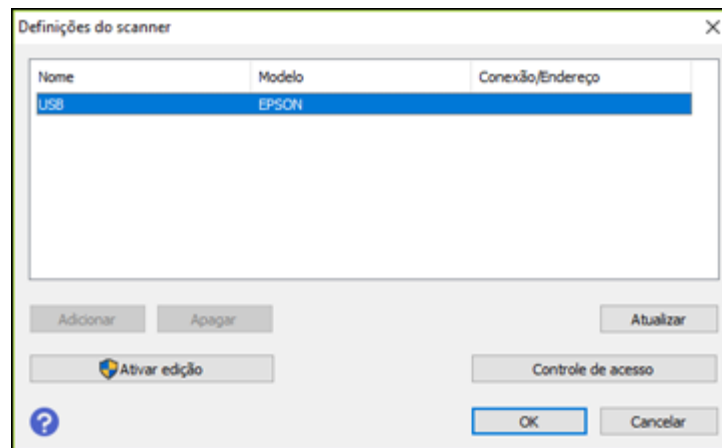

3. Selecione **Controle de acesso**.
4. Digite o seu nome de usuário e senha.
5. Clique em **OK**.

**Tema principal:** [Digitalização](#)

---

## Envio de fax

Consulte estas seções para enviar fax usando o seu produto.

**Observação:** Uma placa opcional de fax precisa estar instalada no seu produto para que possa enviar um fax. Depois de instalar a placa opcional de fax, baixe e instale o software Epson fax Utility. Visite [epson.com.br/suporte](http://epson.com.br/suporte) e selecione o seu produto.

**Observação:** Este produto permite que salve nomes, números de telefone e dados de fax na memória mesmo quando desativado. Certifique-se de restaurar todas as configurações padrão se for doar ou jogar fora o produto. Isso apagará todas as suas configurações e dados de fax.

**Observação:** Quando usar o Epson Universal Print Driver ou o software de impressora PostScript (PS3) com o produto, você poderá enviar fax usando os botões da impressora ou os utilitários incluídos com o software padrão da impressora Epson. Para baixar o software padrão da impressora Epson, visite o site [epson.com.br/suporte](http://epson.com.br/suporte) e selecione o seu produto.

**Observação:** Seu produto pode ter uma aparência diferente das ilustrações neste manual, mas as instruções são as mesmas, a não ser que seja indicado o contrário.

[Conexão de um telefone ou secretária eletrônica](#)

[Configuração das funções de fax](#)

[Configuração de contatos e grupos de contato](#)

[Envio de faxes](#)

[Recepção de faxes](#)

[Verificação do estado do fax](#)

[Impressão de relatórios de fax](#)

## Conexão de um telefone ou secretária eletrônica

Você precisa conectar o seu produto a uma tomada de telefone para enviar ou receber faxes. Se quiser usar a mesma linha de telefone para receber chamadas, você pode conectar um telefone ou secretária eletrônica ao seu produto usando um fio de telefone adicional.

**Observação:** Se você não conectar um telefone ao produto, certifique-se de que o **Modo de recepção** esteja configurado como **Auto**. Caso contrário, não poderá receber faxes.

1. Conecte um cabo de telefone à tomada de telefone na parede e à porta **LINE** no seu produto.

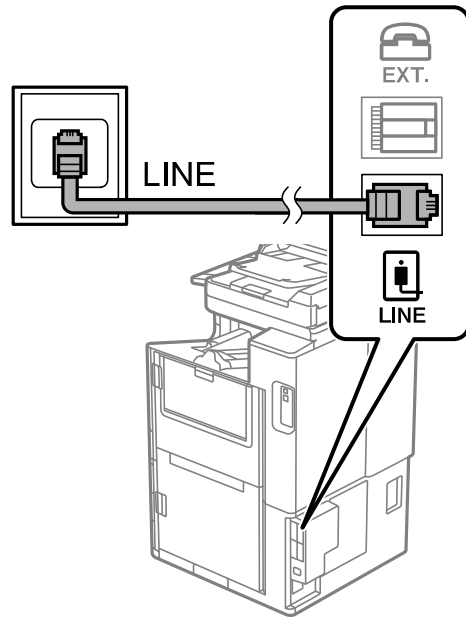

**Observação:** Se mais de uma placa opcional de fax estiver instalada no seu produto, você pode conectar mais de um cabo telefônico.

**Observação:** Se tiver uma conexão DSL ou ISDN, você precisa conectar um filtro de DSL, um adaptador de terminal ISDN ou um roteador à tomada para poder usar a linha para enviar fax ou fazer ligações usando o seu produto. Entre em contato com o seu provedor de DSL ou ISDN para obter o equipamento necessário.

## Conexão DSL

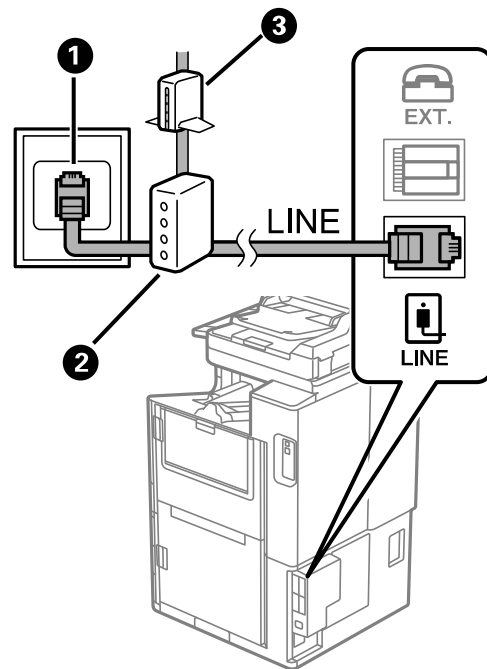

- 1 Tomada de parede do telefone
- 2 Filtro de DSL
- 3 Modem de DSL

## Conexão ISDN

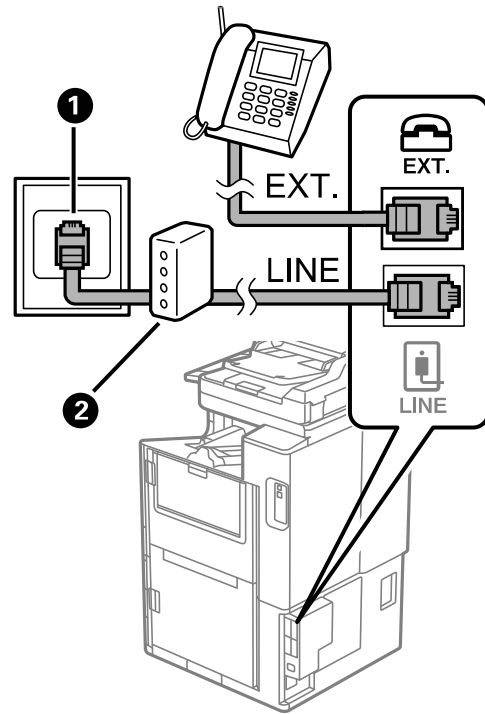

- 1 Tomada de ISDN
- 2 Adaptador de terminal ou roteador de ISDN



2. Se for conectar um telefone ou secretária eletrônica ao produto usando um segundo fio de telefone, remova a tampa da porta **EXT** no seu produto.

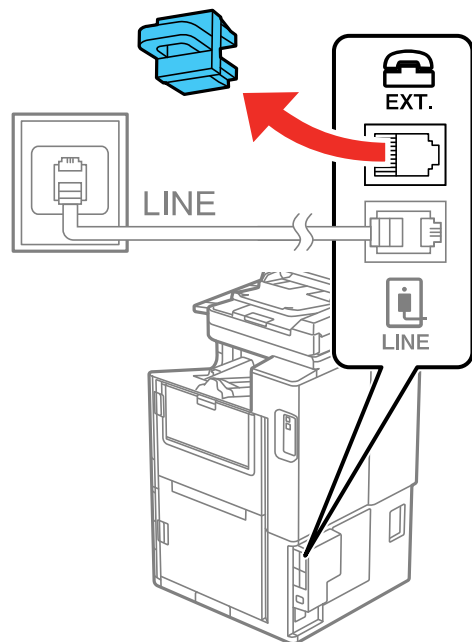

3. Conecte um segundo fio de telefone ao telefone ou secretária eletrônica e à porta **EXT** no seu produto.

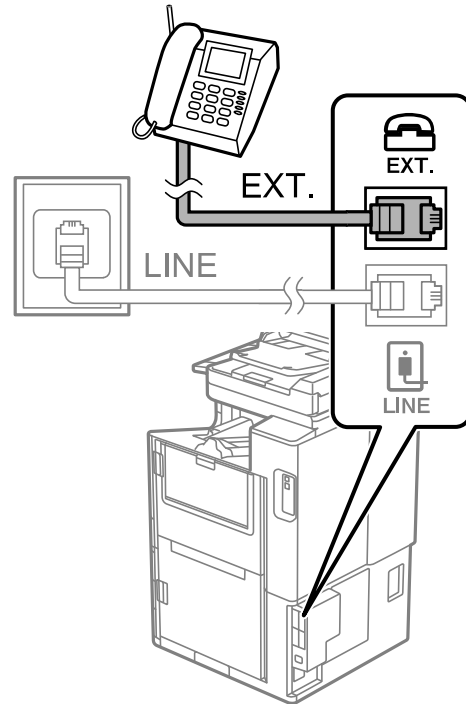

**Observação:** Se conectar uma secretária eletrônica e o **Modo de recepção** esteja configurado como **Auto**, determine o número de chamadas antes do produto atender a ligação para um número maior do que o necessário para a secretária eletrônica atender a chamada.

Qualquer telefone ou secretária eletrônica deve estar conectado à porta **EXT** para que o seu produto detecte uma chamada de fax quando o telefone for atendido. A Epson não pode garantir a compatibilidade com VoIP, sistemas de telefone a cabo ou serviços digitais como FIOS.

**Tema principal:** [Envio de fax](#)

**Referências relacionadas**

[Acessórios opcionais e peças de reposição](#)

[Não é possível receber faxes com um telefone conectado ao seu produto](#)

### Tarefas relacionadas

[Recepção automática de fax](#)

[Uso do assistente de configuração de fax](#)

[Configuração do número de toques para atender](#)

## Configuração das funções de fax

Antes de enviar um fax usando o seu produto, configure o cabeçalho do seu fax e selecione as funções que deseja usar.

**Observação:** Se você deixar o seu produto desconectado durante muito tempo, pode ser que precise restaurar as configurações de data e hora para os faxes.

[Configuração das funções básicas de fax](#)

[Seleção das configurações avançadas de fax](#)

[Configuração do utilitário de fax - Windows](#)

**Tema principal:** [Envio de fax](#)

## Configuração das funções básicas de fax

Consulte estas seções para selecionar as configurações básicas que precisa para usar as funções de fax do produto.

[Uso do assistente de configuração de fax](#)

[Seleção do tipo de linha](#)

[Configuração do número de toques para atender](#)

**Tema principal:** [Configuração das funções de fax](#)

### Uso do assistente de configuração de fax

Você pode determinar as configurações básicas de fax do produto usando o assistente de configuração de fax. Esse assistente é exibido automaticamente quando o produto é ligado pela primeira vez. Você também pode modificar essas configurações individualmente a partir do menu Defin. de fax.

**Observação:** Estas configurações podem ser bloqueadas por um administrador. Se você não puder acessar ou modificar esta configuração, entre em contato com o seu administrador para obter ajuda.

1. Aperte o botão  início, se necessário.
2. Selecione **Definições > Definições gerais > Definições de fax > Assist. config. de fax.**

Você verá uma tela como esta:



3. Selecione **Avançar**.
4. Na tela de cabeçalho do fax, use o teclado exibido para digitar o nome de destinatário para a sua fonte de fax, como o seu nome ou nome da empresa. Você pode digitar até 40 caracteres. Selecione **OK** quando terminar.
5. Na tela do número de telefone, use o teclado exibido para digitar o número do seu fax, até 20 caracteres. Selecione **OK** quando terminar.

**Observação:** O nome e número de telefone no cabeçalho de fax identifica a origem dos faxes que você envia.

6. Na tela de Configuração do toque distintivo, siga um destes passos:
  - Se você se inscreveu em um serviço de toque distinto da sua companhia telefônica, selecione **Avançar**. Selecione o padrão de toque que deve ser usado para faxes recebidos e vá para o passo 9. Se selecionar **Tudo**, vá para o próximo passo.

- Se você não tiver um serviço de toque distinto, selecione **Ignorar** e vá para o passo 9.

**Observação:** Serviços de toque distinto permitem que você tenha vários números de telefone em uma linha telefônica. Cada número é atribuído a um padrão de toque diferente. Você pode usar um número para chamadas de voz e outro para chamadas de fax. Selecione o padrão de toque atribuído às chamadas de fax na configuração de DRD. Se selecionar um padrão de toque diferente de **Tudo**, o Modo de recepção é configurado automaticamente como **Auto**.

7. Na tela Config. modo de recepção, siga um destes passos:
  - Se você conectou um telefone externo ou secretária eletrônica ao produto, selecione **Sim** e vá para o próximo passo.
  - Se não conectou um telefone ou secretária eletrônica externa, selecione **Não** e vá para o passo 9. (O Modo de recepção é configurado automaticamente como **Auto**; caso contrário, você não pode receber faxes.)
8. Na próxima tela Config. modo de recepção, selecione **Sim** para receber faxes automaticamente ou selecione **Não** para receber faxes manualmente.

**Observação:** Se você conectar uma secretária eletrônica externa e escolher receber faxes automaticamente, certifique-se de que a configuração **Toques para atender** esteja correta. Se você escolheu receber faxes manualmente, você precisa atender cada chamada e operar o painel de controle do produto ou o seu telefone para receber os faxes.

9. Na tela Avançar, confirme as configurações exibidas e selecione **Avançar**, ou aperte o botão de seta para trás para mudar as configurações.
10. Na tela Exec. Verif. lig. de fax, selecione Verificação **Inicial** e siga as instruções na tela para verificar a conexão de fax e imprimir um relatório do resultado da verificação. Se algum erro for indicado, tente as soluções no relatório e faça a verificação mais uma vez.

Se a tela Selec. tipo de linha aparecer, selecione o tipo de linha correto.

Se a tela Selec. det. tom de marc. aparecer, selecione **Desactivar**. No entanto, desativar a função de detecção do tom de discagem pode ignorar o primeiro dígito de um número de fax e enviar o fax para o número errado.

**Tema principal:** [Configuração das funções básicas de fax](#)

**Tarefas relacionadas**

[Digitar caracteres no visor LCD](#)

## Seleção do tipo de linha

Se você conectar o produto a um sistema de telefone PBX ou a um adaptador de terminal, você tem que mudar o tipo de linha do produto. O PBX é usado em ambientes de escritório onde um código de acesso externo, como "9", precisa ser discado para chamar uma linha externa. A configuração padrão de tipo de linha é PSTN (Public Switched Telephone Network), que é uma linha de telefone padrão.

**Observação:** Esta configuração pode ser bloqueada por um administrador. Se você não puder acessar ou modificar esta configuração, entre em contato com o seu administrador para obter ajuda.

1. Aperte o botão  início, se necessário.
2. Selecione **Definições > Definições gerais > Definições de fax > Definições básicas > Tipo de linha > PBX**.

Você verá uma tela como esta:

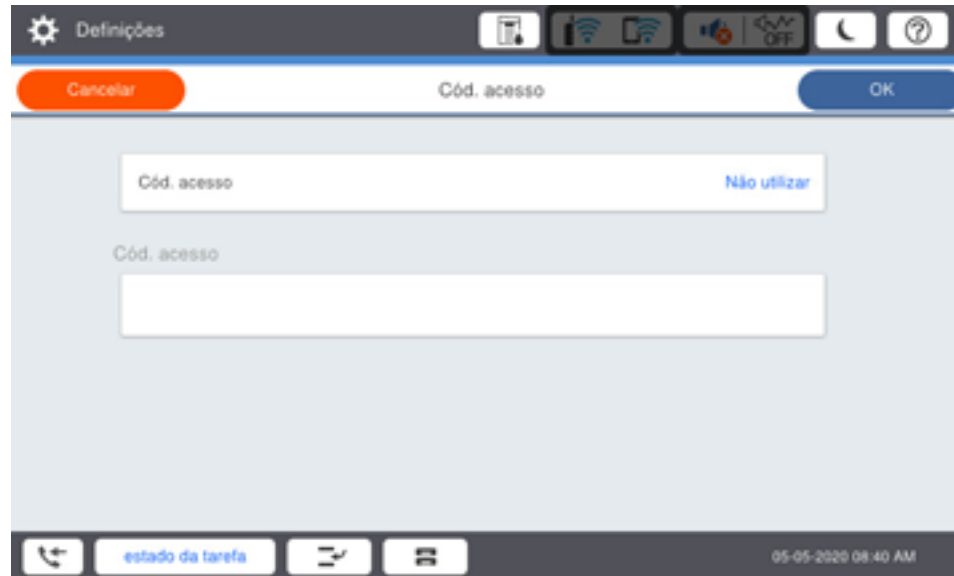

3. Selecione **Cód. acesso**.
4. Selecione **Usar**.
5. Selecione o campo do código de acesso.

6. Use o teclado exibido para digitar o código de acesso, tal como 9 e selecione **OK**.

**Tema principal:** [Configuração das funções básicas de fax](#)

### Configuração do número de toques para atender

Se você conectar uma secretária eletrônica externa e escolher receber faxes automaticamente, certifique-se de que a configuração de Toques para atender esteja correta. O número de toques deve ser maior do que o número de toques determinado para a sua secretária eletrônica atender uma chamada.

**Observação:** Esta configuração pode ser bloqueada por um administrador. Se você não puder acessar ou modificar esta configuração, entre em contato com o seu administrador para obter ajuda.

1. Aperte o botão  início, se necessário.
2. Selecione **Definições > Definições gerais > Definições de fax > Definições básicas > Toques para atender**.

Você verá uma tela como esta:



3. Selecione o número de toques e selecione **OK**. Certifique-se de selecionar um número de toques maior do que o número de toques determinado para a sua secretária eletrônica atender uma chamada.

**Observação:** Uma secretária eletrônica atende cada chamada mais rápido do que o produto, mas o produto consegue detectar tons de fax e começa a recebê-los. Se você atender o telefone e ouvir um tom de fax, verifique se o produto começou a receber o fax e depois desligue o telefone.

**Tema principal:** [Configuração das funções básicas de fax](#)

## Seleção das configurações avançadas de fax

Você pode selecionar uma variedade de configurações avançadas de fax.

**Observação:** Estas configurações podem ser bloqueadas por um administrador. Se você não puder acessar ou modificar esta configuração, entre em contato com o seu administrador para obter ajuda.

1. Aperte o botão  início, se necessário.
2. Selecione **Definições** > **Definições gerais** > **Definições de fax**.

Você verá uma tela como esta:





3. Selecione o grupo de configurações que deseja modificar.

[Definições básicas - Fax](#)

[Configurações de envio - Fax](#)

[Definições de recepção - Fax](#)

[Configurações de relatório - Fax](#)

[Definições de segurança - Fax](#)

**Tema principal:** [Configuração das funções de fax](#)

### **Definições básicas - Fax**

Determine as opções básicas que deseja usar no envio e recebimento de faxes.

**Observação:** Se mais de uma placa opcional de fax estiver instalada no seu produto, o menu **Definições da linha de expansão** aparece. Você pode selecionar certas configurações a seguir para cada linha adicionada.

<b>Configuração</b>	<b>Opções</b>	<b>Descrição</b>
<b>Veloc. Fax</b>	<b>Rápido (33,600bps)</b>	Determina a velocidade de envio e recebimento de faxes.
	<b>Médio (14,400bps)</b>	
	<b>Lento (9,600bps)</b>	
<b>ECM</b>	<b>Lig.</b>	Ativa o Error Correction Mode (Modo de Correção de Erro) para corrigir automaticamente erros nos dados de fax enviado ou recebido.
	<b>Desl.</b>	Desativa o ECM (Modo de Correção de Erro); faxes coloridos não podem ser enviados ou recebidos.

<b>Configuração</b>	<b>Opções</b>	<b>Descrição</b>
<b>Deteção tom disc.</b>	<b>Lig.</b>	Disca automaticamente o número que você digitou para enviar um fax quando o produto detecta um tom de discagem.
	<b>Desl.</b>	Desativa a deteção automática do tom de discagem, o que pode ser necessário quando o produto está conectado a um PBX (Private Branch Exchange - Troca Automática de Ramais Privados) ou a um TA (Terminal Adapter - Adaptador de Terminal). No entanto, desativar a configuração de deteção de tom de discagem pode fazer com que o produto ignore o primeiro dígito de um número de fax.
<b>Tipo de linha</b>	<b>PSTN</b>	Seleciona uma linha de telefone padrão.
	<b>PBX</b>	Seleciona Private Branch Exchange (PBX - troca automática de ramais privados), o tipo de linha telefônica usada em escritórios onde um código de acesso, como 9, deve ser usado para chamar uma linha externa.
<b>Cabeçalho</b>	<b>Seu número de tel.</b>	Selecione para digitar informação de cabeçalho e o número do seu telefone para serem incluídos nos faxes enviados.
	<b>Cabeçalho do fax</b>	
<b>Modo de recepção</b>	<b>Manual</b>	Permite que confirme se um fax sendo recebido deve ser impresso; um telefone precisa estar conectado ao produto.
	<b>Auto</b>	Recebe e imprime faxes automaticamente.
<b>Toque distintivo</b>	<b>Tudo</b>	Se estiver usando um serviço de toque distinto na sua linha de telefone, a sua companhia telefônica pode designar dois ou mais números de telefone para a mesma linha e especificar toques diferentes para cada um deles. Se você usar esse serviço, selecione o número de toques para o seu fax para que o seu produto possa receber faxes no número correto de toques. Selecione <b>Tudo</b> para linhas de telefone que não usam esse serviço.
	<b>Único</b>	
	<b>Duplo</b>	
	<b>Triplo</b>	
	<b>Duplo e Triplo</b>	

Configuração	Opções	Descrição
<b>Toques para atender</b>	1 a 9	Determina o número de toques antes de o produto receber um fax. Se o modo de recepção estiver configurado como <b>Auto</b> e não houver uma secretária eletrônica conectada ao produto, certifique-se de que esta configuração está com um número de toques maior do que o número necessário para a secretária atender a chamada.
<b>Recepção remota</b>	<b>Desl.</b>	Permite que você comece a receber faxes usando o seu telefone ao invés de ter que operar o produto (se o modo de recepção estiver configurado como <b>Auto</b> ). Quando você seleciona <b>Lig.</b> , também deve definir um <b>Código início</b> . Se estiver usando um telefone sem fios com a base conectada ao produto, você pode começar a receber um fax se digitar o código no telefone.
	<b>Lig.</b>	
	<b>Código início</b>	
<b>Fax de Rejeição</b>	Vários	Permite que rejeite automaticamente faxes de números bloqueados, sem cabeçalhos ou de contatos não reconhecidos.
<b>Recebendo Tam. de Papel</b>	Vários	Seleciona o tamanho do papel para o fax sendo recebido.
<b>Salvar/Avançar formato do arquivo</b>	<b>PDF</b>	Salva ou encaminha um fax como arquivo PDF. Você também pode configurar uma senha para abrir o PDF ou dar permissão para impressão e edição.
	<b>TIFF</b>	Salva ou encaminha um fax como arquivo TIFF.

**Tema principal:** [Seleção das configurações avançadas de fax](#)

**Tarefas relacionadas**

[Seleção da data e hora](#)

[Como iniciar uma digitalização usando o painel de controle do produto](#)

**Temas relacionados**

[Configuração de contatos e grupos de contato](#)

### Configurações de envio - Fax

Determine as opções de envio que deseja usar no envio de faxes.

Configuração	Opções	Descrição
Rotação automática	Desl.	Envia um documento tamanho A4 ou carta que é colocado com a margem mais longa primeiro no alimentador automático como um fax tamanho A3.
	Lig.	
Envio rápido de memória	Desl.	Envia a primeira página de um documento de múltiplas páginas assim que termina de digitalizar. Selecione esta opção para diminuir o tempo que leva para enviar um documento por fax.
	Lig.	
Envio em lote	Desl.	Organiza faxes sendo enviados por destinatário na memória do produto e depois os envia em lote.
	Lig.	
Guardar dados de falha	Desl.	Salva os faxes que não foram enviados na memória do produto. Você pode reenviar os faxes a partir da tela de Tarefa/Estado.  Quando seleciona <b>Lig.</b> , você pode selecionar um tempo para que os faxes salvos fiquem armazenados.
	Lig.	
Aguardar o momento para o próximo Original	Desl.	Define um tempo até o envio do próximo fax.
	Lig.	
Tempo de exibição da pré-visualização fax	Desl.	Define um tempo para pré-visualização do documento digitalizado no visor LCD antes que ele seja enviado.
	Lig.	
Permitir Backup	Permitido	Permite que faça um backup de faxes enviados. Selecione <b>Fax &gt; Definições de fax &gt; Backup</b> para ver backups de faxes.
	Não permitido	

Tema principal: [Seleção das configurações avançadas de fax](#)

#### Definições de recepção - Fax

Determine as opções para salvar/encaminhar ou de impressão que deseja usar com fax sendo recebidos.

**Guardar/Reencam. Definições.**

<b>Configuração</b>	<b>Opções</b>	<b>Descrição</b>
<b>Guardar/Reencaminhar incondicional</b>	<b>Guardar na Caixa entrada</b>	Salva os faxes recebidos na caixa de entrada da impressora.
	<b>Guardar no computador</b>	Converte faxes recebidos para PDFs e os salva em um computador conectado à impressora.
	<b>Guardar no disp. de mem.</b>	Converte faxes recebidos para PDFs e os salva em um dispositivo de memória externo conectado à impressora.
	<b>Reencaminhar</b>	Encaminha faxes recebidos para outra máquina de fax, ou converte os faxes em documentos de PDF e os encaminha para uma pasta compartilhada na rede ou para um endereço de e-mail. Faxes encaminhados são deletados da memória da impressora.
	<b>Notificações de e-mail</b>	Envia uma notificação por e-mail depois do fax ser recebido, impresso, salvo ou encaminhado.
<b>Guardar/Reenc.cond.</b>	—	Define condições para salvar, encaminhar ou imprimir faxes recebidos. Selecione <b>Não registrado</b> para digitar outras condições e configurações.
<b>Definições comuns</b>	<b>Definições da cx entrada</b>	Define o que acontece quando a memória do fax está cheia ou define uma senha para a caixa de entrada.
	<b>Assunto de e-mail para reenc.</b>	Especifica um assunto quando encaminhar um fax para um endereço de e-mail.
	<b>Definição da exclusão do documento da caixa</b>	Selecione <b>Lig.</b> para apagar automaticamente faxes recebidos depois de um tempo determinado.

### Definições de impressão

<b>Configuração</b>	<b>Opções</b>	<b>Descrição</b>
<b>Redução automática</b>	<b>Lig.</b>	Selecione para reduzir o tamanho de faxes de grande formato recebidos para que caibam no tamanho do papel na fonte de papel selecionada.
	<b>Desl.</b>	Selecione para imprimir faxes de grande formato recebidos no tamanho original em múltiplas folhas, se necessário.
<b>Definições de Dividir páginas</b>	<b>Eliminar Dados de Imprimir Após Separação</b>	Selecione como dividir a recepção de faxes grandes em múltiplas folhas quando usar a opção <b>Redução automática</b> .
	<b>Sobrepõem Quando Divide</b>	
<b>Imprimir atuação</b>	<b>Ativado(Dividir páginas)</b>	Selecione para dividir a recepção de faxes grandes em múltiplas folhas.
	<b>Ativado (Reduzir Para Ajustar)</b>	Selecione para reduzir o tamanho de faxes de grande formato recebidos para que caibam no tamanho do papel na fonte de papel selecionada.
	<b>Desl.</b>	Selecione para imprimir faxes de grande formato recebidos no tamanho original em múltiplas folhas, se necessário.
<b>Rotação automática</b>	<b>Lig.</b>	Se você colocou papel tamanho A5, selecione <b>Lig.</b> para girar faxes recebidos com orientação horizontal para que eles possam imprimir corretamente no papel.
	<b>Desl.</b>	
<b>Ad. Info. Recepção</b>	<b>Lig.</b>	Selecione <b>Lig.</b> para incluir a data, hora, informação do remetente e número de páginas no cabeçalho dos seus faxes recebidos.
	<b>Desl.</b>	
<b>2 faces</b>	<b>Lig.</b>	Selecione <b>Lig.</b> para imprimir faxes recebidos nos dois lados do papel. Você também pode selecionar <b>Margem obrigat..</b>
	<b>Desl.</b>	
<b>Tempo de Início de Imprimir</b>	<b>Todas as páginas recebidas</b>	Selecione para imprimir faxes recebidos depois do produto receber todas as páginas do documento.
	<b>Primeira Página Recebida</b>	Selecione para imprimir faxes recebidos assim que o produto receber a primeira página do documento.

Configuração	Opções	Descrição
<b>Agrupamento</b>	<b>Lig.</b>	Selecione <b>Lig.</b> para imprimir faxes recebidos de forma que as páginas fiquem empilhadas na ordem correta. (Quando o produto estiver com pouca memória restante, esta opção pode não estar disponível.)
	<b>Desl.</b>	
<b>Hora de suspen. impr.</b>	<b>Desl.</b>	Selecione <b>Lig.</b> para definir o intervalo de tempo para parar a impressão automática de faxes ou relatórios e salvar faxes recebidos na memória do produto. (Certifique-se de que há memória disponível suficiente antes de usar esta função.)
	<b>Lig.</b>	
	<b>Hora p/ parar</b>	
	<b>Hora para Reiniciar</b>	
<b>Modo Silencioso</b>	<b>Lig.</b>	Selecione <b>Lig.</b> para reduzir o ruído durante a impressão (a velocidade de impressão pode diminuir).
	<b>Desl.</b>	

Tema principal: [Seleção das configurações avançadas de fax](#)

#### Configurações de relatório - Fax

Defina as opções desejadas para relatórios de fax.

Configuração	Opções	Descrição
<b>Relatório de reencam.</b>	<b>Imprimir ao ocorrer erro</b>	Imprime um relatório depois de encaminhar um documento recebido somente se um erro ocorrer.
	<b>Imprimir</b>	Imprime um relatório depois de encaminhar um documento recebido.
	<b>Não imprimir</b>	Não imprime um relatório depois de encaminhar um documento recebido.
<b>Relatório de Erros de Backup</b>	<b>Lig.</b>	Selecione <b>Lig.</b> para imprimir um relatório quando um erro de backup de envio de fax ocorrer.
	<b>Desl.</b>	

<b>Configuração</b>	<b>Opções</b>	<b>Descrição</b>
<b>Impr. autom. relat. fax</b>	<b>Desl.</b>	Não imprime um relatório de fax.
	<b>Activado (A cada 100)</b>	Imprime um relatório de fax depois de cada 100 trabalhos completados.
	<b>Activado (Hora)</b>	Imprime um relatório de fax em um horário especificado. Se o número de trabalhos de fax completados exceder 30, o relatório de fax é impresso antes do horário especificado.
<b>Relatório de recepção</b>	<b>Imprimir ao ocorrer erro</b>	Imprime um relatório depois de receber um fax apenas se um erro ocorrer.
	<b>Imprimir</b>	Imprime um relatório depois de receber um fax.
	<b>Não imprimir</b>	Não imprime um relatório depois de receber um fax.
<b>Anexar Imagem ao Relatório</b>	<b>Desl.</b>	Não inclui uma imagem no relatório de transmissão.
	<b>Activado (Imagem grande)</b>	Imprime um relatório de transmissão que inclui a parte superior da primeira página do documento enviado.
	<b>Activado (Imagem pequena)</b>	Imprime um relatório de transmissão que inclui em tamanho reduzido a primeira página inteira do documento enviado.
<b>Layout Registro de Fax</b>	<b>Combinar Enviar e Receber</b>	Imprime um relatório de transmissão e um relatório de recepção na mesma folha quando você imprime um registro de fax.
	<b>Separar Enviar e Receber</b>	Imprime um relatório de transmissão e um relatório de recepção em folhas separadas quando você imprime um registro de fax.
<b>Formato do relatório</b>	<b>Simples</b>	Imprime um relatório de fax simples.
	<b>Detalhe</b>	Imprime um relatório de fax que inclui códigos de erro.



Configuração	Opções	Descrição
<b>Método de saída Registro de Fax</b>	<b>Imprimir</b>	Imprime relatórios de fax
	<b>Guardar no disp. de mem.</b>	Salva relatórios de fax em um dispositivo de memória inserido. Selecione <b>Criar pasta para guardar</b> para criar uma pasta no dispositivo de memória inserido.
	<b>Reencaminhar</b>	Encaminha relatórios de fax para um destino especificado.

Tema principal: [Seleção das configurações avançadas de fax](#)

#### Definições de segurança - Fax

Selecione as opções de segurança que deseja usar para dados de fax.



Configuração	Opções	Descrição
<b>Restrições marc. directa</b>	<b>Desl.</b>	Não restringe números de fax discados.
	<b>Lig.</b>	Permite envio de fax apenas para números armazenados na lista de contatos ou histórico.
	<b>Introduzir duas vezes</b>	Requer que você digite números de fax duas vezes para evitar erros.
<b>Restrições de transmissão</b>	<b>Desl.</b>	Selecione <b>Lig.</b> para permitir que apenas um número seja inserido como destinatário.
	<b>Lig.</b>	
<b>Confirmar lista ender.</b>	<b>Desl.</b>	Seleciona se exibe ou não uma tela de confirmação de destinatário antes de um fax ser enviado.
	<b>Lig.</b>	
<b>Limpar autom. dados cóp.</b>	<b>Desl.</b>	Apaga automaticamente dados de fax enviados ou recebidos da memória do produto.
	<b>Lig.</b>	
<b>Limpar dados cóp. seg.</b>	—	Deleta todos os dados de fax enviados ou recebidos que ainda estejam na memória do produto; execute esta função se for dar ou jogar fora o seu produto.

Tema principal: [Seleção das configurações avançadas de fax](#)

## Configuração do utilitário de fax - Windows

Você pode configurar o utilitário FAX Utility para Windows para uso com o seu produto.

**Observação:** Antes de usar o utilitário FAX Utility para Windows, certifique-se de que tenha configurado as funções de fax no seu produto usando o painel de controle do produto. Além disso, primeiro confirme que você pode enviar e receber faxes usando o painel de controle.

1. Execute um dos seguintes procedimentos:
  - **Windows 10:** Clique  e selecione **EPSON Software**.
  - **Windows 8.x:** Navegue até a tela **Aplicativos**.
  - **Windows (outras versões):** Clique em  ou **Iniciar > Programas** ou **Todos os programas > EPSON Software**.
2. Selecione **FAX Utility**.

A primeira vez que usar o utilitário FAX Utility, você verá esta janela de introdução:

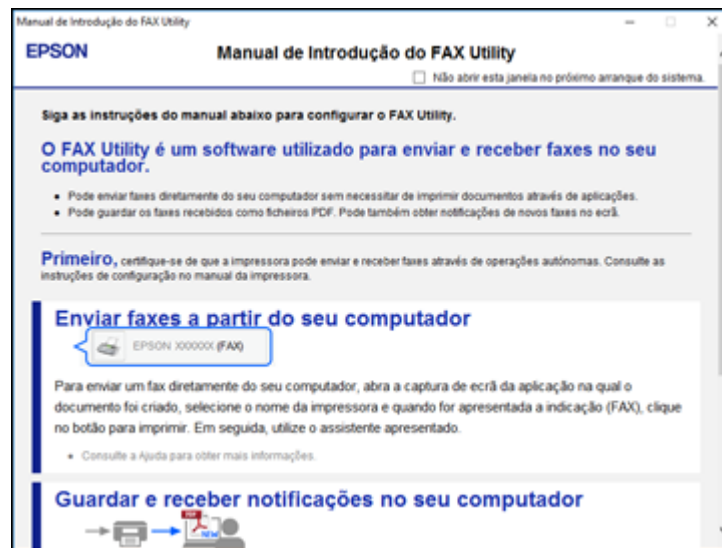

3. Leia sobre o utilitário FAX Utility e clique na opção para **Voltar para a tela principal** na parte inferior da janela.

Você verá esta janela:



4. Clique em **Selecionar Impressora** e siga as instruções na tela para transferir as configurações de fax do seu produto para o utilitário FAX Utility.

**Observação:** Para obter informação detalhadas, clique em **Ajuda** ou **Abrir Ajuda Online**.

**Tema principal:** [Configuração das funções de fax](#)

## Configuração de contatos e grupos de contato

Você pode configurar uma lista de contatos contendo números de fax para selecioná-los rapidamente e enviar um fax. Você também pode criar grupos de contatos para enviar uma mensagem de fax para múltiplos contatos.

**Observação:** Contatos podem ser travados por um administrador. Se você não puder acessar ou modificar seus contatos, entre em contato com o seu administrador para obter ajuda.

[Criação de contatos](#)

[Edição ou exclusão de um contato](#)

[Criação de um grupo de contatos](#)

[Edição ou exclusão de um grupo de contato](#)

**Tema principal:** [Envio de fax](#)

### Criação de contatos

Você pode criar uma lista de contatos para salvar números de fax usados com frequência.

**Observação:** Você pode criar uma combinação de até 2.000 contatos e grupos de contatos.

1. Aperte o botão  início, se necessário.
2. Selecione **Fax**.

Você verá uma tela como esta:

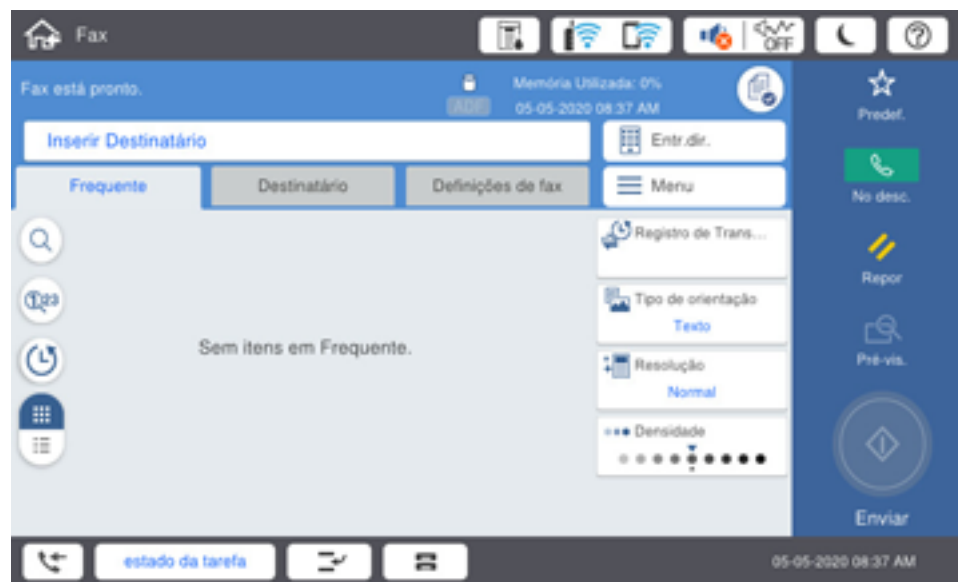

3. Selecione a guia **Destinatário**. Digite a senha de administrador, se necessário.

Você verá uma tela como esta:



4. Selecione o ícone .
5. Selecione **Adicionar Contato**.

Você verá uma tela como esta:

The screenshot shows a mobile phone interface for adding a new contact. At the top, there is a status bar with icons for settings, signal strength, Wi-Fi, cellular data, battery, and a question mark. Below the status bar is a blue header with the text 'Você pode Registrar um contato. Digite as informações para o contato.' (You can register a contact. Enter the information for the contact.). Below the header are three buttons: 'Cancelar' (Cancel), 'Adicionar novo' (Add new), and 'OK'. The main area contains three input fields: 'Núm.Registro' (Registration Number) with '0000' entered, 'Nome' (Name) with 'Insira Nome' (Enter Name) as a placeholder, and 'Palavra de índice' (Index Word). At the bottom, there is a dark bar with a back arrow, a task status indicator 'estado da tarefa', and a date/time stamp '05-05-2020 08:19 AM'.

6. Selecione o número do registro que deseja usar para o contato que está adicionando.
7. Selecione o campo de **Nome**, use o teclado exibido para digitar o nome do contato (até 30 caracteres) e selecione **OK**.
8. Selecione o campo **Palavra de índice**, use o teclado exibido para digitar uma palavra a ser usada quando buscar por um item (até 30 caracteres) e selecione **OK**.

**Observação:** Este campo é preenchido automaticamente depois que digitar o nome. Este campo é opcional.

9. Selecione o campo **Número de fax** e use o teclado numérico no visor LCD ou os botões no produto para digitar o número de fax. Você pode digitar até 64 caracteres. Selecione **OK** quando terminar.

**Observação:** Se necessário, digite um código de acesso de linha externa (como **9**) antes do número de fax. Se o código de acesso foi configurado em **Tipo de linha**, digite o símbolo **#** ao invés do código.

10. Faça as configurações de **Modo de Comunicação de Fax**, **Subendereço** e **Senha**, se necessário.

11. Defina **Atribuir a Uso Frequente** como **Ativado** se quiser que o contato apareça na guia **Frequente**.

12. Selecione **OK**.

**Tema principal:** [Configuração de contatos e grupos de contato](#)

**Tarefas relacionadas**

[Digitar caracteres no visor LCD](#)

## Edição ou exclusão de um contato

Você pode editar ou deletar qualquer um dos contatos na lista.

1. Aperte o botão  início, se necessário.
2. Selecione **Fax**.

Você verá uma tela como esta:

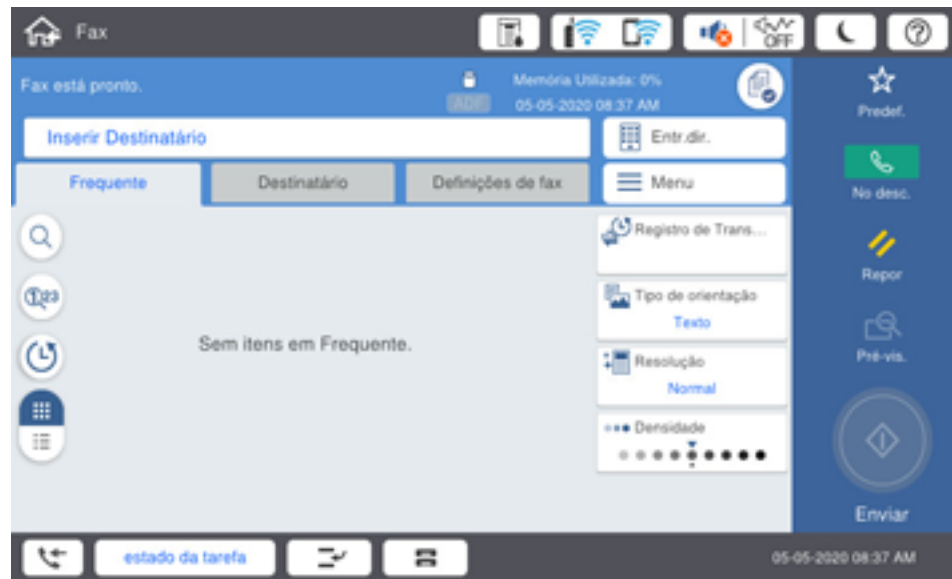

3. Selecione a guia **Destinatário**. Digite a senha de administrador, se necessário.

4. Selecione o ícone  ao lado do contato que deseja editar ou deletar.



Você verá uma tela como esta:



5. Execute um dos seguintes procedimentos:

- Para deletar um contato, selecione **Eliminar** e selecione **Sim** na tela de confirmação.
- Para editar o contato, selecione **Editar**, selecione o item que deseja modificar, digite a informação correta e selecione **OK**. Quando terminar de editar, selecione **OK**.

**Tema principal:** [Configuração de contatos e grupos de contato](#)

## Criação de um grupo de contatos

Você pode criar um grupo de contatos para que possa enviar faxes para múltiplos destinatários com facilidade.

**Observação:** Você pode criar uma combinação de até 2.000 contatos e grupos de contatos.

1. Aperte o botão  início, se necessário.
2. Selecione **Fax**.

Você verá uma tela como esta:



3. Selecione a guia **Destinatário**. Digite a senha de administrador, se necessário.
4. Selecione o ícone .
5. Selecione **Adicionar grupo**.

Você verá uma tela como esta:

6. Selecione o número de registro que deseja usar para o grupo que está adicionando.
7. Selecione o campo de **Nome Grupo**, use o teclado exibido para digitar o nome do grupo (até 30 caracteres) e selecione **OK**.
8. Selecione o campo **Palavra de índice**, use o teclado exibido para digitar uma palavra a ser usada quando buscar por um grupo (até 30 caracteres) e selecione **OK**.

**Observação:** Este campo é preenchido automaticamente depois que digitar o nome do grupo. Este campo é opcional.

9. Selecione **Contato(s) Adicionado(s) ao Grupo**.  
Você verá a sua lista de contatos.
10. Selecione cada contato que deseja incluir no seu grupo.  
Cada contato selecionado é destacado.
11. Selecione **Fechar**.
12. Defina **Atribuir a Uso Frequente** como **Lig.** se quiser que o grupo apareça na guia **Frequente**.

13. Selecione **OK**.

**Tema principal:** [Configuração de contatos e grupos de contato](#)

**Tarefas relacionadas**

[Digitar caracteres no visor LCD](#)

## Edição ou exclusão de um grupo de contato

Você pode editar um grupo de contato existente para adicionar ou deletar registros. Você também pode deletar o grupo de contato inteiro.

1. Aperte o botão  início, se necessário.
2. Selecione **Fax**.

Você verá uma tela como esta:



3. Selecione a guia **Destinatário**. Digite a senha de administrador, se necessário.
4. Selecione o ícone  ao lado do grupo que deseja editar ou deletar.

Você verá uma tela como esta:



**Observação:** Se quiser deletar o grupo inteiro, selecione **Eliminar**.

5. Para editar o grupo, selecione **Editar**.
6. Selecione **Contato(s) Adicionado(s) ao Grupo**.  
Você verá uma lista de contatos no seu grupo.
7. Selecione o contato que deseja adicionar ou deletar.  
Cada contato selecionado é destacado.
8. Selecione **Fechar**.
9. Selecione **OK**.

**Tema principal:** [Configuração de contatos e grupos de contato](#)

## Envio de faxes

Consulte estas seções para enviar faxes usando o seu produto.

[Envio de faxes a partir do painel de controle do produto](#)

[Envio de fax usando o utilitário de fax - Windows](#)

[Envio de fax usando o utilitário de fax - Mac](#)

**Tema principal:** [Envio de fax](#)

## **Envio de faxes a partir do painel de controle do produto**

Consulte estas seções para enviar faxes usando o painel de controle do produto.

[Envio de fax usando o teclado, lista de contatos ou histórico](#)

[Opções de envio de fax](#)

[Envio de um fax em um horário específico](#)

[Envio de fax on-demand](#)

[Envio de um fax armazenado](#)

[Discagem de números de fax a partir de um telefone conectado](#)

**Tema principal:** [Envio de faxes](#)

## **Envio de fax usando o teclado, lista de contatos ou histórico**

Você pode enviar um fax a partir do painel de controle do seu produto se digitar o número de fax ou selecionar o número na lista de contatos ou na lista de faxes enviados.

**Observação:** Você pode enviar um fax em preto e branco para até 200 destinatários de uma vez ou enviar um fax em cores para um destinatário de cada vez. Se o aparelho de fax do destinatário não imprimir em cores, o seu fax é enviado em preto e branco automaticamente.

**Observação:** O produto pode enfileirar até 50 tarefas de fax em preto e branco. Você pode verificar ou cancelar tarefas de fax na fila no menu estado da tarefa.

1. Coloque o original no produto para envio.
2. Aperte o botão  início, se necessário.
3. Selecione **Fax**.

Você verá uma tela como esta:





**Observação:** Para enviar um fax em preto e branco, coloque seu documento no alimentador automático e ative a configuração **AAD 2 faces**. (Você não pode enviar documentos em cores em frente e verso.)

4. Faça o seguinte para selecionar destinatários de fax:

- Selecione **Entr.dir.** e digite um número de fax. Selecione **OK** quando terminar. Para adicionar outro número de fax, repita os mesmos passos.

**Observação:** Se a discagem direta foi restrita, você só pode selecionar o número a partir da lista de contatos ou do histórico de faxes. Se necessário, digite um código de acesso de linha externa (como 9) antes do número de fax. Se o código de acesso foi configurado em **Tipo de linha**, digite o símbolo **#** ao invés do código. Se o número de fax precisar de uma pausa curta, selecione o ícone  para inserir um símbolo de pausa (–).

- Selecione **Destinatário** para exibir a lista de contatos. Selecione um ou mais contatos (selecione o contato novamente para desmarcá-lo). Você também pode selecionar o ícone  para procurar por destinatários por nome ou palavra índice. Selecione **Fechar** quando terminar.

- Selecione o ícone  para exibir o histórico de fax enviado.

**Observação:** Para deletar destinatários inseridos, selecione o campo **Inserir Destinatário**, selecione o destinatário que deseja deletar e selecione **Remover**.

5. Se você precisar mudar alguma configuração de fax, selecione **Definições de fax** e selecione suas configurações.
6. Se quiser pré-visualizar seu fax em preto e branco no visor LCD, aperte o ícone  **Pré-vis..** (Se a pré-visualização parecer incorreta, selecione **Cancelar**, reposicione o documento ou mude as configurações de fax e repita esse passo.)

**Observação:** Se a opção **Tempo de exibição da pré-visualização fax** estiver ativada e você não tocar na tela de pré-visualização por 20 segundos, seu produto envia o fax automaticamente. Você não pode pré-visualizar imagens quando a configuração Envio directo está ativada.

7. Se quiser salvar suas configurações de fax para uso mais tarde, selecione **Predef.** e adicione um novo registro.
8. Selecione o ícone **Enviar**.

**Observação:** Para cancelar o envio do fax, selecione **Parar** ou **Cancelar**, depois selecione a opção para **Cancelar fax para envio**. Você também pode cancelar a tarefa ou verificar o estado da tarefa a partir da tela de estado da tarefa .

O seu produto digitaliza o seu original e pede que coloque páginas adicionais, se necessário.  
Depois de digitalizar os seus originais, o seu produto disca o número e envia o fax.

**Observação:** Seu produto não salva faxes em cores enviados na memória. Se a opção **Guardar dados de falha** estiver habilitada, faxes que não puderam ser enviados são armazenados na memória do produto e você pode reenviá-los a partir da tela estado da tarefa.

**Tema principal:** [Envio de faxes a partir do painel de controle do produto](#)

**Referências relacionadas**

[Opções de envio de fax](#)

**Tarefas relacionadas**

[Uso das predefinições](#)



[Seleção do tipo de linha](#)

[Verificação do estado do fax](#)

### Temas relacionados

[Como colocar originais no produto](#)

[Configuração de contatos e grupos de contato](#)

### Opções de envio de fax

Ao enviar um fax, você pode selecionar **Lista de definições de fax** e selecionar essas opções.

Configuração	Opções	Descrição
<b>Dimensões do original (Vidro)</b>	Vários tamanhos	Define o tamanho para um documento colocado no scanner.
<b>Tipo de orientação</b>	<b>Texto</b>	Especifica o tipo de documento do seu original e ajusta a qualidade das cópias.
	<b>Text e imag</b>	
	<b>Foto</b>	
<b>Modo de cor</b>	<b>Cor</b>	Seleciona se deve digitalizar imagens a cores ou em preto e branco.
	<b>P&amp;B</b>	
<b>Resolução</b>	<b>Padrão</b>	Ajusta a resolução de digitalização e a qualidade de impressão para os faxes enviados.
	<b>Boa</b>	
	<b>Excelente</b>	
	<b>Ultra fina</b>	
<b>Densidade</b>	Vários níveis	Selecione vários níveis de densidade.
<b>Remover fundo</b>	<b>Auto</b>	Remove automaticamente qualquer cor de fundo em imagens digitalizadas.
	Diversos níveis disponíveis.	Permite que você selecione entre vários níveis de ajuste de cor de fundo.
<b>Nitidez</b>	Diversos níveis disponíveis.	Ajusta o nível de nitidez dos faxes enviados.
<b>AAD 2 faces</b>	<b>Desl.</b>	Selecione <b>Lig.</b> para habilitar envio de fax frente e verso a partir do alimentador automático. A configuração <b>Envio directo</b> e o envio de fax colorido são desativados quando esta configuração é ativada.
	<b>Lig.</b>	

Configuração	Opções	Descrição
<b>Digit. Contínua(ADF)</b>	<b>Desl.</b>	Selecione <b>Lig.</b> para fazer com que o produto pergunte se você deseja digitalizar outra página depois que um documento no alimentador automático terminou de ser digitalizado.
	<b>Lig.</b>	
<b>Envio directo</b>	<b>Desl.</b>	Selecione <b>Lig.</b> para enviar faxes em preto e branco a um único destinatário assim que a conexão for feita, sem salvar a imagem digitalizada na memória. Você não pode usar esta configuração quando enviar um fax em cores ou quando enviar para múltiplos destinatários.
	<b>Lig.</b>	
<b>Envio prioritário</b>	<b>Desl.</b>	Selecione <b>Lig.</b> para enviar o fax atual antes de outros faxes esperando para serem enviados.
	<b>Lig.</b>	
<b>Enviar fax mais tarde</b>	<b>Desl.</b>	Selecione <b>Lig.</b> para enviar o fax atual em uma hora selecionada.
	<b>Lig.</b>	
<b>Adicionar Info do Remetente</b>	<b>Desl.</b>	Inclui um cabeçalho, seu número de telefone ou uma lista de destinatários no local selecionado nos seus faxes enviados.
	<b>Fora da Imagem</b>	
	<b>Dentro da Imagem</b>	
<b>Notificar Resultado Envio</b>	<b>Desl.</b>	Envia uma notificação para o endereço de e-mail selecionado quando um fax é enviado.
	<b>Lig.</b>	
<b>Relatório de transmissão</b>	<b>Imprimir ao ocorrer erro</b>	Seleciona quando imprimir relatórios de transmissão.
	<b>Imprimir</b>	
	<b>Não imprimir</b>	
<b>Backup</b>	<b>Desl.</b>	Salva uma cópia do fax digitalizado para o endereço de e-mail ou pasta de rede/localização FTP selecionada.
	<b>Lig.</b>	

**Tema principal:** [Envio de faxes a partir do painel de controle do produto](#)

#### **Envio de um fax em um horário específico**

Você pode enviar um fax no horário de sua escolha.

**Observação:** As configurações de data e hora do produto devem estar corretas. Você só poderá enviar faxes em preto e branco quando usar esta opção.

1. Coloque o original no produto para envio.
2. Aperte o botão  início, se necessário.
3. Selecione **Fax**.

Você verá uma tela como esta:



4. Digite o número de fax ou selecione um número na lista **Frequente**, **Destinatário** ou **Recente**.
5. Selecione **Definições de fax**.
6. Selecione **Enviar fax mais tarde**.
7. Selecione **Lig**.
8. Selecione **Hora**, use o teclado exibido no visor LCD para digitar a hora desejada e selecione **OK**.
9. Selecione o ícone **Enviar**.

**Observação:** Para cancelar o envio do fax, selecione **Parar** ou **Cancelar**, depois selecione a opção para **Cancelar fax para envio**.

Depois de digitalizar os seus originais, o seu produto disca o número e envia o fax no horário especificado.

**Observação:** Se o produto estiver desligado no horário especificado, o fax é enviado quando volta a ligá-lo.

**Tema principal:** [Envio de faxes a partir do painel de controle do produto](#)

**Referências relacionadas**

[Opções de envio de fax](#)

**Tarefas relacionadas**

[Seleção da data e hora](#)

[Verificação do estado do fax](#)

**Temas relacionados**

[Como colocar originais no produto](#)

[Configuração de contatos e grupos de contato](#)

**Envio de fax on-demand**

Você pode armazenar um documento digitalizado (até 100 páginas em preto e branco) e fazer com que seja enviado automaticamente quando outra máquina de fax solicitar. Outros usuários de fax podem receber o documento ligando para o seu número de fax e usando a função de recepção seletiva (polling) em suas máquinas de fax.

1. Coloque o original no produto para envio.
2. Aperte o botão  início, se necessário.
3. Selecione **Caixa de Fax**.

Você verá uma tela como esta:



4. Selecione **Envio seletivo/Quadro**.
5. Selecione **Envio selectivo**.
6. Reveja as configurações de Caixa de Envio seletivo exibidas. Se precisar fazer modificações, selecione **Definições**. Faça qualquer modificação necessária e selecione **OK**.
7. Selecione **Adicionar Documento**.
8. Reveja as configurações de fax exibidas. Faça as modificações necessárias.
9. Selecione o ícone **Armazenar**.

Seu documento é digitalizado e armazenado até que você o substitua ou delete.

Você só pode armazenar um documento de cada vez. Documentos subsequentes substituem o documento existente. Você também pode deletar um documento armazenado na tela de Estado da tarefa.

**Tema principal:** [Envio de faxes a partir do painel de controle do produto](#)

**Referências relacionadas**

[Opções de envio de fax](#)

## Tarefas relacionadas

[Verificação do estado do fax](#)

## Temas relacionados

[Como colocar originais no produto](#)

### Envio de um fax armazenado

Você pode armazenar um documento em preto e branco digitalizado (até 100 páginas) e enviá-lo sempre que necessário.

1. Coloque o original no produto para envio.
2. Aperte o botão  início, se necessário.
3. Selecione **Fax**.

Você verá uma tela como esta:

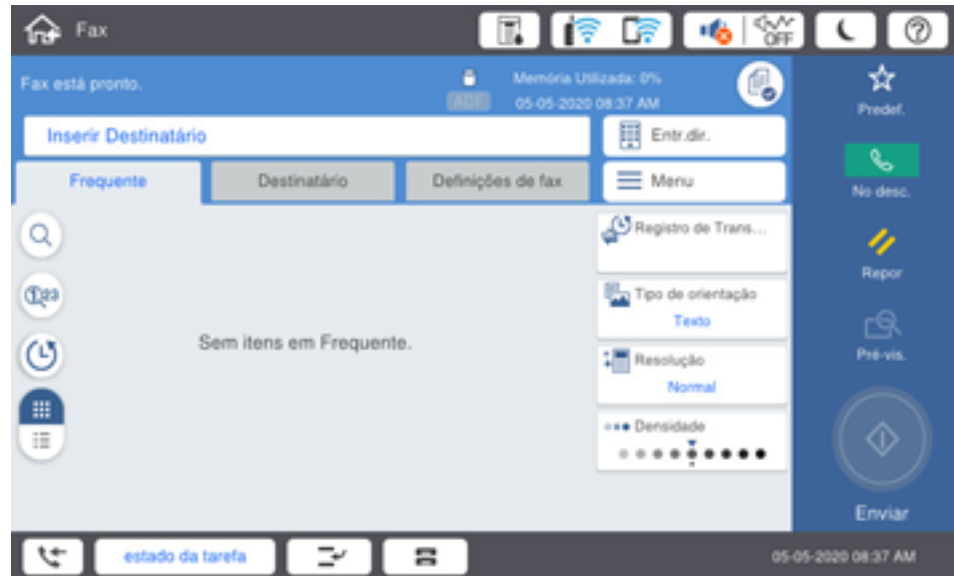

4. Selecione **Menu**.
5. Defina **Armaz. dados de fax** como **Lig.**.
6. Selecione **Fechar**.

7. Selecione qualquer outra configuração de fax conforme necessário e selecione **Fechar**.
8. Selecione o ícone **Armazenar**.  
Seu documento é digitalizado, armazenado e brevemente pré-visualizado.
9. Quando estiver pronto para enviar o documento, aperte o botão  início, se necessário, e selecione **Caixa de Fax**.
10. Selecione **Doc. Armazenados**.
11. Selecione a tarefa de fax armazenada que deseja enviar.
12. Selecione o ícone **Enviar**.

Você só pode armazenar um documento de cada vez. Documentos subsequentes substituem o documento existente.

**Tema principal:** [Envio de faxes a partir do painel de controle do produto](#)

### **Discagem de números de fax a partir de um telefone conectado**

Se você tiver conectado um telefone à porta **EXT.** do produto, você pode enviar um fax se discar o número do fax a partir do telefone conectado. Se o número de telefone do destinatário e o número de fax forem o mesmo, você pode falar com o destinatário antes de enviar o fax.

1. Coloque o original no produto para envio.
2. Pressione o botão  início, se necessário.
3. Disque o número de fax a partir do telefone conectado. Fale com o destinatário, se necessário.

**Observação:** Se estiver usando um cartão telefônico pré-pago, digite o número e a senha necessários para usar o cartão antes de digitar o número do fax de destino.

4. Selecione **Fax** no visor LCD.
5. Selecione **Definições de fax** e selecione quaisquer configurações necessárias.

**Observação:** O seu produto agora se comunicará com o aparelho de fax do destinatário. Não desligue o telefone.

6. Quando ouvir um tom de fax, selecione o ícone **Enviar** para começar a enviar o fax.

**Observação:** Se o aparelho de fax do destinatário não imprimir em cores, o seu fax é enviado em preto e branco automaticamente.

7. Desligue o telefone.

**Tema principal:** [Envio de faxes a partir do painel de controle do produto](#)

**Referências relacionadas**

[Opções de envio de fax](#)

**Temas relacionados**

[Como colocar originais no produto](#)

## Envio de fax usando o utilitário de fax - Windows

Você pode enviar um fax a partir de um programa de impressão do Windows. Você pode enviar até 100 páginas por vez, incluindo a folha de rosto.

1. Abra o arquivo que deseja enviar e selecione o comando para imprimir.

Você verá uma janela como esta:

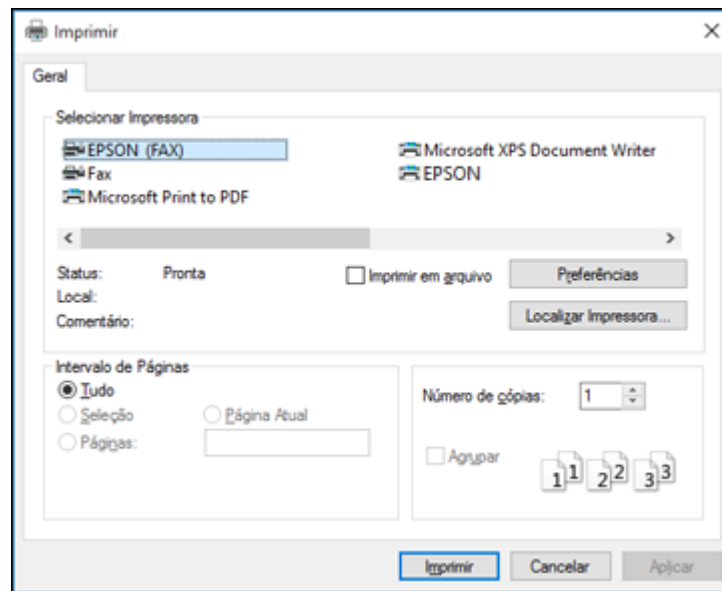

2. Selecione o seu produto e a opção **FAX** como impressora.



3. Para mudar as configurações de tamanho de papel, orientação, cor, qualidade de imagem ou densidade de caractere, clique no botão **Preferências** ou **Propriedades**.

**Observação:** Caso você veja um botão **Configuração**, **Impressora** ou **Opções**, clique nele. Depois clique em **Preferências** ou **Propriedades** na próxima tela. Para mais informação sobre a seleção de configurações de fax, clique em **Ajuda**.

4. Selecione o intervalo de páginas conforme necessário. (Deixe o número de cópias como **1**.)
5. Clique em **Imprimir** ou em **OK**.

Se estiver enviando fax pela primeira vez, você verá uma janela como esta:

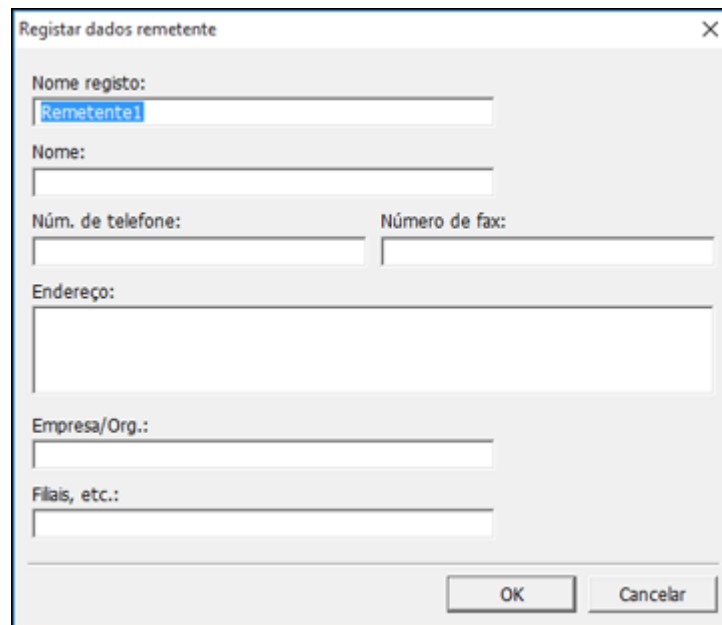

A imagem mostra uma janela de diálogo intitulada "Registrar dados remetente" com um ícone de fechamento (X) no canto superior direito. O formulário contém os seguintes campos:

- Nome registo: Um campo de texto com o valor "Remetente1" selecionado.
- Nome: Um campo de texto vazio.
- Núm. de telefone: Um campo de texto vazio.
- Número de fax: Um campo de texto vazio.
- Endereço: Um campo de texto grande e vazio.
- Empresa/Org.: Um campo de texto vazio.
- Filiais, etc.: Um campo de texto vazio.

Na base da janela, há dois botões: "OK" e "Cancelar".

6. Digite a sua informação de remetente para que o destinatário possa identificar a origem do fax. Depois clique em **OK** para salvar a informação de remetente.

Você verá uma janela como esta:

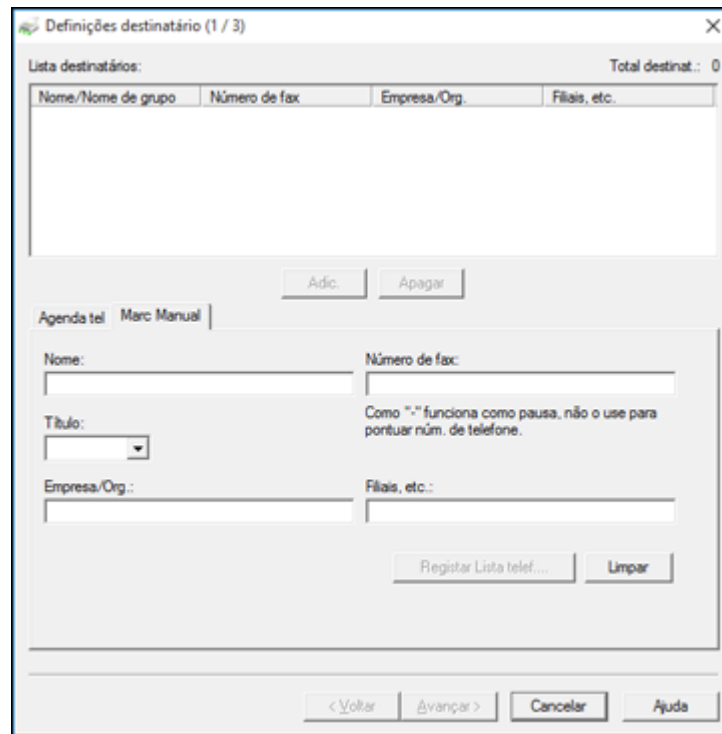

7. Digite o nome do destinatário e o número de fax ou selecione um recipiente do livro de endereços, depois clique em **Avançar**.

**Observação:** Para instruções detalhadas de uso do utilitário Epson FAX Utility, clique em **Ajuda**.

8. Selecione uma folha de rosto e digite o assunto e mensagem, depois clique em **Avançar**.
9. Clique em **Enviar** para transmitir o seu fax.

**Tema principal:** [Envio de faxes](#)

## Envio de fax usando o utilitário de fax - Mac

Você pode enviar um fax de um programa de impressão do Mac usando o utilitário de fax. Você pode enviar até 100 páginas por vez, incluindo a folha de rosto.

1. Abra o arquivo que deseja enviar.
2. Selecione o comando de impressão no seu aplicativo.

**Observação:** Pode ser necessário selecionar um ícone de impressão na tela, a opção **Imprimir** no menu **Arquivo** ou outro comando. Veja o utilitário de ajuda do seu aplicativo para mais detalhes.

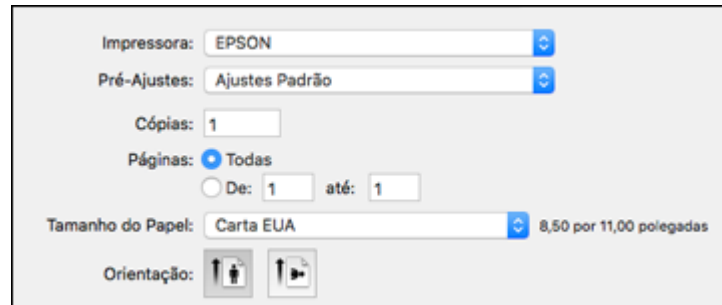

3. Selecione a opção **FAX** do seu produto como a configuração de **Impressora**.
4. Se necessário, clique na seta ao lado da configuração da impressora ou no botão **Mostrar Detalhes** para expandir a janela de impressão.
5. Selecione o número de páginas que deseja enviar como a configuração de **Páginas**.

**Observação:** Deixe a configuração **Cópias** como **1**.

6. Selecione **Definições destinatário** no menu pop-up.

Você verá esta janela:

Definições destinatário

Lista destinatários:

Nome	Empresa/Org.	Número de fax
------	--------------	---------------

Adic.:

Nome:

Empresa/Org.:

Número de fax:

Está disponível um hífen (-) apenas no início do número de telefone porque funciona como uma pausa na marcação.

Indicativo de acesso externo:

Cancelar Fax

7. Siga um destes passos para escolher o seu destinatário:
  - Selecione um nome ou grupo na **Lista destinatários**.
  - Digite um nome, empresa e número de fax, e clique no botão **+**.
  - Clique no ícone  e selecione um destinatário no seu livro de endereços.
8. Selecione **Definições de fax** no menu pop-up.

Você verá esta janela:

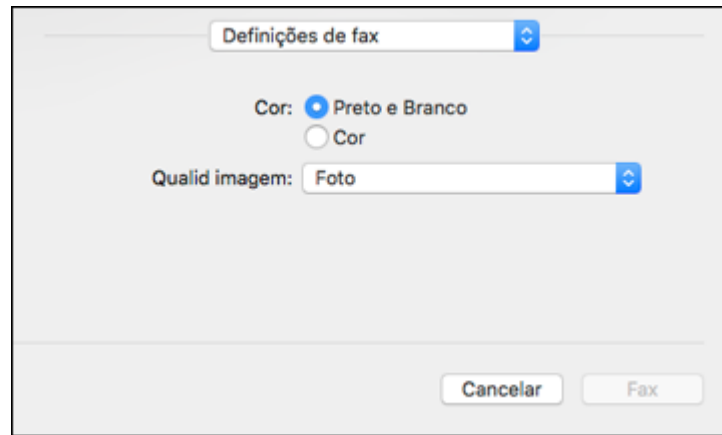

9. Selecione as configurações de **Cor** e **Qualid imagem** que deseja usar com o seu fax.

10. Clique em **Fax**.

**Tema principal:** [Envio de faxes](#)

## Recepção de faxes

Consulte estas seções para receber faxes usando o seu produto.

[Recepção de fax](#)

[Recepção automática de fax](#)

[Recepção manual de faxes](#)

[Encaminhamento de faxes recebidos](#)

[Recepção seletiva de fax \(polling\)](#)

[Visualização de um fax no visor LCD \(usando a Fax Box\)](#)

**Tema principal:** [Envio de fax](#)

## Recepção de fax

O seu produto receberá e imprimirá automaticamente os faxes quando o Modo de recepção de fax estiver configurado como **Auto**.

Se você conectou um telefone ao seu produto para usar a mesma linha de telefone para fax e ligações telefônicas, você também pode configurar o seu produto para receber faxes manualmente. Isso permite que você procure por um tom de fax usando o telefone e que pressione um botão no produto para receber o fax.

Certifique-se de que colocou papel no produto e selecione as configurações de fax antes de receber um fax.

**Observação:** Se você ficar sem papel durante a impressão de um fax, coloque mais papel e pressione o botão indicado no visor LCD do seu produto para continuar.

**Tema principal:** [Recepção de faxes](#)

## Recepção automática de fax

Para receber faxes automaticamente, o Modo de recepção deve estar configurado como **Auto** (configuração padrão do produto).

Para mudar o Modo de recepção, se necessário, selecione **Conf > Definições gerais > Defin. de fax > Definições básicas > Modo de recepção**.

Se houver uma secretária eletrônica conectada ao produto, certifique-se de que a configuração **Toques para atender** do produto está configurada para um número maior de toques do que o número de toques necessário para a sua secretária eletrônica atender a chamada. Por exemplo, se a secretária eletrônica está programada para atender no quarto toque, configure o produto para atender no quinto toque ou depois.

**Tema principal:** [Recepção de faxes](#)

### Referências relacionadas

[Definições básicas - Fax](#)

### Tarefas relacionadas

[Recepção manual de faxes](#)

## Recepção manual de faxes

Você pode configurar o seu produto para receber faxes manualmente configurando o Modo de recepção como **Manual**. Isso permite que procure por um tom de fax no telefone conectado antes de receber um fax.

1. Para mudar o Modo de recepção, selecione **Conf > Definições gerais > Defin. de fax > Definições básicas > Modo de recepção** e selecione **Manual**.
2. Quando o telefone conectado tocar, atenda.

3. Se ouvir um som de fax, selecione **Fax** no visor LCD.
4. Selecione **Enviar/ Receber**.
5. Selecione **Receber**.
6. Selecione o ícone **Receber** para iniciar a recepção de fax.
7. Desligue o telefone.

**Tema principal:** [Recepção de faxes](#)

**Referências relacionadas**

[Definições básicas - Fax](#)

**Tarefas relacionadas**

[Recepção automática de fax](#)

## Encaminhamento de faxes recebidos

Você pode encaminhar faxes recebidos para outra máquina de fax, ou converter os faxes em documentos de PDF e encaminhá-los para uma pasta compartilhada na rede ou para um endereço de e-mail. Faxes encaminhados são deletados da memória do produto. Antes de usar este recurso, a data e a hora devem estar corretas, o destino de encaminhamento configurado na lista de contatos e as configurações de servidor de e-mail configuradas.

1. Aperte o botão  início, se necessário.
2. Selecione **Definições > Definições gerais > Definições de fax > Definições de recepção > Guardar/Reencam. Defin. > Guardar/Reencaminhar incondicional > Reencaminhar > Sim**.

Você verá uma tela como esta:



**Observação:** Se desejar imprimir o fax automaticamente antes de encaminhar, selecione **Sim e Imprimir**.

3. Selecione **Adicionar Entrada** e selecione os destinos de encaminhamento a partir da lista de contatos.
4. Quando terminar de selecionar seus destinos de encaminhamento, selecione **Fechar**.
5. Confirme os destinos de encaminhamento exibidos e selecione **Fechar**.
6. Selecione uma opção em **Falha de Opções ao Encaminhar** para determinar se deseja imprimir os faxes ou salvá-los na caixa de entrada da impressora, se o encaminhamento de faxes recebidos falhar.

**Tema principal:** [Recepção de faxes](#)

## Recepção seletiva de fax (polling)

Você pode usar a função de recepção seletiva (polling) para receber um fax de outra máquina de fax (como de um serviço de informação de fax).



**Observação:** Você não pode usar recepção seletiva para receber um fax de um serviço de informação de fax que usa guia por áudio.

1. Aperte o botão  início, se necessário.
2. Selecione **Fax**.

Você verá uma tela como esta:

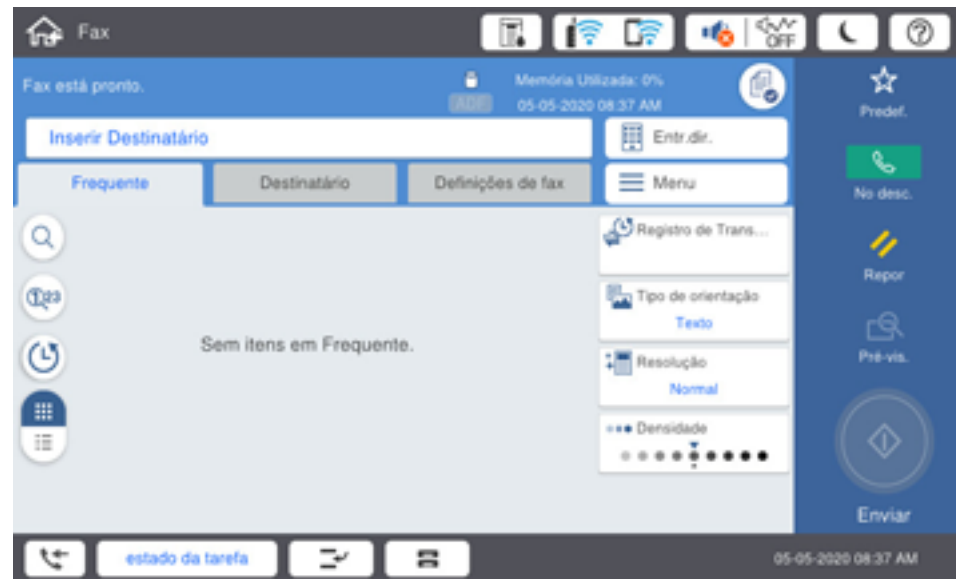

3. Selecione **Menu**.
4. Selecione **Fax Estendido**.
5. Configure **Rec.seletiva** como **Ativado**.
6. Selecione **Fechar**.
7. Digite o número do fax do qual você espera receber o fax.
8. Selecione o ícone **Eleição** para iniciar a recepção de fax.

**Tema principal:** [Recepção de faxes](#)

## Visualização de um fax no visor LCD (usando a Fax Box)

Você pode salvar faxes recebidos na memória do seu produto e visualizá-los no visor LCD.

**Observação:** A Caixa de entrada pode ser bloqueada por um administrador. Se você não puder acessar a Caixa de entrada, entre em contato com o seu administrador para obter ajuda.

1. Aperte o botão  início, se necessário.
2. Selecione **Definições > Definições gerais > Definições de fax > Definições de recepção > Guardar/Reencam. Defín. > Guardar/Reencaminhar incondicional.**

Você verá uma tela como esta:



3. Configure **Guardar na Caixa entrada** como **Ativado**.
4. Pressione o botão  início.
5. Selecione **Caixa de Fax**.
6. Execute um dos seguintes procedimentos:
  - Selecione **Cx.entr/ Confid.** para visualizar documentos recebidos.

- Selecione **Doc. Armazenados** para visualizar documentos armazenados que não tenham sido enviados quando a opção **Armaz. dados de fax** está configurada como **Ativado**.
  - Selecione **Envio seletivo/Quadro** para visualizar documentos que estejam armazenados para polling de fax.
7. Selecione o fax que deseja visualizar.  
Você verá o fax exibido na tela.
  8. Selecione **Menu**.
  9. Selecione uma das opções de impressão ou exclusão e siga as instruções na tela.

**Observação:** Apague faxes depois que os imprimir ou visualizar para evitar que a memória do produto se encha. Quando a memória estiver cheia, você só pode encaminhar ou imprimir faxes recebidos.

**Tema principal:** [Recepção de faxes](#)

## Verificação do estado do fax

Você pode checar o estado dos trabalhos de fax atuais ou faxes que foram recebidos ou enviados no painel de controle do produto.



1. Selecione **estado da tarefa**. Selecione a guia **estado da tarefa** se necessário.

Você verá uma tela como esta:



2. Execute um dos seguintes procedimentos:

- Para verificar o estado dos trabalhos de fax atuais, selecione o trabalho de fax que deseje verificar.
- Para verificar o histórico de faxes que foram enviados, recebidos ou armazenados, selecione **Registro** e selecione o trabalho que você deseja checar.

**Observação:** Se vir um ícone de número na parte de cima do ícone  no visor LCD do seu produto ou se a luz  recepção de fax estiver piscando, faxes recebidos foram guardados temporariamente na memória do produto.

**Tema principal:** [Envio de fax](#)

## Impressão de relatórios de fax

Você pode imprimir vários tipos de relatórios de fax quando for necessário. Você também pode imprimir o registro de fax automaticamente ativando **Impr. autom. relat. fax**.

1. Aperte o botão  início, se necessário.

2. Selecione **Fax**.

Você verá uma tela como esta:



3. Selecione **Menu**.

4. Em **Relatório de fax**, selecione o relatório de fax que deseja imprimir.

[Opções de relatório de fax](#)

**Tema principal:** [Envio de fax](#)

**Referências relacionadas**

[Configurações de relatório - Fax](#)

## Opções de relatório de fax

Selecione o relatório ou lista de fax que deseja imprimir.

### Última transmissão

Imprime um relatório do fax anterior, enviado ou recebido por recepção seletiva (polling).

### Registro de Fax

Permite que veja ou imprima um relatório sobre as transmissões de fax recentes.

**Documentos de fax armazenados**

Imprime uma lista de tarefas de fax atualmente armazenados na memória do produto.

**Lista de definições de fax**

Imprime uma lista das configurações de comunicação atuais.

**Guardar/Reenc. lista condic.**

Imprima a lista de configurações condicionais atuais de salvar/encaminhar.

**Registro de protocolo**

Imprime um relatório detalhado de faxes enviados e recebidos anteriormente.

**Tema principal:** [Impressão de relatórios de fax](#)

---

## Uso de dispositivos USB externos com o seu produto

Siga as instruções aqui para trabalhar com um dispositivo USB externo conectado ao seu produto.

**Observação:** Seu produto pode ser diferente das ilustrações neste guia, mas as instruções são as mesmas, a não ser que seja indicado o contrário.

[Conexão a um dispositivo USB](#)

[Desconexão de um dispositivo USB](#)

[Visualização e impressão a partir do visor LCD](#)

[Transferência de arquivos de um dispositivo USB](#)

### Conexão a um dispositivo USB

Conecte um dispositivo USB ou seu cabo USB à porta USB na parte da frente do produto.

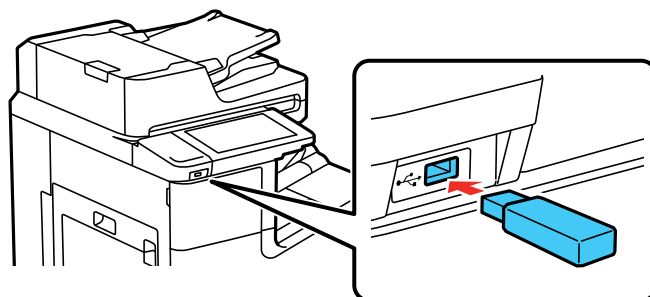

**Observação:** A Epson não garante a compatibilidade de seu dispositivo. Verifique se os arquivos no dispositivo são compatíveis com o produto.

**Tema principal:** [Uso de dispositivos USB externos com o seu produto](#)

**Tarefas relacionadas**

[Desconexão de um dispositivo USB](#)

### Desconexão de um dispositivo USB

Quando terminar de trabalhar com um dispositivo USB, siga estes passos para removê-lo.

1. Se o produto estiver conectado ao seu computador com um cabo USB, faça o seguinte:
  - **Windows:** Abra **Meu Computador**, **Computador**, **Este PC** ou o utilitário **Windows Explorer**. Em seguida, clique com o botão direito do mouse no nome do seu dispositivo USB (listado como um disco removível) e selecione **Remover**.
  - **Mac:** Arraste o ícone de disco removível do seu dispositivo USB do desktop para o lixo.

**Cuidado:** Não remova um dispositivo USB antes de completar o procedimento acima ou pode perder dados contidos nele.

2. Puxe o dispositivo USB ou cabo para fora da porta USB na parte da frente do produto.

**Tema principal:** [Uso de dispositivos USB externos com o seu produto](#)

## Visualização e impressão a partir do visor LCD

Consulte essas seções para visualizar e imprimir fotos ou outros arquivos exibidos no visor LCD do seu produto.

[Impressão de fotos JPEG](#)

[Impressão de arquivos TIFF e PDF](#)

**Tema principal:** [Uso de dispositivos USB externos com o seu produto](#)

## Impressão de fotos JPEG

Você pode selecionar fotos JPEG para a impressão ao visualizá-las no visor LCD.

1. Aperte o botão  início, se necessário.
2. Selecione **Disp. memória**.



Você verá uma tela como esta:

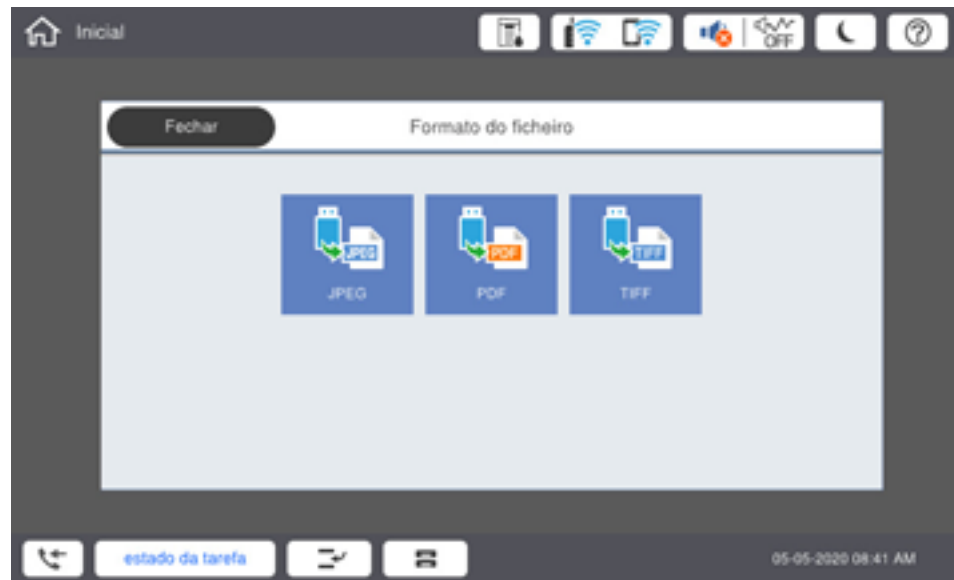

3. Selecione **JPEG**.

**Observação:** Se você tiver mais do que 999 imagens JPEG no seu dispositivo, as imagens serão divididas em grupos e você deverá primeiro selecionar o grupo que deseja exibir.

4. Siga um destes passos para selecionar suas fotos:

- Em **Visualização Lado a Lado**, selecione as imagens em miniatura das fotos que deseja imprimir.
- Em **Visualização Única**, selecione as imagens em miniatura das fotos que deseja imprimir, depois aperte os botões de seta para a esquerda ou para a direita para navegar e selecionar fotos adicionais, ou selecione **Visualização Lado a Lado** para retornar à visualização da imagem em miniatura e selecionar fotos adicionais.
- Para selecionar todas as fotos, selecione o ícone  e selecione **Selecionar todas as imagens**.

5. Para mudar as configurações de impressão, selecione **Definições básicas** e selecione as configurações necessárias.

6. Para ajustar as fotos (ajustes modificam somente as suas cópias imprimidas, não os arquivos originais), selecione **Avançado** e faça os ajustes necessários.
7. Selecione **Cópias** no visor LCD e use o teclado numérico na tela para selecionar o número de cópias (até 9999).
8. Quando estiver tudo pronto para imprimir, selecione o ícone **Imprimir**.

**Observação:** Para cancelar a impressão, selecione **Parar** ou **Cancelar** no visor LCD, depois selecione a opção para **Cancelar Imprimir a partir de Dispositivo Mem** para confirmar.

#### Opções de configuração de impressão - modo JPEG

**Tema principal:** [Visualização e impressão a partir do visor LCD](#)

#### Opções de configuração de impressão - modo JPEG

Selecione as configurações de impressão que deseja usar ao imprimir uma imagem JPEG a partir de um dispositivo USB.

**Observação:** Nem todas as opções ou configurações podem estar disponíveis, dependendo do formato de arquivo.

#### Definições básicas

Configurações de impressão	Opções disponíveis	Descrição
<b>Definição de Papel</b>	Configurações de diversos tipos e tamanhos de papel	Selecione a fonte de papel que deseja usar.
<b>Esquema</b>	<b>1 cópia</b>	Imprima uma foto por página.
	<b>20 cópias</b>	Imprima 20 fotos por página.
	<b>Índice</b>	Imprima miniaturas numeradas de fotos com informação de data.
<b>Aj mold</b>	<b>Lig.</b>	Corta automaticamente a foto para caber no leiaute de foto selecionado.
	<b>Desl.</b>	Desativa o corte automático.
<b>P&amp;B</b>	—	Imprime uma foto colorida em preto e branco.

Configurações de impressão	Opções disponíveis	Descrição
<b>Auto</b>	—	Detecta automaticamente, seja a foto em cores ou em preto e branco.

### Configurações Avançado

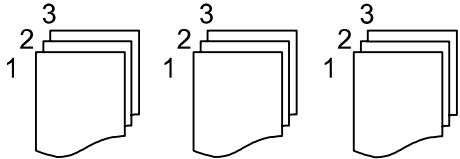
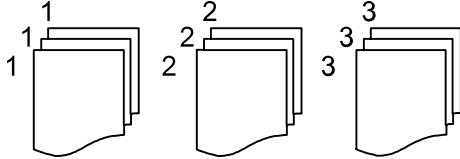
Configurações de impressão	Opções disponíveis	Descrição
<b>Concluído</b>	<b>Colar(ordem pg)</b>	<p>Selecione para imprimir múltiplas cópias de um documento de múltiplas páginas em grupos ordenados.</p> 
	<b>Agrupar(mesmas pg)</b>	<p>Selecione para imprimir múltiplas cópias de um documento de múltiplas páginas em grupos não ordenados.</p> 
	<b>Ejectar papel</b>	Selecione se deseja que cada grupo de cópias impressas seja ejetado com deslocamento.
	<b>Grampo*</b>	Selecione o lugar do grampo.
<b>Qualidade</b>	<b>Standard</b>	Oferece boa qualidade para a maioria das impressões.
	<b>Melhor</b>	Oferece a mais alta qualidade para impressões especiais.
<b>Corrigir foto</b>	Configurações diversas	Ajusta automaticamente o brilho, contraste e saturação da foto baseado na configuração selecionada.
	<b>Melhoramento desativado</b>	Desativa ajustes automáticos.

Configurações de impressão	Opções disponíveis	Descrição
<b>Corr Olho Vermelho</b>	<b>Desl.</b>	Corrige automaticamente o efeito de olhos vermelhos em fotos; ver observação abaixo.
	<b>Lig.</b>	
<b>Data</b>	Vários formatos de data.	Imprime na foto a data em que ela foi tirada no formato que você selecionar.
<b>Armazenamento Arquivo</b>	<b>Configuração</b>	Selecione as configurações de armazenamento de arquivo que deseja usar.
	<b>Pasta (Solicitado)</b>	
	<b>Nome Arq.</b>	
	<b>Senha Arquivo</b>	
	<b>Nome de utilizador</b>	

\* Exibido quando a unidade do finalizador opcional está instalada

**Observação: Corr Olho Vermelho** faz correções nas impressões, não nos arquivos de foto originais. Dependendo do tipo de foto, partes da imagem além dos olhos podem ser corrigidas.

**Tema principal:** [Impressão de fotos JPEG](#)

## Impressão de arquivos TIFF e PDF

Você pode selecionar e imprimir arquivos TIFF ou PDF a partir de um pen drive USB.

1. Aperte o botão  início, se necessário.
2. Selecione **Disp. memória**.

Você verá uma tela como esta:

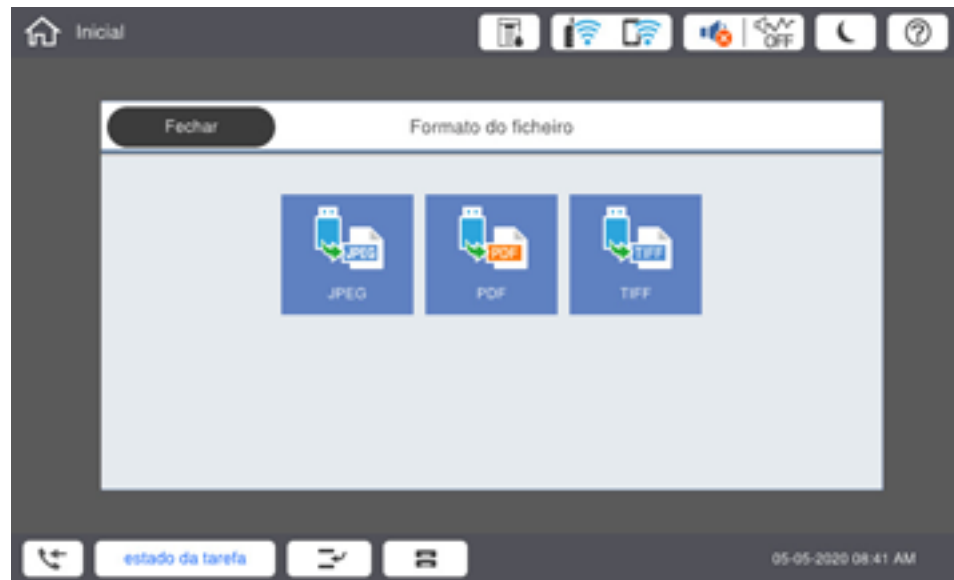

3. Selecione **TIFF** ou **PDF**.  
Você verá uma lista de arquivos disponíveis.
4. Selecione o arquivo que deseja imprimir.

**Observação:** Para visualizar informação sobre o arquivo, selecione o ícone de seta no final do nome do arquivo.

5. Faça o seguinte, conforme necessário:
  - Para imprimir mais de uma cópia, selecione **Cópias** no visor LCD e use o teclado numérico na tela para selecionar o número de cópias (até 9999).
  - Para mudar as configurações de impressão, selecione **Definições básicas** ou **Avançado** e selecione as configurações necessárias.
6. Quando estiver tudo pronto para imprimir, selecione o ícone **Imprimir**.

**Observação:** Para cancelar a impressão, selecione **Parar** ou **Cancelar** no visor LCD, depois selecione a opção para **Cancelar Imprimir a partir de Dispositivo Mem** para confirmar.

[Opções de configuração de impressão - modo TIFF](#)

[Opções de configuração de impressão - modo PDF](#)

**Tema principal:** [Visualização e impressão a partir do visor LCD](#)

### Opções de configuração de impressão - modo TIFF

Selecione as configurações de impressão que deseja usar ao imprimir uma imagem TIFF a partir de um dispositivo USB.

**Observação:** Nem todas as opções ou configurações podem estar disponíveis, dependendo do formato de arquivo.

#### Definições básicas

Configurações de impressão	Opções disponíveis	Descrição
Recente para antigo ou Antigo para recente	—	Mude a ordem das fotos exibidas no visor LCD.
Definição de Papel	Configurações de diversos tipos e tamanhos de papel	Selecione a fonte de papel que deseja usar.
Esquema	1 cópia	Imprima uma foto por página.
	20 cópias	Imprima 20 fotos por página.
	Índice	Imprima miniaturas numeradas de fotos com informação de data.
Aj mold	Lig.	Corta automaticamente a foto para caber no leiaute de foto selecionado.
	Desl.	Desativa o corte automático.
P&B	—	Imprime uma foto colorida em preto e branco.
Auto	—	Detecta automaticamente, seja a foto em cores ou em preto e branco.

#### Configurações Avançado

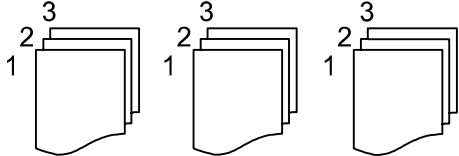
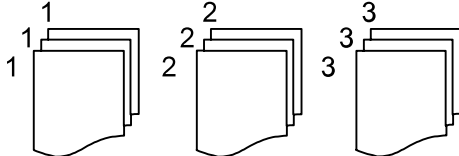
Configurações de impressão	Opções disponíveis	Descrição
Concluído	<b>Colar(ordem pg)</b>	<p>Selecione para imprimir múltiplas cópias de um documento de múltiplas páginas em grupos ordenados.</p> 
	<b>Agrupar(mesmas pg)</b>	<p>Selecione para imprimir múltiplas cópias de um documento de múltiplas páginas em grupos não ordenados.</p> 
	<b>Ejectar papel</b>	Selecione <b>Alterar Ordem*</b> para ejetar impressos offset para cada um dos conjuntos de cópias.
	<b>Grampo*</b>	Selecione o lugar do grampo.
Qualidade	<b>Padrão</b>	Oferece boa qualidade para a maioria das impressões.
	<b>Melhor</b>	Oferece a mais alta qualidade para impressões especiais.
Ordem impressão	—	Selecione a ordem para imprimir documentos de múltiplas páginas
Data	Vários formatos de data.	Imprime na foto a data em que ela foi tirada no formato que você selecionar.
Armazenamento Arquivo	<b>Configuração</b>	Selecione as configurações de armazenamento de arquivo que deseja usar.
	<b>Pasta (Solicitado)</b>	
	<b>Nome Arq.</b>	
	<b>Senha Arquivo</b>	
	<b>Nome de utilizador</b>	

\* Exibido quando a unidade do finalizador opcional está instalada

**Tema principal:** [Impressão de arquivos TIFF e PDF](#)

### Opções de configuração de impressão - modo PDF

Selecione as configurações de impressão que deseja usar ao imprimir um PDF a partir de um dispositivo USB.

**Observação:** Nem todas as opções ou configurações podem estar disponíveis, dependendo do formato de arquivo.

#### Definições básicas

Configurações de impressão	Opções disponíveis	Descrição
Recente para antigo ou Antigo para recente	—	Mude a ordem dos documentos exibidos no visor LCD.
Definição de Papel	Configurações de diversos tipos e tamanhos de papel	Selecione a fonte de papel que deseja usar.
2 faces	Desl.	A impressão de dois lados está desativada.
	Lig.	A impressão de dois lados está ativada.
	Posição obrigatória	Selecione a posição de encadernamento para o documento.
Ordem impressão	—	Selecione a ordem para imprimir documentos de múltiplas páginas
P&B	—	Imprime uma foto colorida em preto e branco.
Auto	—	Detecta automaticamente, seja a foto em cores ou em preto e branco.

#### Configurações Avançado

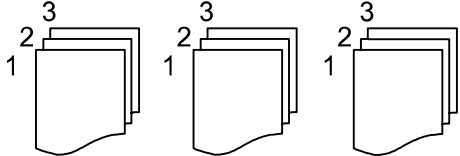
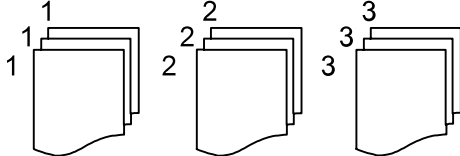

Configurações de impressão	Opções disponíveis	Descrição
Concluído	<b>Colar(ordem pg)</b>	<p>Selecione para imprimir múltiplas cópias de um documento de múltiplas páginas em grupos ordenados.</p> 
	<b>Agrupar(mesmas pg)</b>	<p>Selecione para imprimir múltiplas cópias de um documento de múltiplas páginas em grupos não ordenados.</p> 
	<b>Ejectar papel</b>	<p>Selecione <b>Girar Ordem</b> para imprimir orientações alternativas de papel e fontes de papel (certifique-se de que a <b>Definição de Papel</b> esteja configurada como <b>Auto</b> para esta opção). Selecione <b>Alterar Ordem*</b> para ejetar impressos offset para cada um dos conjuntos de cópias.</p>
	<b>Grampo*</b>	<p>Selecione o lugar do grampo.</p>
Armazenamento Arquivo	<b>Configuração</b>	<p>Selecione as configurações de armazenamento de arquivo que deseja usar.</p>
	<b>Pasta (Solicitado)</b>	
	<b>Nome Arq.</b>	
	<b>Senha Arquivo</b>	
	<b>Nome de utilizador</b>	

\* Exibido quando a unidade do finalizador opcional está instalada

Tema principal: [Impressão de arquivos TIFF e PDF](#)

## Transferência de arquivos de um dispositivo USB

Você pode transferir arquivos entre o seu produto e um dispositivo USB inserido na porta USB do produto.

[Configuração de acesso a um dispositivo USB](#)

**Tema principal:** [Uso de dispositivos USB externos com o seu produto](#)

## Configuração de acesso a um dispositivo USB

Antes de poder acessar um dispositivo USB inserido na porta USB na frente do seu produto, você pode ter que ativar a configuração de acesso.

**Cuidado:** Remova o dispositivo USB antes de mudar a configuração, caso contrário pode perder dados do dispositivo.

**Observação:** Estas configurações podem ser bloqueadas por um administrador. Se você não puder acessar estas configurações, entre em contato com o seu administrador para obter ajuda.

1. Aperte o botão  início, se necessário.
2. Selecione **Definições** > **Definições gerais** > **Definições da impressora** > **Dispositivo de memória**.

Você verá uma tela como esta:



3. Selecione **Activar**.

**Tema principal:** [Transferência de arquivos de um dispositivo USB](#)

---

## Uso do armazenamento interno do produto

Você pode armazenar arquivos no disco rígido interno do produto para que sejam impressos, enviados por e-mail ou transferidos mais tarde com facilidade sem usar um computador.

Siga as instruções aqui para acessar e salvar arquivos no disco rígido interno do produto.

**Observação:** Seu produto pode ser diferente das ilustrações neste guia, mas as instruções são as mesmas, a não ser que seja indicado o contrário.

[Tipos de pasta de armazenamento](#)

[Impressão de um arquivo armazenado](#)

[Salvar grupos para impressão a partir de um armazenamento](#)

[Edição ou deleção de um grupo salvo](#)

[Como salvar arquivos em um dispositivo USB externo](#)

[Envio por e-mail de arquivos armazenados](#)

[Armazenamento de arquivos em uma pasta de rede](#)

[Armazenamento de arquivos em serviços de nuvem](#)

[Opções do menu de armazenamento](#)

[Busca por pastas e arquivos](#)

[Exclusão de pastas e arquivos em armazenamento](#)

[Modificação do tempo de armazenamento de arquivos](#)

[Restrição de acesso a uma pasta compartilhada](#)

## Tipos de pasta de armazenamento

Você pode armazenar arquivos em pastas no disco rígido do produto e acessá-los mais tarde. A legenda e a tabela abaixo definem os tipos diferentes de pastas de armazenamento disponíveis.

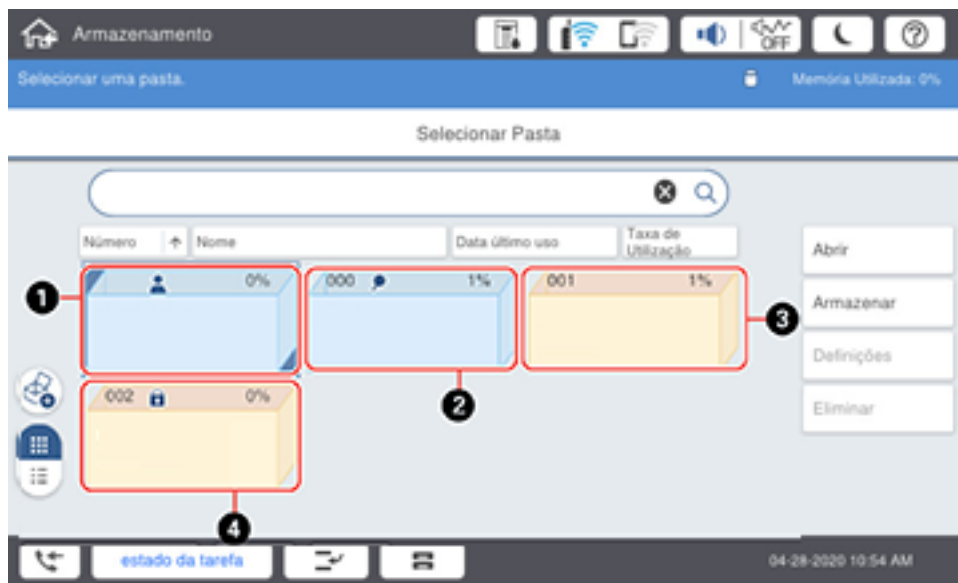

- 1 Pasta pessoal
- 2 Pasta padrão
- 3 Pasta criada pelo usuário
- 4 Pasta criada pelo usuário com proteção de senha

Tipo de pasta	Descrição
<b>Pasta padrão</b>	A pasta padrão é a <b>Pasta Compartilhada</b> . Você não pode dar um novo nome, definir uma senha ou excluir esta pasta. Todos os usuários podem armazenar arquivos na pasta padrão. Arquivos na pasta padrão podem ser protegidos por senha para limitar acesso.
<b>Pasta criada pelo usuário</b>	Usuários podem criar até 199 pastas individuais para armazenamento. A não ser que uma senha seja definida para a pasta criada, qualquer usuário pode acessar esta pasta e qualquer arquivo que não esteja protegido por senha. Usuários podem definir uma senha para a pasta criada e qualquer arquivo nela contido.

Tipo de pasta	Descrição
Pasta pessoal	Se o produto estiver equipado com autenticação de usuário, um administrador pode criar arquivos pessoais para usuários específicos. Uma pasta pessoal só é exibida se pertencer ao usuário logado e apenas este usuário pode armazenar e acessar arquivos. Somente uma pasta pessoal pode ser criada por cada usuário.

Tema principal: [Uso do armazenamento interno do produto](#)

## Impressão de um arquivo armazenado

Você pode imprimir um arquivo salvo em uma pasta de armazenamento.

1. Aperte o botão  início, se necessário.
2. Selecione **Armazenamento**.

Você verá uma tela como esta:



3. Selecione esta pasta contendo o arquivo que deseja imprimir e selecione **Abrir**.

Você verá uma tela como esta:

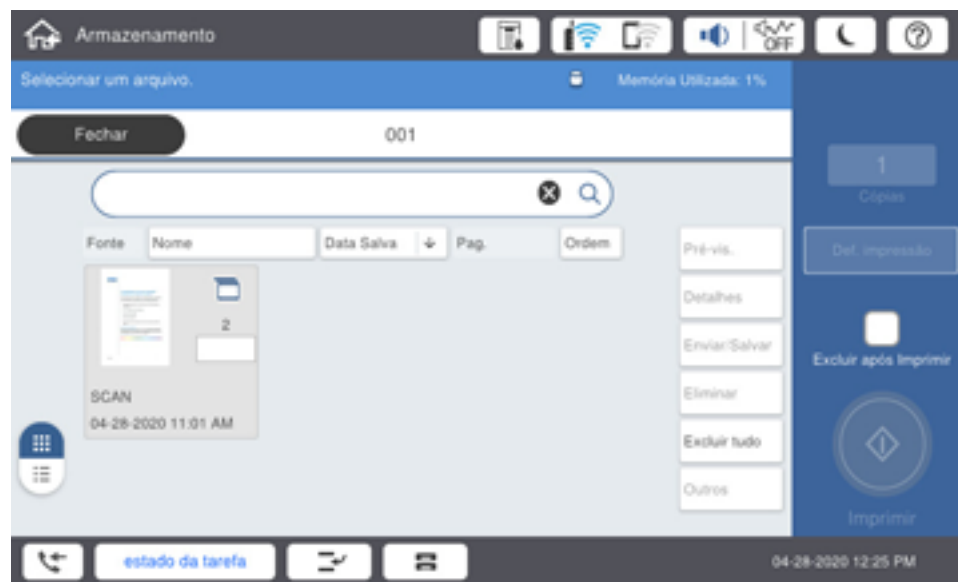

4. Selecione o arquivo que deseja imprimir.

Você verá uma tela como esta:



5. Selecione **Cópias** e defina o número de cópias que deseja imprimir.

**Observação:** Se desejar imprimir usando um grupo salvo, selecione **Def. impressão** e depois selecione **Avançado**. Selecione **Conjuntos de impressos** e depois selecione o grupo que deseja usar. Selecione **OK**.

6. Se quiser fazer configurações para encadernação de ponto de sela ou dobradura, selecione **Definições de impressão > Definições básicas** e ative a Impressão 2 faces. Depois defina a configuração **Acabamento** como **Colar(ordem pg)** e ative a configuração **Folheto**. Selecione **Grampo a Cavalo** ou **Meia Dobra** e faça as configurações, conforme necessário.

**Observação:** Remova qualquer livreto ou papel da bandeja de livretos ou não poderá iniciar a impressão.

7. Modifique qualquer outra configuração de impressão conforme necessário.
8. Selecione o ícone **Imprimir**.

**Tema principal:** [Uso do armazenamento interno do produto](#)



## Salvar grupos para impressão a partir de um armazenamento

Você pode salvar grupos de quantidades e conjuntos de impressos usados com frequência para que possa imprimir um arquivo sem digitar o número de cópias a cada uso. Isto é útil quando você imprime um número diferente de cópias para cada conjunto.

**Observação:** Você pode salvar até 12 grupos de conjuntos de impressos com até 60 subgrupos em cada um. Grupos de conjuntos de impressos também estão acessíveis ao copiar.

1. Aperte o botão  início, se necessário.
2. Selecione **Armazenamento**.

Você verá uma tela como esta:



3. Selecione esta pasta contendo o arquivo que deseja imprimir e selecione **Abrir**.

Você verá uma tela como esta:

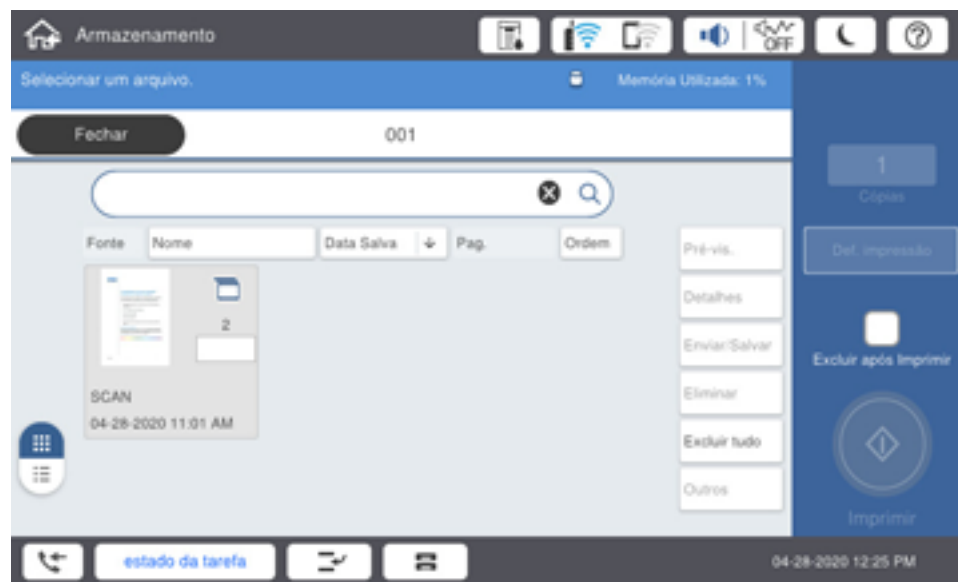

4. Selecione o arquivo que deseja imprimir.

Você verá uma tela como esta:



5. Selecione **Def. impressão** e selecione a guia **Avançado**.
6. Selecione **Conjuntos de impressos** e depois selecione **Não definido** na lista.
7. Selecione **Registrar/Substituir** e digite um nome de grupo.
8. Defina o número de cópias e conjuntos na guia **Cópias e Conjuntos**.
9. Selecione quaisquer outras configurações conforme necessário.
10. Selecione **OK** para salvar.

**Tema principal:** [Uso do armazenamento interno do produto](#)

## Edição ou deleção de um grupo salvo

Você pode editar ou deletar um grupo de conjuntos de impressos.

1. Aperte o botão  início, se necessário.
2. Selecione **Armazenamento**.

Você verá uma tela como esta:

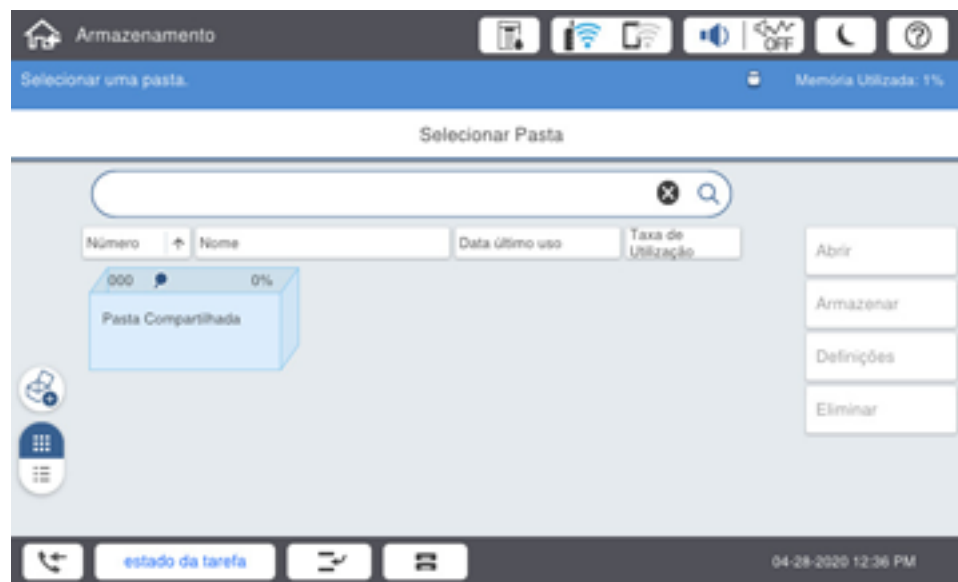

3. Selecione a pasta contendo o grupo que deseja editar ou deletar e selecione **Abrir**.

Você verá uma tela como esta:

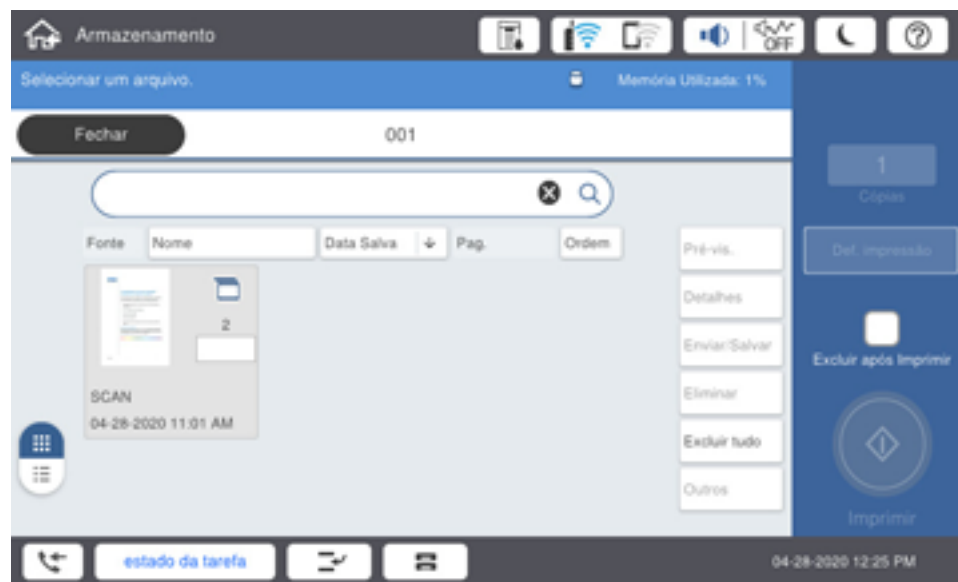

4. Selecione um arquivo.

Você verá uma tela como esta:



5. Selecione **Definições de impressão** e selecione **Avançado**.
6. Selecione **Conjuntos de impressos** e depois selecione o grupo que deseja editar ou deletar na lista.
7. Execute um dos seguintes procedimentos:
  - Selecione **Registrar/Substituir** para editar o grupo e modificar as configurações conforme desejado. Vá para o próximo passo.
  - Selecione **Eliminar** para deletar o grupo. Você terminou o processo.
8. Selecione **OK** para salvar.

**Tema principal:** [Uso do armazenamento interno do produto](#)

## Como salvar arquivos em um dispositivo USB externo

Você pode salvar um arquivo em uma pasta de armazenamento em um dispositivo USB externo conectado ao seu produto.

1. Aperte o botão  início, se necessário.

2. Selecione **Armazenamento**.  
Você verá uma tela como esta:



3. Selecione a pasta contendo o arquivo que deseja salvar em um dispositivo USB externo e selecione **Abrir**.

Você verá uma tela como esta:



4. Selecione o arquivo.



Você verá uma tela como esta:



5. Selecione **Enviar/Salvar**.

Você verá uma tela como esta:



6. Selecione **Armazenamento no Dispositivo de Memória**.

Você verá uma tela como esta:



7. Modifique quaisquer configurações de salvamento conforme necessário.
8. Selecione o ícone **Guardar**.

**Tema principal:** [Uso do armazenamento interno do produto](#)

**Tarefas relacionadas**

[Conexão a um dispositivo USB](#)

## Envio por e-mail de arquivos armazenados

Você pode enviar por e-mail um arquivo salvo em uma pasta de armazenamento.

**Observação:** As configurações de servidor de e-mail precisam estar selecionadas para que possa enviar um e-mail.

1. Aperte o botão  início, se necessário.
2. Selecione **Armazenamento**.

Você verá uma tela como esta:

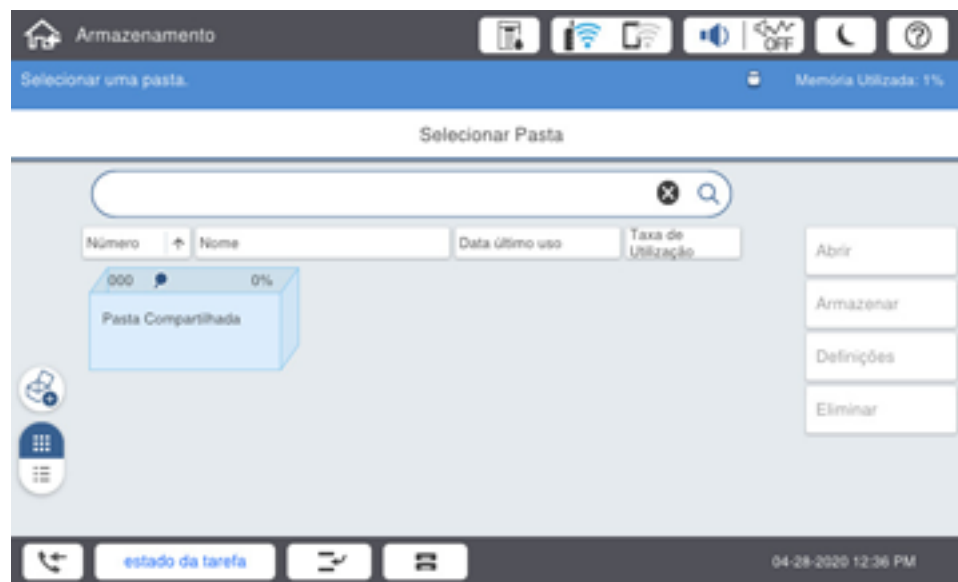

3. Selecione esta pasta contendo o arquivo que deseja imprimir e selecione **Abrir**.

Você verá uma tela como esta:

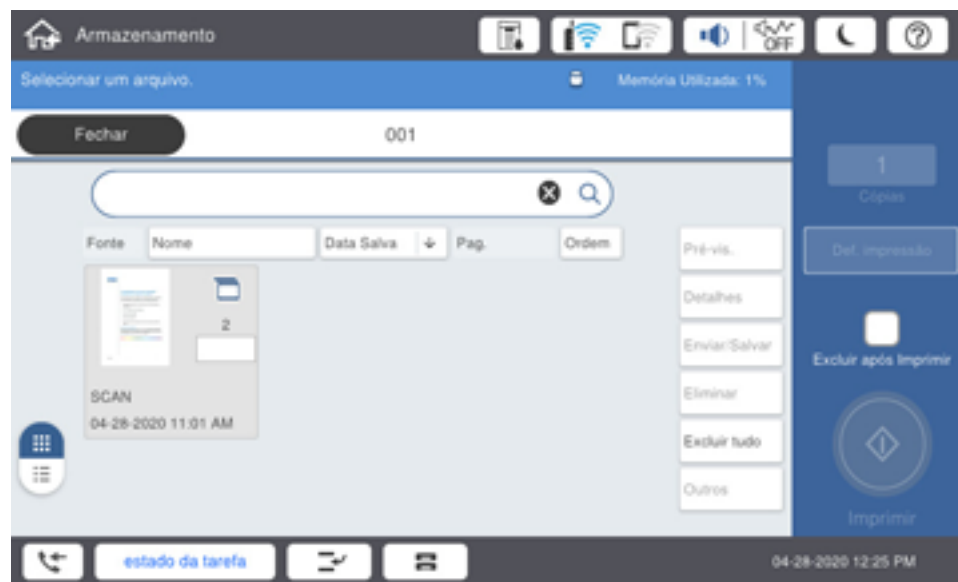

4. Selecione o arquivo.
5. Selecione **Enviar/Salvar**.

Você verá uma tela como esta:

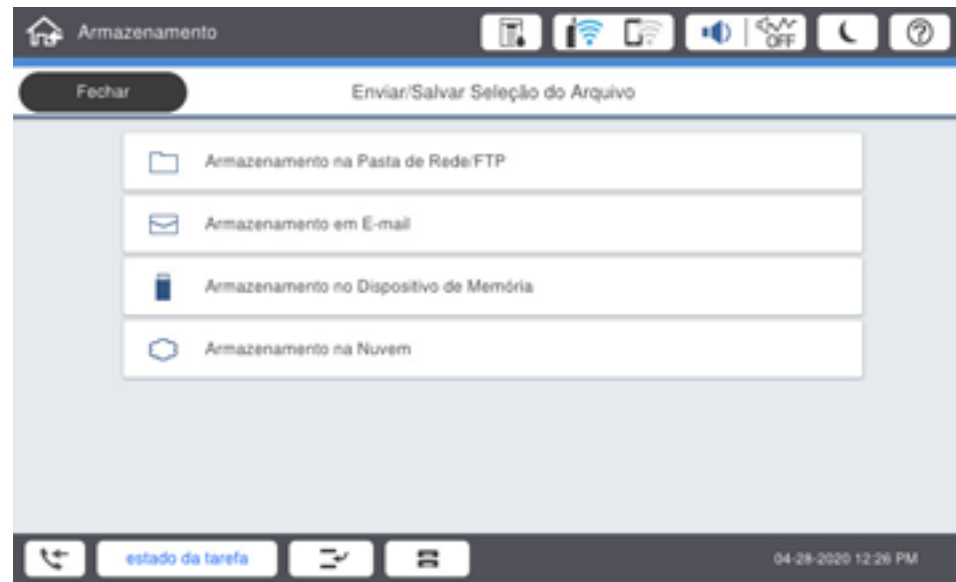

6. Selecione **Armazenamento em E-mail**.

Você verá uma tela como esta:



7. Selecione um contato ou selecione **Teclado** para digitar o endereço de e-mail do destinatário.
8. Determine as configurações de salvamento conforme necessário.
9. Selecione o ícone **Enviar**.

**Tema principal:** [Uso do armazenamento interno do produto](#)

**Tarefas relacionadas**

[Configuração das definições de servidor de e-mail](#)

## Armazenamento de arquivos em uma pasta de rede

Você pode salvar em uma pasta de rede um arquivo armazenado em uma pasta.

**Observação:** É necessário que tenha criado uma pasta de rede previamente. Veja o link abaixo para configurar uma pasta de rede.

1. Aperte o botão  início, se necessário.
2. Selecione **Armazenamento**.

Você verá uma tela como esta:



3. Selecione esta pasta contendo o arquivo que deseja imprimir e selecione **Abrir**.



Você verá uma tela como esta:



4. Selecione o arquivo.
5. Selecione **Enviar/Salvar**.

Você verá uma tela como esta:



6. Selecione **Armazenamento na Pasta de Rede/FTP**.

Você verá uma tela como esta:



7. Selecione o campo de destino e especifique o destino inserindo o caminho da pasta no seguinte formato:
  - **SMB**: \\host\nome da pasta
  - **FTP**: ftp://nome de host/nome da pasta
  - **FTPS**: ftps://nome de host/nome da pasta
  - **WebDAV (HTTPS)**: https://nome de host/nome da pasta
  - **WebDAV (HTTP)**: http://nome de host/nome da pasta
8. Determine as configurações de salvamento conforme necessário.
9. Selecione o ícone **Guardar**.

**Tema principal:** [Uso do armazenamento interno do produto](#)

**Tarefas relacionadas**

[Criação de uma pasta de rede compartilhada](#)

## Armazenamento de arquivos em serviços de nuvem

Você pode salvar em um serviço de nuvem um arquivo armazenado em uma pasta.

**Observação:** Os serviços Epson Connect devem ter sido configurados previamente.

1. Aperte o botão  início, se necessário.
2. Selecione **Armazenamento**.

Você verá uma tela como esta:

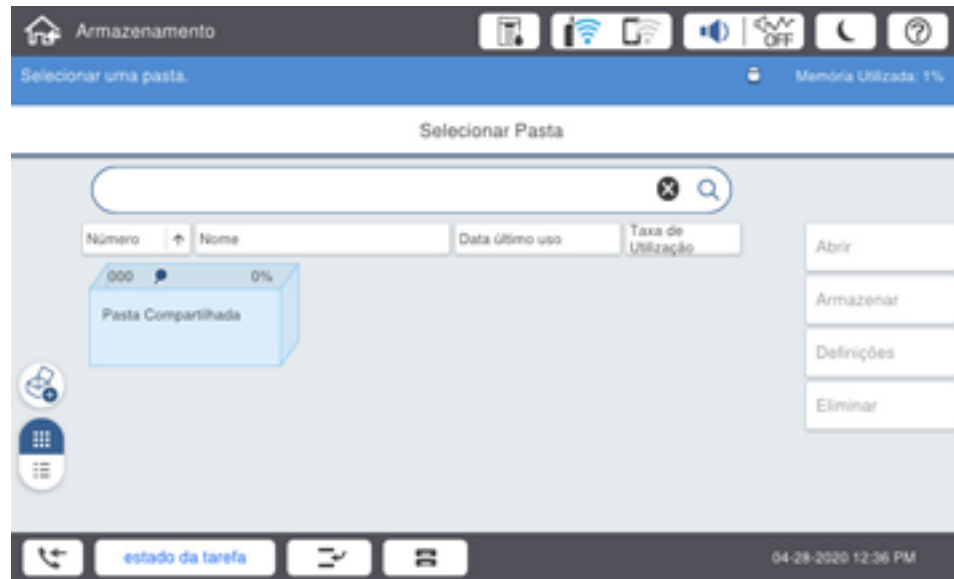

3. Selecione esta pasta contendo o arquivo que deseja imprimir e selecione **Abrir**.

Você verá uma tela como esta:

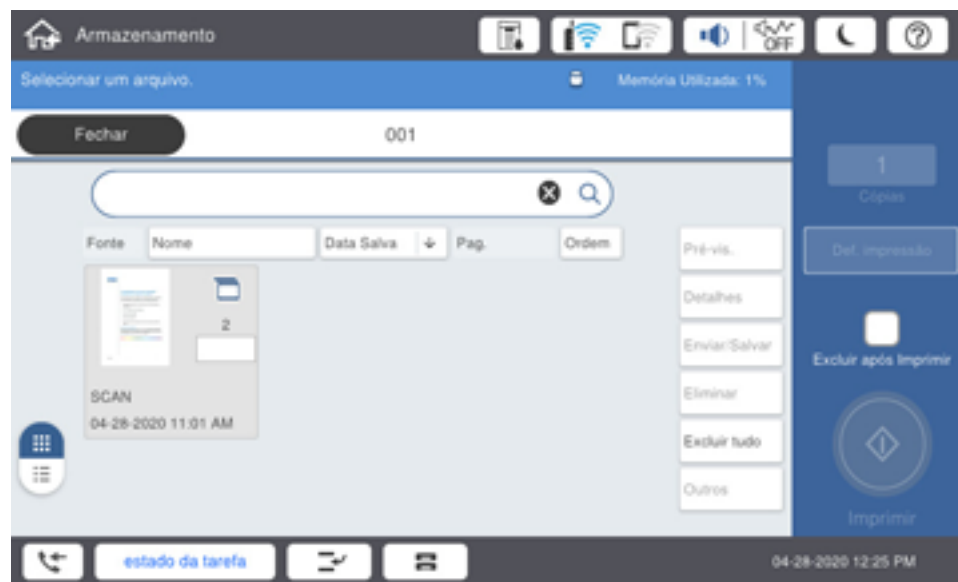

4. Selecione o arquivo.
5. Selecione **Enviar/Salvar**.

Você verá uma tela como esta:

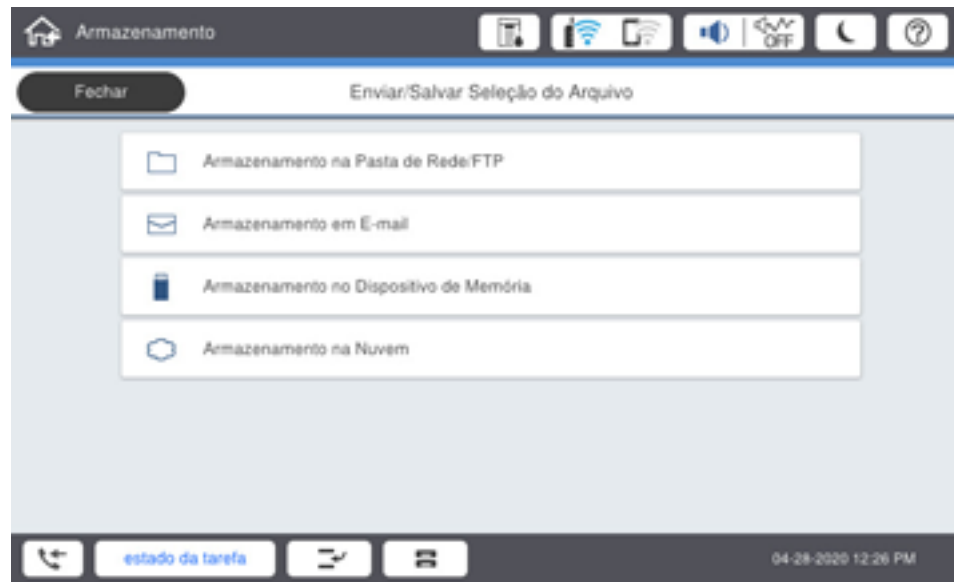

6. Selecione **Armazenamento na Nuvem**.
7. Especifique o destino.
8. Determine as configurações de salvamento conforme necessário.
9. Selecione o ícone **Guardar**.

**Tema principal:** [Uso do armazenamento interno do produto](#)

**Tarefas relacionadas**

[Configuração dos serviços Epson Connect](#)

## Opções do menu de armazenamento

Você pode selecionar as configurações de impressão que deseja usar para os seus arquivos armazenados.

**Observação:** É possível que nem todas as opções ou configurações estejam disponíveis, dependendo de outras configurações.

## Definições básicas

Opção de impressão	Configurações disponíveis	Descrição
<b>Auto</b>	—	Imprime o documento na cor detectada do original.
<b>Cor</b>	—	Imprime o documento em cores.
<b>P&amp;B</b>	—	Imprime o documento em preto e branco.
<b>Definição de Papel</b>	Várias fontes	Selecione a fonte de papel que deseja usar. Se selecionar <b>Auto</b> , o papel é alimentado automaticamente, dependendo das configurações de papel que selecionou para as origens de papel.
<b>Reduzir/Aumentar</b>	<b>Auto</b>	Ajusta automaticamente a imagem para caber no tamanho de papel selecionado
	<b>100%</b>	Imprime o original no seu tamanho completo.
	<b>50%-&gt;200%</b> e outras conversões.	Converte automaticamente de um tamanho para outro.
	<b>Red. p/ ajustar Papel</b>	Diminui automaticamente o tamanho da imagem pela porcentagem que você selecionar.
<b>2 faces</b>	<b>Lig.</b>	Selecione <b>Lig.</b> para impressos de 2 lados e depois navegue para selecionar a orientação e a margem de encadernação para os seus impressos.
	<b>Desl.</b>	
<b>Multi pg</b>	<b>Uma pág.</b>	Copia cada página do original em folhas individuais.
	<b>2 cópias</b>	Copia documentos de múltiplas páginas em uma folha. Navegue para baixo e selecione as configurações de orientação e layout do documento, conforme necessário.
	<b>4 cópias</b>	

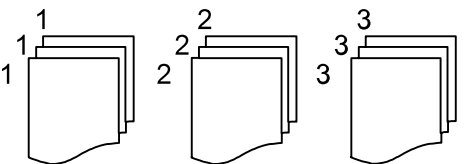
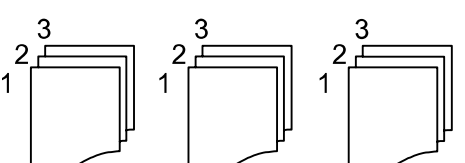
Opção de impressão	Configurações disponíveis	Descrição
<b>Concluído</b>	<b>Agrupar(mesmas pg)</b>	<p>Selecione para imprimir múltiplas cópias de um documento de múltiplas páginas em grupos não ordenados.</p> 
	<b>Colar(ordem pg)</b>	<p>Selecione para imprimir múltiplas cópias de um documento de múltiplas páginas em grupos ordenados.</p> 
	<b>Ejectar papel</b>	<p>Selecione <b>Alternar organização</b> para empilhar impressos alternadamente em orientação vertical e horizontal. Selecione <b>Alterar Ordem*</b> para deslocar cada um dos conjuntos de cópias.</p>
	<b>Grampo*</b>	<p>Selecione uma opção de grampo para escolher a posição do grampo nos impressos.</p>
<b>Folheto</b>	<b>Lig.</b>	Selecione <b>Lig.</b> e depois ajuste as configurações conforme necessário quando criar um livreto com os seus impressos.
	<b>Desl.</b>	

\* Exibido quando a unidade do finalizador opcional está instalada

#### Configurações **Avançado**

Opção de impressão	Configurações disponíveis	Descrição
<b>Capa &amp; Ficha</b>	<b>Capa</b>	Ajuste estas configurações para adicionar capas aos seus impressos.
	<b>Ficha</b>	Ajuste estas configurações para inserir uma folha entre seus impressos.



Opção de impressão	Configurações disponíveis	Descrição
<b>Margem união</b>	<b>Desl.</b>	Selecione <b>Lig.</b> para ajustar a margem, a posição de encadernação e a orientação das páginas para impressão de dois lados.
	<b>Lig.</b>	
<b>Red. p/ ajustar Papel</b>	<b>Desl.</b>	Selecione <b>Lig.</b> para diminuir automaticamente a imagem pela percentagem que selecionar.
	<b>Lig.</b>	
<b>Conjuntos de impressos</b>	<b>Desl.</b>	Selecione <b>Lig.</b> para imprimir o documento em grupos de quantidades e configurações salvas.
	<b>Lig.</b>	
<b>Bandeja de saída</b>	<b>Bandeja de face para baixo</b>	Selecione qual bandeja de saída deseja usar.
	<b>Bandeja de apoio</b>	
<b>Numeração de página</b>	<b>Desl.</b>	Selecione <b>Lig.</b> para imprimir os números das páginas dos seus impressos e selecione as configurações de formato conforme necessário.
	<b>Lig.</b>	
<b>Impr.mudança posição</b>	<b>Desl.</b>	Selecione <b>Lig.</b> e defina as margens nas partes superior e inferior do papel para ajustar a posição de impressão do documento.
	<b>Lig.</b>	

Tema principal: [Uso do armazenamento interno do produto](#)

## Busca por pastas e arquivos

Você pode procurar por pastas e arquivos no armazenamento usando um nome de pasta, número de pasta, nome de arquivo ou nome de usuário.

1. Aperte o botão  início, se necessário.
2. Selecione **Armazenamento**.

Você verá uma tela como esta:



3. Execute um dos seguintes procedimentos:
  - Para procurar por uma pasta, selecione o campo de busca e use o teclado na tela para digitar palavras chave, depois selecione **OK**.
  - Para procurar por um arquivo, selecione a pasta onde deseja fazer a busca e selecione **Abrir**. Selecione o campo de busca e use o teclado na tela para digitar palavras chave, depois selecione **OK**.

**Tema principal:** [Uso do armazenamento interno do produto](#)

## Exclusão de pastas e arquivos em armazenamento

Você pode excluir pastas e arquivos do disco rígido do produto.

**Observação:** Usuários só podem excluir pastas compartilhadas quando a configuração **Acesso em Controle de acesso da Pasta compartilhada** está definida como **Permitido** e a configuração **Autoridade da operação** está definida como **Usuário**.

1. Aperte o botão  início, se necessário.

2. Selecione **Armazenamento**.

Você verá uma tela como esta:

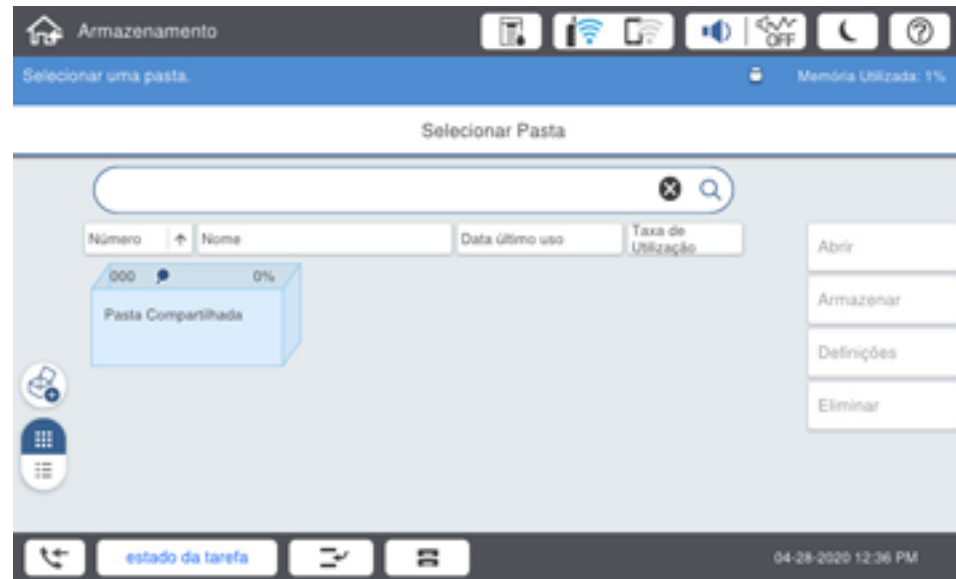

3. Execute um dos seguintes procedimentos:

- Para excluir uma pasta, selecione a pasta e selecione **Eliminar**. Digite a senha, se necessário.

**Observação:** Somente administradores podem excluir pastas que contenham arquivos protegidos por senha.

- Para excluir um arquivo, selecione a pasta que contenha o arquivo, depois selecione **Abrir**. Selecione o arquivo e selecione **Eliminar**.

**Observação:** Você pode selecionar múltiplos arquivos para excluir.

- Para excluir todos os arquivos em uma pasta, selecione a pasta, depois selecione **Abrir**. Selecione **Excluir tudo**.

4. Selecione **Sim** para confirmar.

**Tema principal:** [Uso do armazenamento interno do produto](#)

## Modificação do tempo de armazenamento de arquivos

Você pode modificar o tempo de armazenamento para arquivos antes que sejam excluídos de pastas compartilhadas. Por padrão, os arquivos não são excluídos automaticamente.

Você também pode definir o tempo de armazenamento para pastas individuais escolhendo a pasta, selecionado **Definições > Definições de exclusão automática de arquivo** e ajustando quaisquer das configurações exibidas.

**Observação:** Usuários só podem modificar o tempo de armazenagem quando a configuração **Acesso** em **Controle de acesso da Pasta compartilhada** está definida como **Permitido** e a configuração **Autoridade de ajuste de exclusão automática** está definida como **Usuário**.

1. Aperte o botão  início, se necessário.
2. Selecione **Definições > Definições gerais > Definições de Armazenamento > Gestão de arquivos da Pasta compartilhada**.

Você verá uma tela como esta:



3. Execute um dos seguintes procedimentos:
  - Habilite **Exclusão automática de arquivo** para definir um período antes de os arquivos serem deletados automaticamente das pastas de armazenamento compartilhadas. Selecione **Período até a exclusão** e ajuste as configurações conforme desejado.
  - Desabilite **Exclusão automática de arquivo** para nunca excluir os arquivos nas pastas de armazenamento compartilhadas.

**Tema principal:** [Uso do armazenamento interno do produto](#)

## Restrição de acesso a uma pasta compartilhada

Você pode determinar quem tem acesso às pastas compartilhadas.

**Observação:** Se você não puder acessar ou modificar esta configuração, entre em contato com o seu administrador para obter ajuda.

1. Aperte o botão  início, se necessário.
2. Selecione **Definições > Definições gerais > Definições de Armazenamento > Controle de acesso da Pasta compartilhada > Autoridade da operação**.

Você verá uma tela como esta:



3. Execute um dos seguintes procedimentos:

- Selecione **Usuário** se desejar que algum usuário tenha acesso à pasta compartilhada.
- Selecione **Administrador Apenas** se desejar que somente o administrador tenha acesso à pasta compartilhada.

**Tema principal:** [Uso do armazenamento interno do produto](#)

---

## Substituição de cartuchos de tinta e de caixas de manutenção

A caixa de manutenção armazena tinta que é eliminada do sistema durante a limpeza do cabeçote de impressão. Quando um cartucho de tinta fica esgotado ou a caixa de manutenção chega ao fim da sua vida útil, é necessário fazer a substituição.

Você também pode ter que substituir um cartucho que tenha mais do que seis meses ou se as impressões já não tiverem a melhor aparência, mesmo após a limpeza e alinhamento do cabeçote de impressão.

[Verificação do estado do cartucho e da caixa de manutenção](#)

[Compra de cartuchos de tinta e caixa de manutenção Epson](#)

[Números de referência dos cartuchos de tinta e da caixa de manutenção](#)

[Como retirar e instalar cartuchos de tinta](#)

[Substituição da caixa de manutenção](#)

### Verificação do estado do cartucho e da caixa de manutenção

O produto e o seu software lhe informarão quando um cartucho de tinta tiver pouca tinta ou estiver esgotado, ou quando a caixa de manutenção precisar ser substituída.

**Observação:** Quando usar o Epson Universal Print Driver ou PostScript (PS3) da impressora com o produto, você poderá verificar o estado do cartucho de tinta e da caixa de manutenção usando os botões da impressora ou os utilitários incluídos com o software padrão da impressora Epson. Para baixar o software padrão da impressora Epson, visite o site [epson.com.br/suporte](http://epson.com.br/suporte) e selecione o seu produto.

[Verificação de estado da tinta no visor LCD](#)

[Verificação do estado da tinta e da caixa de manutenção com Windows](#)

[Verificação do estado do cartucho e da caixa de manutenção - Mac](#)



**Tema principal:** [Substituição de cartuchos de tinta e de caixas de manutenção](#)

### Verificação de estado da tinta no visor LCD

Quando um dos cartuchos de tinta estiver com pouca tinta ou esgotado, uma mensagem aparecerá no visor LCD. Selecione **Como** e siga os passos no visor LCD para substituir o cartucho de tinta.

Você também pode verificar o estado dos cartuchos de tinta e da caixa de manutenção no painel de controle do produto.

**Observação:** Você pode continuar imprimindo enquanto a mensagem de pouca tinta é exibida. Substitua os cartuchos de tinta quando necessário.

1. Aperte o botão  início, se necessário.
2. Selecione o ícone .
3. Selecione a guia **Consumíveis/Outros**.

Você verá uma tela como esta:

**WF-C20600/WF-C20750/WF-C21000:**





## WF-M21000:



**Observação:** Os níveis da tinta e da caixa de manutenção exibidos são aproximados.

**Tema principal:** [Verificação do estado do cartucho e da caixa de manutenção](#)

### Tarefas relacionadas



[Substituição da caixa de manutenção](#)

[Como retirar e instalar cartuchos de tinta](#)

## Verificação do estado da tinta e da caixa de manutenção com Windows

Você pode verificar o estado do cartucho de tinta ou da caixa de manutenção a qualquer momento, usando um utilitário no seu computador com Windows.

**Observação:** Você pode continuar imprimindo enquanto a mensagem de pouca tinta é exibida. Substitua os cartuchos de tinta quando necessário.

1. Para checar o seu estado, acesse a área de trabalho do Windows e clique duas vezes no ícone  do seu produto na parte direita da barra de tarefas do Windows, ou na seta para cima e clique duas vezes em . Depois clique em **Detalhes**.

Você verá esta janela:

**WF-C20600/WF-C20750/WF-C21000:**

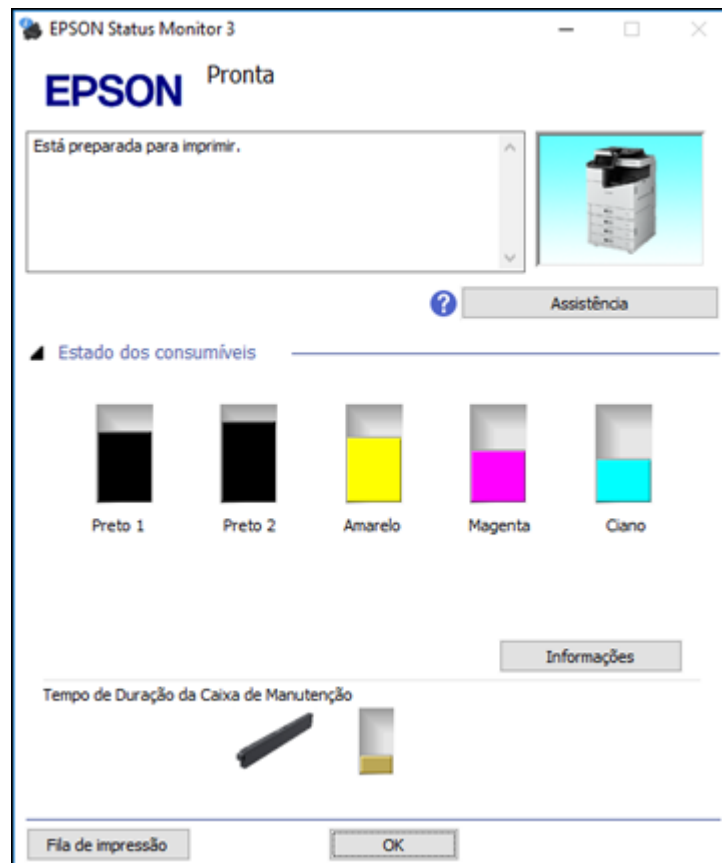

## WF-M21000:



2. Substitua ou reinstale a caixa de manutenção ou o cartucho de tinta indicado na tela.

**Observação:** Se qualquer um dos cartuchos de tinta instalados no produto estiver quebrado, incorretamente instalado ou for incompatível com o modelo do produto, o Epson Status Monitor não exibirá um estado preciso da tinta.

**Tema principal:** [Verificação do estado do cartucho e da caixa de manutenção](#)

**Tarefas relacionadas**

[Substituição da caixa de manutenção](#)

## Verificação do estado do cartucho e da caixa de manutenção - Mac

Você pode verificar o estado dos cartuchos de tinta e da caixa de manutenção usando um utilitário no seu Mac.

**Observação:** Você pode continuar imprimindo enquanto a mensagem de pouca tinta é exibida. Substitua os cartuchos de tinta quando necessário.

1. No menu Apple menu ou no Dock, selecione **Preferências do Sistema** ou **Ajustes do Sistema**. Selecione **Impressão e fax**, **Impressão e escaneamento** ou **Impressoras e Scanners**, selecione o produto e depois selecione **Opções e Suprimentos**. Selecione **Utilitário** e selecione **Abrir o Utilitário de Impressão**.

2. Selecione o **EPSON Status Monitor**.

Você verá esta janela:

**WF-C20600/WF-C20750/WF-C21000:**



## WF-M21000:

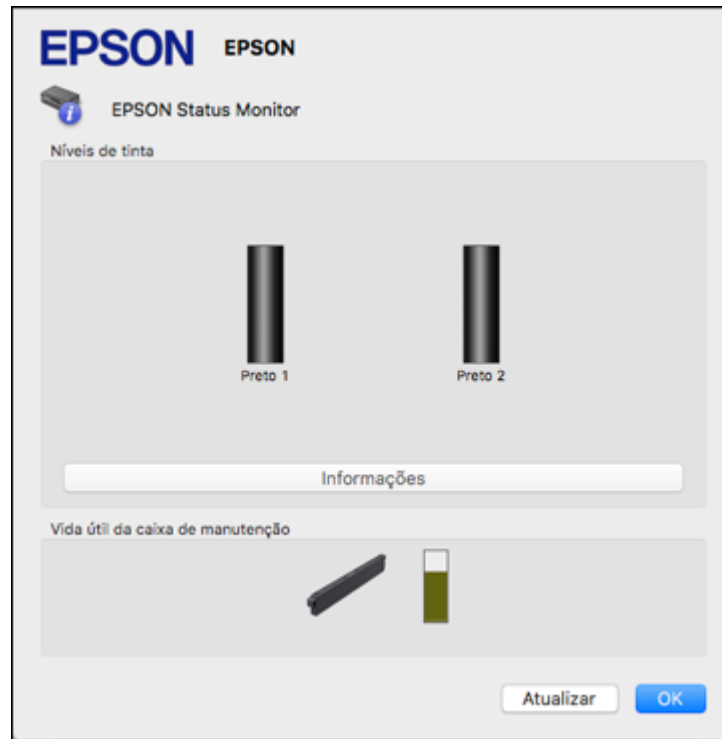

3. Faça o seguinte, conforme necessário:
  - Você pode atualizar o estado do cartucho de tinta e da caixa de manutenção clicando em **Atualizar**.
  - Substitua ou reinstale a caixa de manutenção ou qualquer cartucho de tinta indicado na tela.

**Observação:** Se qualquer um dos cartuchos instalados no produto estiver quebrado, incorretamente instalado ou for incompatível com o modelo do produto, o Epson Status Monitor não exibirá um estado preciso do cartucho.

**Tema principal:** [Verificação do estado do cartucho e da caixa de manutenção](#)

**Tarefas relacionadas**

[Substituição da caixa de manutenção](#)

[Como retirar e instalar cartuchos de tinta](#)

## Compra de cartuchos de tinta e caixa de manutenção Epson

Você também pode comprar tinta, caixas de manutenção e papel genuínos Epson através de um revendedor autorizado de produtos Epson. Para encontrar o revendedor de produtos mais próximo, visite o site [epson.com.br](http://epson.com.br) ou entre em contato com o escritório Epson mais próximo.

**Observação:** Este produto foi concebido para trabalhar com tintas originais Epson. Tinta que não seja da Epson ou qualquer outra tinta que não seja específica para este +produto pode causar danos não cobertos pela garantia da Epson.

**Tema principal:** [Substituição de cartuchos de tinta e de caixas de manutenção](#)

## Números de referência dos cartuchos de tinta e da caixa de manutenção

Use estes números quando encomendar ou comprar cartuchos de tinta ou caixa de manutenção novos.

Número da caixa de manutenção: T671300

### WF-C20600

Cor da tinta	Número de referência
Preto	T02Q100
Ciano	T02Q200
Magenta	T02Q300
Amarelo	T02Q400

### WF-C20750

Cor da tinta	Número de referência
Preto	T02S100
Ciano	T02S200
Magenta	T02S300
Amarelo	T02S400

### WF-C21000

Cor da tinta	Número de referência
Preto	T02Y100
Ciano	T02Y200
Magenta	T02Y300
Amarelo	T02Y400

#### WF-M21000

Cor da tinta	Número de referência
Preto	T04Q100

**Tema principal:** [Substituição de cartuchos de tinta e de caixas de manutenção](#)

## Como retirar e instalar cartuchos de tinta

Se um cartucho tiver pouca tinta ou estiver esgotado, uma mensagem aparece no visor LCD do produto. Observe qual cartucho precisa ser substituído. Selecione **Como** e siga os passos no visor LCD para remover e instalar os cartuchos de tinta.

Certifique-se de que tenha o(s) cartucho(s) de reposição em mãos antes de começar. É necessário instalar cartuchos novos imediatamente após a remoção dos antigos.

**Cuidado:** Deixe os cartuchos antigos na impressora até que esteja pronto para substituí-los para evitar que os jatos do cabeçote de impressão sequem. Não abra a embalagem dos cartuchos de tinta até que esteja pronto para instalar a tinta. Os cartuchos são embalados a vácuo para manter a confiabilidade.

1. Abra a tampa do compartimento de cartucho de tinta.
2. Empurre o cartucho de tinta que deseja remover até que ele saia do lugar, depois o remova lentamente para fora.

**Observação:** Descarte os cartuchos usados com cuidado. Não desmonte o cartucho usado nem tente recarregá-lo.



3. Balance cuidadosamente o cartucho novo na horizontal, para a frente e para trás, aproximadamente 15 vezes e depois o remova da embalagem.

**Cuidado:** Não remova etiquetas nem selos, pois a tinta poderá vazar. Não toque no chip verde ou na porta de suprimento do cartucho. Instale o cartucho novo imediatamente após a remoção do antigo, caso contrário, o cabeçote de impressão poderá ressecar e não conseguir mais imprimir.

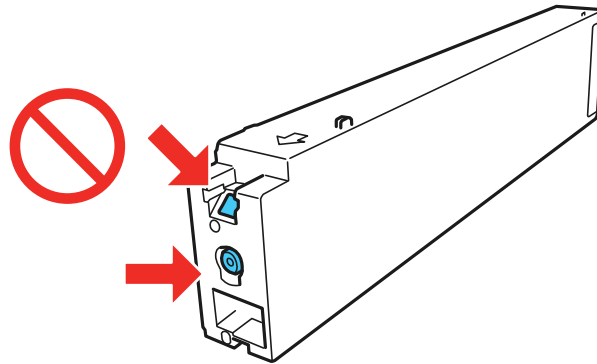

**Alerta:** Se a tinta entrar em contato com a pele, lave-a cuidadosamente com água e sabão. Se a tinta entrar nos olhos, lave-os imediatamente com água. Se a tinta entrar na sua boca, cuspa a tinta e consulte um médico imediatamente. Mantenha os cartuchos de tinta fora do alcance das crianças.

4. Insira o novo cartucho e empurre-o para dentro até que encaixe no lugar com um "clique".
5. Feche a tampa de cartucho de tinta.

A tela inicial aparece e o produto começa a carregar a tinta. Isso pode levar alguns minutos. Uma mensagem de estado faz a contagem regressiva até o produto estar pronto. Quando a mensagem de estado desaparecer, a substituição da tinta está completa.

**Observação:** Não desligue o produto enquanto estiver carregando ou desperdiçará tinta.

**Cuidado:** Se você remover um cartucho de tinta para uso posterior, proteja a área de fornecimento de tinta da sujeira e do pó, e guarde-o no mesmo ambiente da impressora. A porta de fornecimento de tinta foi criada para conter o excesso de tinta, mas não toque na porta ou na área ao redor dela. Sempre guarde os cartuchos de tinta com a etiqueta voltada para cima; não armazene os cartuchos de cabeça para baixo.

**Tema principal:** [Substituição de cartuchos de tinta e de caixas de manutenção](#)

**Conceitos relacionados**

[Compra de cartuchos de tinta e caixa de manutenção Epson](#)

## Substituição da caixa de manutenção

Se a caixa de manutenção estiver cheia, uma mensagem aparece no visor LCD do seu produto. Selecione **Como** e siga os passos no visor LCD para substituí a caixa de manutenção.

Certifique-se de que a caixa de manutenção de reposição em mãos antes de começar.

**Cuidado:** Não reuse a caixa de manutenção que foi removida e ficou fora da impressora por mais de uma semana. Mantenha a caixa de manutenção fora da luz solar direta.

1. Abra a tampa frontal (L).
2. Empurre a tampa da caixa de manutenção (H) e abra a tampa.
3. Puxe a caixa de manutenção completamente para fora.

**Observação:** Não incline ou desmonte a caixa de manutenção usada.

**Cuidado:** Tenha cuidado ao remover a caixa de manutenção; a tinta pode vazar quando ela for removida.

**Alerta:** Se a tinta entrar em contato com a pele, lave-a cuidadosamente com água e sabão. Se a tinta entrar nos olhos, lave-os imediatamente com água. Se a tinta entrar na sua boca, cuspa-a e consulte um médico imediatamente. Mantenha a caixa de manutenção fora do alcance das crianças e não beba a tinta.

4. Remova a nova caixa de manutenção da embalagem.

**Cuidado:** Não toque nas áreas da caixa de manutenção mostradas abaixo.

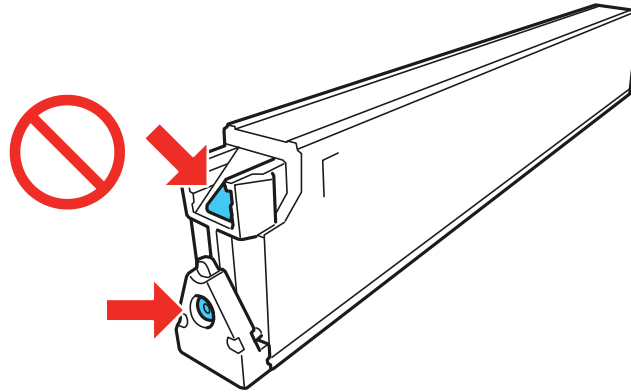

5. Insira a nova caixa de manutenção e empurre-a completamente para dentro.
6. Feche a tampa da caixa de manutenção (H).
7. Feche a tampa frontal (L).

A tela inicial aparece e uma mensagem de estado faz a contagem regressiva até o produto estar pronto. Quando a mensagem de estado desaparecer, a substituição da caixa de manutenção está completa.

**Tema principal:** [Substituição de cartuchos de tinta e de caixas de manutenção](#)

**Conceitos relacionados**

[Compra de cartuchos de tinta e caixa de manutenção Epson](#)

**Referências relacionadas**

[Acessórios opcionais e peças de reposição](#)

---

## Ajuste da qualidade de impressão

Se a qualidade de impressão decair, pode ser necessário executar um utilitário para limpar ou alinhar o cabeçote de impressão.

**Observação:** Se estiver usando o seu produto Epson com o sistema operacional Windows 10 S, você não pode usar o software descrito nesta seção. Você também não pode baixar e instalar qualquer software do produto Epson do site da Epson para uso com o Windows 10 S; é necessário que obtenha o software somente através da loja do Windows.

Se a execução destes utilitários não resolver o problema, você pode ter que substituir os cartuchos de tinta.

**Observação:** Seu produto pode ser diferente das ilustrações neste guia, mas as instruções são as mesmas, a não ser que seja indicado o contrário.

[Manutenção do cabeçote de impressão](#)

## Manutenção do cabeçote de impressão

Caso os impressos estejam muito claros ou você veja faixas escuras ou claras neles, pode ser que precise limpar os jatos de impressão. A limpeza utiliza tinta, portanto, só limpe os jatos se houver um declínio na qualidade da impressão.

Você pode verificar se há jatos entupidos antes de fazer a limpeza, assim não fará a limpeza desnecessariamente.

**Observação:** Você não pode limpar o cabeçote de impressão se um cartucho de tinta estiver esgotado e pode não conseguir limpá-lo quando um cartucho tiver pouca tinta. Você deve substituir o cartucho primeiro.

[Verificação dos jatos usando o painel de controle do produto](#)

[Limpeza do cabeçote de impressão usando o painel de controle do produto](#)

**Tema principal:** [Ajuste da qualidade de impressão](#)

**Temas relacionados**

[Substituição de cartuchos de tinta e de caixas de manutenção](#)

## Verificação dos jatos usando o painel de controle do produto

Você pode checar os jatos do cabeçote de impressão usando o painel de controle do produto.

1. Certifique-se de que não há erros no visor LCD.
2. Coloque algumas folhas de papel comum no produto.
3. Aperte o botão  início, se necessário.
4. Selecione **Definições** > **Manutenção** > **Verif. injec. cab. impr.**

Você verá uma tela como esta:



5. Selecione a gaveta de papel que deseja e selecione **OK**.  
O modelo de verificação dos jatos é impresso.
6. Verifique o modelo impresso para ver se há falhas nas linhas.

**O cabeçote de impressão está limpo**

**WF-C20600/WF-C20750/WF-C21000:**



**WF-M21000:**



**O cabeçote de impressão precisa de limpeza**

**WF-C20600/WF-C20750/WF-C21000:**

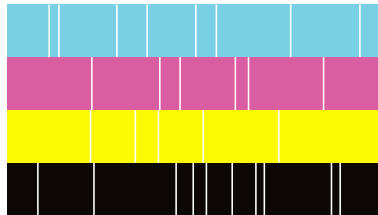

**WF-M21000:**



7. Execute um dos seguintes procedimentos:
  - Se não houver espaços em branco, selecione **OK**.
  - Se houver espaços no padrão ou se ele estiver fraco, selecione **M** e continue.

8. Siga as instruções na tela para limpar o cabeçote de impressão, verificar os jatos e repetir o processo conforme necessário.

**Cuidado:** Nunca desligue o produto ou abra a tampa frontal durante o ciclo de limpeza pois pode não conseguir imprimir.

Caso não veja nenhuma melhora após limpar o cabeçote de impressão até 4 vezes, espere pelo menos 6 horas sem imprimir. Depois, tente limpar o cabeçote novamente.

**Tema principal:** [Manutenção do cabeçote de impressão](#)

**Tarefas relacionadas**

[Limpeza do cabeçote de impressão usando o painel de controle do produto](#)

**Temas relacionados**

[Como colocar papel](#)

## **Limpeza do cabeçote de impressão usando o painel de controle do produto**

Você pode limpar o cabeçote de impressão usando o painel de controle do produto.

1. Certifique-se de que não há erros no visor LCD.
2. Coloque algumas folhas de papel comum no produto.
3. Aperte o botão  início, se necessário.
4. Selecione **Definições > Manutenção > Limpeza cab. impressão**.

Você verá uma tela como esta:



5. Selecione **Iniciar** para limpar o cabeçote de impressão.  
Quando o ciclo de limpeza terminar, você verá uma mensagem no visor LCD.

**Cuidado:** Nunca desligue o produto ou abra a tampa frontal durante o ciclo de limpeza pois pode não conseguir imprimir.

6. Selecione **Sim** para imprimir um padrão de verificação dos jatos e siga as instruções na tela.  
Caso não veja nenhuma melhora após limpar o cabeçote de impressão até 4 vezes, espere pelo menos 6 horas sem imprimir. Depois, tente limpar o cabeçote novamente.

**Tema principal:** [Manutenção do cabeçote de impressão](#)

**Tarefas relacionadas**

[Verificação dos jatos usando o painel de controle do produto](#)

**Temas relacionados**

[Substituição de cartuchos de tinta e de caixas de manutenção](#)

[Como colocar papel](#)



---

# Como limpar e transportar o produto

Veja estas seções se você precisar limpar ou transportar seu produto.

**Observação:** Seu produto pode ser diferente das ilustrações neste guia, mas as instruções são as mesmas, a não ser que seja indicado o contrário.

[Limpeza do produto](#)

[Limpeza do vidro do scanner](#)

[Limpeza do alimentador automático de documentos](#)

[Deslocamento ou transporte do produto](#)

## Limpeza do produto

Para manter o produto funcionando da melhor maneira possível, você deve limpá-lo várias vezes por ano.

**Cuidado:** Não use uma escova dura, álcool ou solvente para limpar o produto, pois você poderá danificá-lo. Não use óleo ou outros lubrificantes no interior do produto nem deixe cair água dentro dele.

1. Desligue o produto.
2. Desconecte o cabo de alimentação.
3. Desconecte todos os cabos conectados.
4. Limpe o gabinete e o painel de controle com um pano macio e seco. Não utilize limpadores líquidos ou químicos.

**Tema principal:** [Como limpar e transportar o produto](#)

## Limpeza do vidro do scanner

Você pode limpar o vidro do scanner se suas cópias ou imagens digitalizadas estiverem borradas.

**Cuidado:** Não use uma escova dura, álcool ou solvente para limpar o produto, pois você poderá danificá-lo. Não use óleo ou outros lubrificantes no interior do produto nem deixe cair água dentro dele.

1. Abra a tampa do scanner.

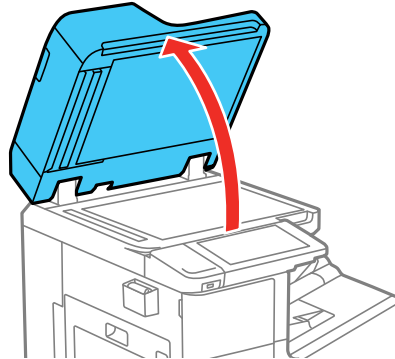

2. Remova o pano de limpeza do seu recipiente.

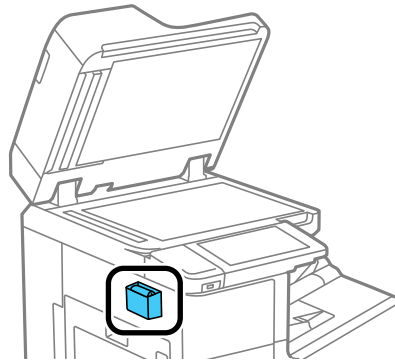

3. Use o pano de limpeza para limpar o vidro do scanner.

**Observação:** Se o de vidro estiver manchado de gordura ou poeira, use um pouco de limpador de vidro em um pano macio e seco para remover a mancha. Limpe todo o resíduo do líquido depois de remover a sujeira.

**Cuidado:** Não borrife limpador de vidro diretamente sobre o vidro e não pressione a superfície do vidro com força.

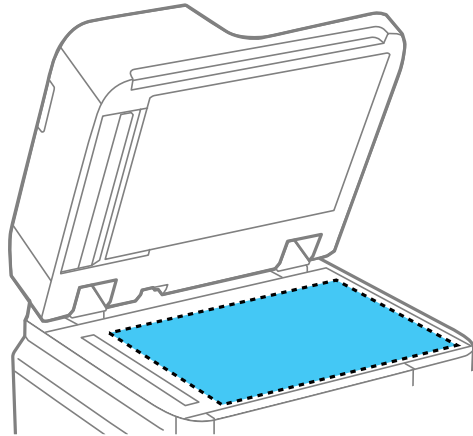

4. Retorne o pano de limpeza ao recipiente quando terminar.
5. Feche a tampa de documentos.

**Tema principal:** [Como limpar e transportar o produto](#)

## Limpeza do alimentador automático de documentos

Você pode limpar o AAD caso veja linhas ou faixas nas suas cópias ou imagens digitalizadas.

**Cuidado:** Não use uma escova dura, álcool ou solvente para limpar o produto, pois você poderá danificá-lo. Não use óleo ou outros lubrificantes no interior do produto nem deixe cair água dentro dele.

1. Levante a alavanca e abra a tampa do alimentador automático.

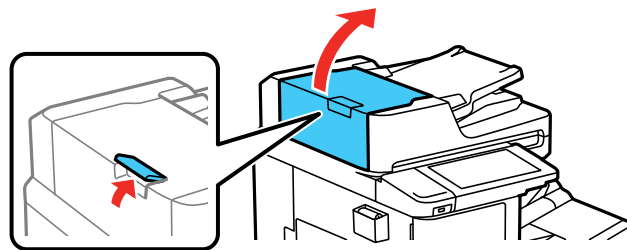

2. Use um pano macio, sem fiapos (microfibras é recomendado), umedecido com um pouco de água para limpar os rolos e o interior do AAD.

**Cuidado:** Não use um pano seco, pois isso pode danificar os rolos do alimentador automático.

**Observação:** Aguarde até que os rolos sequem antes de usar o AAD.

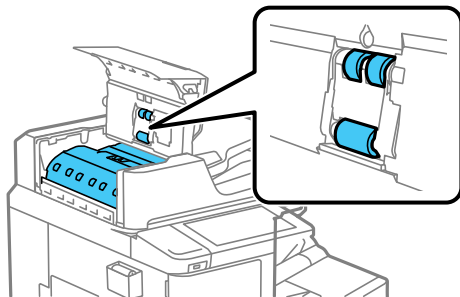

3. Feche a tampa do AAD. A alavanca trava quando a tampa fecha completamente.

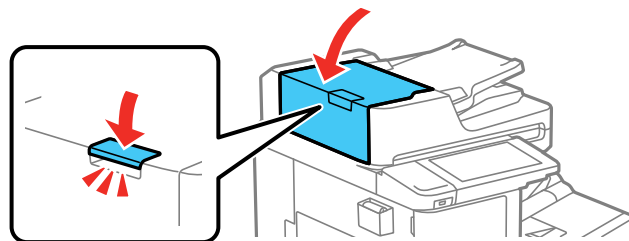

4. Abra a tampa do scanner.

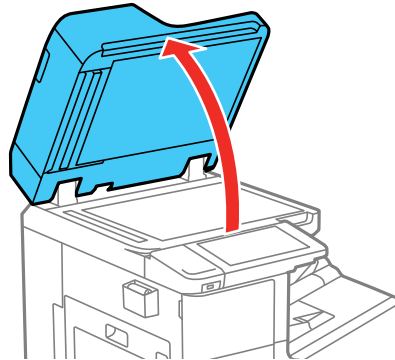

5. Remova o pano de limpeza do seu recipiente.

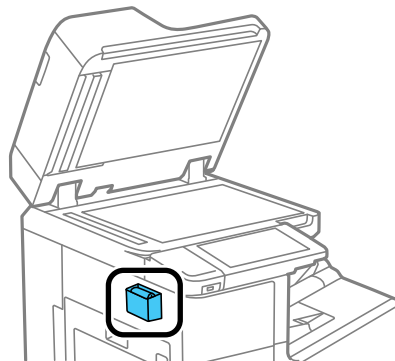

6. Limpe a pequena faixa de vidro.

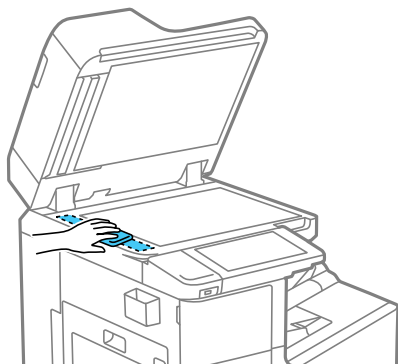

7. Levante a borda da tampa de documentos conforme mostrado e use o pano de limpeza para limpar as áreas mostradas.

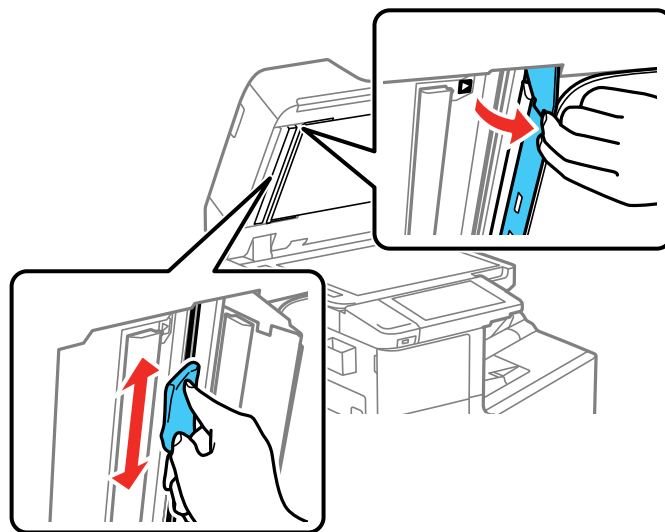

8. Retorne o pano de limpeza ao recipiente quando terminar.
9. Feche a tampa de documentos.

**Tema principal:** [Como limpar e transportar o produto](#)

## **Deslocamento ou transporte do produto**

Se precisar mover ou transportar o seu produto, entre em contato com o suporte da Epson ou com um fornecedor ou técnico de serviço autorizado Epson.

**Cuidado:** É preciso no mínimo quatro pessoas para mover o produto.

**Tema principal:** [Como limpar e transportar o produto](#)

### **Referências relacionadas**

[Onde obter ajuda \(América Latina\)](#)

### **Temas relacionados**

[Substituição de cartuchos de tinta e de caixas de manutenção](#)

---

## Solução de problemas

Consulte estas seções para soluções para os problemas que você pode encontrar ao usar o produto.

**Observação:** Seu produto pode ser diferente das ilustrações neste guia, mas as instruções são as mesmas, a não ser que seja indicado o contrário.

[Visualização da tela de ajuda](#)  
[Mensagens de estado do produto](#)  
[Códigos de erro do estado do trabalho](#)  
[Como executar uma verificação do produto](#)  
[Como redefinir os padrões do painel de controle](#)  
[Resolução de problemas de instalação](#)  
[Resolução de problemas de rede](#)  
[Resolução de problemas de cópia](#)  
[Solução de problemas de qualidade de cópia](#)  
[Resolução de problemas com o papel](#)  
[Solução de problemas de impressão a partir de um computador](#)  
[Resolução de problemas de layout e conteúdo de página](#)  
[Resolução de problemas de qualidade de impressão](#)  
[Resolução de problemas de digitalização](#)  
[Resolução de problemas de qualidade da imagem digitalizada](#)  
[Solução de problemas de fax](#)  
[Solução de problemas com dispositivo USB](#)  
[Desinstalação do software do seu produto](#)  
[Onde obter ajuda \(América Latina\)](#)

### Visualização da tela de ajuda

Você pode visualizar tópicos de resolução de problemas e de instruções no visor LCD a qualquer momento.

1. Selecione o ícone  de ajuda.



Você verá a seguinte tela:

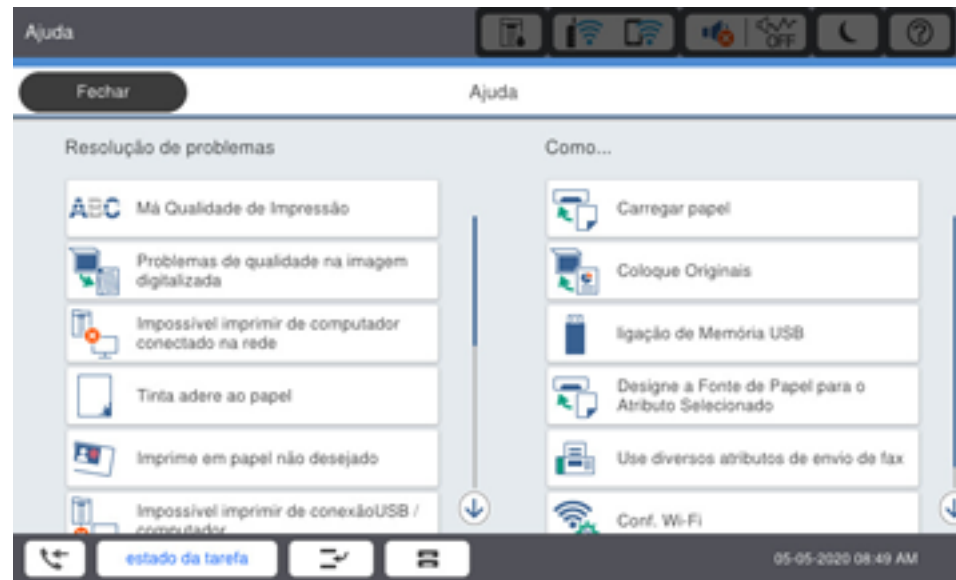

2. Selecione uma opção de **Resolução de problemas** ou **Como** para ver imagens ou animações de instrução.

**Tema principal:** [Solução de problemas](#)

## Mensagens de estado do produto

Muitas vezes você pode diagnosticar problemas com o produto se checar as mensagens e ícones de estado no visor LCD. Você também pode verificar se há erros selecionando **estado da tarefa** > **estado da Impr.**.

**Observação:** Se o visor LCD estiver escuro, aperte a tela para acordar o produto do modo de repouso.

Mensagem na tela LCD	Condição/solução
Erro de impressora. Desligue a energia e depois volte a ligá-la. Para detalhes, consulte a documentação.	Desligue e ligue o produto novamente. Se o erro persistir, verifique e remova papel preso ou material de proteção do produto e desconecte quaisquer unidades opcionais instaladas. Se o erro persistir, entre em contato com a Epson para obter ajuda.
Erro de impressora. Para detalhes, consulte a documentação.	O produto pode estar danificado, mas funções como a digitalização ainda estão disponíveis. Entre em contato com a Epson para obter ajuda.
Não é possível imprimir porque XX não está a funcionar correct. Você pode imprimir de outra gaveta.	Desligue e ligue o produto novamente. Reinsira a gaveta de papel indicada. Se o erro persistir, entre em contato com a Epson para obter ajuda.
Erro Do Disco Rígido Desligue e ligue a impressora. Se o erro continuar, entre em contato com o suporte da Epson.	O drive de disco rígido está danificado. Pode ser que não consiga receber faxes (modelos equipados com a placa opcional de fax), copiar ou imprimir documentos que contenham imagens. A cópia de mais de 50 páginas de documentos de texto e imagem tamanho A4/Carta pode falhar. Entre em contato com a Epson para obter suporte técnico.
XX estão chegando ao fim de suas vidas úteis.	Uma peça consumível do seu produto precisa ser substituída. Entre em contato com a Epson para obter suporte técnico.
XX estão chegando ao fim de suas vidas úteis.	Entre em contato com a Epson para obter suporte técnico.
XX está no fim de sua vida útil. Troque-o.	
Você precisa substituir o(s) seguinte(s) cartucho(s) de tinta. Confirme o procedimento e depois os substitua.	Substitua o(s) cartucho(s) de tinta indicado(s).
Definição de Papel Auto Exibir está definida para Desligada. Algumas funções podem não estar disponíveis. Para detalhes, consulte a documentação.	A configuração <b>Exibir Definição Automática do Papel</b> deve estar ativada para poder usar o AirPrint.

Mensagem na tela LCD	Condição/solução
Nenhum tom de marcação detectado.(modelos com a placa opcional de fax instalada)	Certifique-se de que o cabo do telefone está conectado corretamente e que a linha do telefone funciona. Se você conectou o produto a uma linha de telefone PBX (Private Branch Exchange) ou a um adaptador de terminal, modifique a configuração de <b>Tipo de linha</b> para <b>PBX</b> . Use # (cerquilha) ao invés do código de acesso quando digitar um número de fax externo. Se ainda assim não conseguir enviar um fax, desative a configuração <b>Deteção de tom de marc..</b> (Desativar a configuração de deteção de tom de discagem pode fazer com que o produto ignore o primeiro dígito de um número de fax.)
A recepção de faxes falhou porque a capacidade de dados de fax está cheia. Toque em Job/Status na parte inferior da tela inicial para obter detalhes.(modelos equipados com a placa opcional de fax)	Selecione <b>estado da tarefa &gt; estado da Impr.</b> e resolva qualquer erro que esteja prevenindo que os faxes imprimam. Certifique-se de que o produto esteja conectado a um computador e que ele esteja ligado, ou conecte um dispositivo de memória ao produto.
A combinação do endereço IP e máscara de sub-rede inválida. Para mais detalhes, consulte a documentação.	Há um problema com a conexão de rede para o seu produto. Configure seu produto na rede novamente.
Para usar serviços de nuvem, atualize o certificado de raiz do utilitário Epson Web Config.	Acesse o utilitário Web Config e atualize o certificado de raiz do serviço de nuvem.
Verifique se o driver da impressora está instalado no computador e que as configurações de porta para a impressora estejam corretas.	Certifique-se de que a porta da impressora esteja configurada corretamente. Em Windows, certifique-se de que a porta esteja configurada para <b>USBXXX</b> para uma conexão USB ou <b>EpsonNet Print Port</b> para uma conexão de rede.
Verifique se o driver da impressora está instalado no computador e que as configurações de porta USB para a impressora estejam corretas.	
O nome do ficheiro já está a ser utilizado. Mude o nome do ficheiro e digitalize novamente.	Modifique as configurações de nome de arquivo, mova ou apague os arquivos, ou modifique o nome do arquivo na pasta compartilhada.

Mensagem na tela LCD	Condição/solução
Ficheiro(s) digitalizado(s) são muito grandes. Apenas XX página(s) foram enviados. Verifique se a pasta de destino tem espaço suficiente.	Não há espaço suficiente no disco do computador. Aumente o espaço livre no computador.
Erro DNS. Verifique as definições de DNS.	Não é possível conectar ao computador. Certifique-se de que o endereço na lista de contatos no produto e na pasta compartilhada seja o mesmo. Se o endereço IP do computador for estático ou configurado manualmente, mude o nome do computador no caminho da rede do endereço IP. Por exemplo, mude de \\EPSON02\SCAN para \\192.168.XX.XX\SCAN. Certifique-se de que o computador esteja ligado e não entre em modo de repouso. Desative temporariamente a firewall e software de segurança do computador. Se isso eliminar o erro, confira as configurações no software de segurança. Se a <b>Rede pública</b> estiver selecionada como local de rede, você não pode salvar as imagens digitalizadas na pasta compartilhada. Defina as configurações de encaminhamento para cada porta. Se estiver usando um laptop e o endereço IP estiver configurado como DHCP, o endereço IP pode mudar quando reconectar com a rede. Obtenha o endereço IP novamente. Certifique-se de que a configuração de DNS está correta. O nome do computador e o endereço de IP podem ser diferentes quando a tabela de gestão do servidor DNS não for atualizada. Entre em contato com o administrador da sua rede e do seu servidor DNS.
Erro de autenticação. Por favor, verifique as configurações de servidor de e-mail.	Certifique-se de que o nome de usuário e senha do computador, e os contatos na impressora, estejam corretos. Além disso, certifique-se de que a senha não tenha vencido.
Erro de comunicação. Verifique o Wi-Fi/ligação de rede.	Não é possível fazer a comunicação com a pasta de rede que está registrada na lista de contatos. Certifique-se de que a opção <b>Utilizar partilha de rede Microsoft (Rede &gt; Rede MS)</b> esteja ativada no Web Config. Certifique-se de que o endereço na lista de contatos no produto e na pasta compartilhada seja o mesmo. Direitos de acesso para o usuário na lista de contatos devem ser adicionados nas guias de <b>Compartilhamento e Segurança</b> nas propriedades da pasta compartilhada. Configure as permissões do usuário como <b>Permitido</b> .

Mensagem na tela LCD	Condição/solução
Recovery mode (modo de recuperação) Atualização de Firmware	Ocorreu um erro durante a atualização do firmware. Conecte o seu produto usando um cabo USB e tente baixar a atualização de firmware do site de suporte da Epson. Se precisar de ajuda, entre em contato com a Epson para obter suporte.

**Tema principal:** [Solução de problemas](#)

**Referências relacionadas**

[Onde obter ajuda \(América Latina\)](#)

[Opções de configurações de origem do papel](#)

**Tarefas relacionadas**

[Conexão de um telefone ou secretária eletrônica](#)

[Busca de atualizações para o software](#)

[Acesso ao utilitário Web Config](#)

[Seleção do tipo de linha](#)

[Como retirar e instalar cartuchos de tinta](#)

[Uso do AirPrint](#)

**Temas relacionados**

[Como colocar papel](#)

[Rede Wi-Fi ou com fio](#)

## Códigos de erro do estado do trabalho

Se uma tarefa de impressão, digitalização, cópia ou fax (modelos equipados com a placa de fax opcional) não for completada com sucesso, você pode verificar o código de erro para saber a razão. Selecione **estado da tarefa** > **estado da tarefa** para ver os códigos de erro.

Código	Condição/solução
001	O produto foi desligado por falta de energia.
101	Memória está cheia. Reduza o tamanho da tarefa de impressão.
102	Impressão combinada fracassou devido à falta de memória disponível. Reduza o tamanho do trabalho de impressão ou imprimir uma cópia de cada vez.

<b>Código</b>	<b>Condição/solução</b>
103	Qualidade de impressão foi diminuída devido à falta de memória disponível. Se a qualidade do impresso for inaceitável, tente simplificar a página reduzindo o número de gráficos ou o número e tamanho das fontes.
104 131	A impressão de ordem inversa fracassou devido à falta de memória disponível. Reduza o tamanho da tarefa de impressão.
106	Não é possível imprimir a partir do computador devido a configurações de controle de acesso. Entre em contato com o seu administrador de produto.
107	Autenticação de usuário fracassou e a tarefa foi cancelada. Entre em contato com o seu administrador de produto.
108	Dados de trabalho confidenciais foram deletados quando o produto foi desligado.
109	O fax recebido já foi detectado (modelos equipados com a placa de fax opcional).
110	A tarefa foi impressa de um lado porque o papel colocado não suporta impressão frente e verso.
111	Memória disponível está baixa. Reduza o tamanho da tarefa de impressão.
120	Não é possível comunicar com um servidor usando uma plataforma aberta. Cheque o servidor ou rede para ver se há erros.
130	Impressão combinada fracassou devido à falta de memória disponível. Reduza o tamanho do trabalho de impressão ou mude as configurações de agrupamento.
132	Não é possível imprimir por faltar memória disponível. Reduza o tamanho da tarefa de impressão.
133	Não é possível imprimir em dois lados por faltar memória disponível. Somente um lado irá imprimir. Reduza o tamanho da tarefa de impressão.
141	Erro Do Disco Rígido O trabalho é cancelado. Entre em contato com a Epson para obter ajuda.
151	Não é possível imprimir porque o nome de usuário associado com o trabalho confidencial não corresponde.
201	A memória do produto está cheia. Você pode enviar páginas individualmente, ou imprimir faxes recebidos e deletá-los para liberar espaço na memória (modelos equipados com a placa de fax opcional).
202	A linha foi desconectada pela máquina de fax do destinatário (modelos equipados com a placa de fax opcional). Espere um momento, tente novamente.

<b>Código</b>	<b>Condição/solução</b>
203	O produto não consegue detectar um tom de discagem (modelos equipados com a placa de fax opcional). Certifique-se de que o cabo do telefone está conectado corretamente e que a linha do telefone funciona. Se você conectou o produto a uma linha de telefone PBX (Private Branch Exchange) ou a um adaptador de terminal, modifique a configuração de <b>Tipo de linha</b> para <b>PBX</b> . Se ainda assim não conseguir enviar um fax, desative a configuração <b>Deteção de tom de marc..</b> (Desativar a configuração de deteção de tom de discagem pode fazer com que o produto ignore o primeiro dígito de um número de fax.)
204	A máquina de fax do destinatário está ocupada (modelos equipados com a placa de fax opcional). Espere um momento, tente novamente.
205	A máquina de fax do destinatário não atende (modelos equipados com a placa de fax opcional). Espere um momento, tente novamente.
206	O cabo do telefone está conectado incorretamente às portas <b>LINE</b> e <b>EXT</b> do produto (modelos equipados com a placa de fax opcional). Conecte o cabo do telefone corretamente.
207	O cabo de telefone não está conectado (modelos equipados com a placa de fax opcional). Conecte o cabo do telefone.
208	O fax não pôde ser enviado para alguns dos destinatários especificados (modelos equipados com a placa de fax opcional). Imprima um registro de fax para verificar quais destinatários não receberam o fax. Se a configuração <b>Guardar dados de falha</b> estiver ativada, você pode enviar novamente um fax selecionando <b>estado da tarefa</b> no menu estado da tarefa.
301 401	Não há espaço de armazenamento o suficiente disponível para salvar os dados no dispositivo de memória externo. Libere espaço no dispositivo ou use um dispositivo diferente.
302 402	O dispositivo de memória externo está protegido contra gravação. Desativa proteção contra gravação.
303	Nenhuma pasta está disponível para salvar o arquivo escaneado. Crie uma pasta ou use um dispositivo diferente.
304 404	O dispositivo de memória externo foi removido. Reinsira o dispositivo.

<b>Código</b>	<b>Condição/solução</b>
305 405	Um erro ocorreu ao salvar dados em um dispositivo de memória externo. Reinsira o dispositivo de memória ou use um dispositivo diferente.
306	A memória do produto está cheia. Espere até que tarefas atuais terminem de processar.
307	O tamanho da imagem digitalizada excede o limite máximo. Diminua a resolução de digitalização ou aumente a razão de compressão para reduzir o tamanho da imagem digitalizada.
311 321 411 421	Ocorreu um erro de DNS. Na tela inicial, selecione <b>Definições &gt; Definições gerais &gt; Definições de rede &gt; Avançado &gt; TCP/IP</b> e cheque as configurações de DNS para o servidor, computador ou ponto de acesso.
312 412	Ocorreu um erro de autenticação. A partir da tela inicial, selecione <b>Definições &gt; Definições gerais &gt; Definições de rede &gt; Avançado &gt; Servidor de e-mail &gt; Definições de servidor</b> e cheque a configurações de servidor.
313 413	Ocorreu um erro de comunicação. A partir da tela inicial, selecione <b>Definições &gt; Definições gerais &gt; Definições de rede &gt; Avançado &gt; Servidor de e-mail &gt; Definições de servidor</b> e cheque a configurações de servidor. Imprima um relatório de conexão de rede para verificar se o produto está conectado à rede. O método de autenticação das configurações e do servidor de e-mail pode não corresponder. Se o método de autenticação estiver definido como <b>Desativado</b> , certifique-se de selecionar <b>Nenhum</b> como o método de autenticação do servidor de e-mail.
314	O tamanho dos dados excede o tamanho máximo para os arquivos anexados. Na tela inicial, selecione <b>Digitalizar &gt; Email &gt; Defin.digit.</b> e navegue para baixo para selecionar <b>Tam. máx.anexo</b> . Aumente a configuração ou diminua o tamanho do arquivo da imagem digitalizada.
315 327	A memória está cheia. Aguarde até que os trabalhos atuais terminem e tente novamente.
316	Ocorreu um erro de criptografia de e-mail. Certifique-se de que as configurações do certificado de criptografia e data e hora do produto estejam corretas.
317	Ocorreu um erro de assinatura de e-mail. Certifique-se de que as configurações de assinatura do certificado e hora do produto estejam corretas.
322	Ocorreu um erro de autenticação durante a digitalização. Na tela inicial, selecione <b>Digitalizar &gt; Pasta de rede/FTP &gt; Teclado &gt; Localização</b> e cheque as configurações.



<b>Código</b>	<b>Condição/solução</b>
323 331	Ocorreu um erro de comunicação durante a digitalização. Na tela inicial, selecione <b>Digitalizar &gt; Pasta de rede/FTP &gt; Teclado &gt; Localização</b> e cheque as configurações. Você também pode imprimir uma folha de estado da rede para verificar a conexão de rede.
324	Um arquivo com o mesmo nome já existe na pasta especificada para digitalização. Delete o arquivo duplicado ou mude o prefixo do nome do arquivo. Na tela inicial, selecione <b>Digitalizar &gt; Pasta de rede/FTP &gt; Definição &gt; Nome do arquivo</b> e cheque as configurações.
325 326	Não há espaço de armazenamento o suficiente disponível na pasta especificada. Aumente o espaço de armazenamento na pasta especificada, delete arquivos desnecessários ou diminua o tamanho do arquivo da imagem escaneada.
328	O destino para digitalização estava errado ou não existe. Na tela inicial, selecione <b>Digitalizar &gt; Pasta de rede/FTP &gt; Teclado &gt; Localização</b> e cheque as configurações.
329	O tamanho da imagem digitalizada excede o limite máximo para a opção de digitalização <b>Pasta de rede/FTP</b> . Diminua a resolução de digitalização ou aumente a razão de compressão.
330	Ocorreu um erro de conexão segura FTPS/FTPS. Verifique a localização nas configurações de destino. Execute o Web Config, atualize o certificado raiz e importe ou atualize o certificado CA. Se o erro não puder ser eliminado, desabilite a verificação de certificado nas configurações de destino.
332	Não há espaço o suficiente disponível para salvar os arquivos escaneados na pasta especificada. Delete arquivos desnecessários da pasta especificada.
333	O destino não pôde ser encontrado porque a informação de destino foi mandada ao servidor antes de enviar os dados escaneados. Selecione o destino de novo.
334	Ocorreu um erro ao enviar os dados escaneados.
341	Ocorreu um erro de comunicação durante a digitalização. Certifique-se de que o produto esteja conectado ao computador ou à rede corretamente e de que tenha instalado o Document Capture Pro ou Document Capture. Certifique-se de que o programa Event Manager não está sendo bloqueado por um firewall ou por um software de segurança.
350	Ocorreu um erro do certificado FTPS/HTTPS. Se o erro não puder ser eliminado, desabilite a verificação de certificado nas configurações de destino.

<b>Código</b>	<b>Condição/solução</b>
422	Um erro de autenticação ocorreu ao enviar um fax (modelos equipados com placa opcional de fax). Na tela inicial, selecione <b>Definições &gt; Definições gerais &gt; Definições de fax &gt; Definições de recepção &gt; Guardar/Reencam. Defin.</b> e cheque as configurações para a pasta selecionada em <b>Destino</b> .
423	Um erro de comunicação ocorreu ao enviar um fax (modelos equipados com placa opcional de fax). Na tela inicial, selecione <b>Definições &gt; Definições gerais &gt; Definições de fax &gt; Definições de recepção &gt; Guardar/Reencam. Defin.</b> . Selecione o ícone de seta no final de um registro e cheque a configuração <b>Guardar/Reenc.Dest.</b> . Você também pode imprimir uma folha de estado da rede para verificar a conexão de rede.
425	Não há espaço de armazenamento o suficiente disponível na pasta de destino de encaminhamento para fax (modelos equipados com placa de fax opcional). Aumente o espaço de armazenamento.
428	O destino para fax estava errado ou não existe (modelos equipados com placa de fax opcional). Na tela inicial, selecione <b>Definições &gt; Definições gerais &gt; Definições de fax &gt; Definições de recepção &gt; Guardar/Reencam. Defin.</b> . Selecione o ícone de seta no final de um registro e cheque a configuração <b>Guardar/Reenc.Dest.</b> .
501	Não é possível usar a função de armazenamento. Verifique as permissões de usuário para o Web Config.
502	A área de armazenamento está cheia. Apague trabalhos salvo desnecessários a partir do painel de controle ou Web Config.
504	O número de arquivos alcançou o limite máximo. Apague trabalhos salvo desnecessários a partir do painel de controle ou Web Config.
505	Ocorreu um erro de leitura/escrita no armazenamento do produto. Entre em contato com a Epson para obter suporte técnico.

**Tema principal:** [Solução de problemas](#)

**Tarefas relacionadas**

[Conexão de um telefone ou secretária eletrônica](#)

[Visualização de um fax no visor LCD \(usando a Fax Box\)](#)

[Seleção do tipo de linha](#)

[Seleção das configurações avançadas de fax](#)

[Configuração de restrição de funções de usuário \(controle de acesso\)](#)

[Como colocar uma ID de usuário e uma senha para impressão](#)

## Temas relacionados

[Envio de faxes](#)

[Rede Wi-Fi ou com fio](#)

## Como executar uma verificação do produto

A execução de uma verificação do produto ajuda a determinar se o produto está funcionando corretamente.

1. Desconecte os cabos de interface conectados ao seu produto.
2. Coloque papel comum no produto.
3. Aperte o botão  início, se necessário.
4. Selecione **Definições** > **Manutenção** > **Verif. injec. cab. impr.**

Você verá uma tela como esta:



5. Selecione uma gaveta de papel que deseja e selecione **OK**.  
O modelo de verificação dos jatos é impresso.

6. Siga um destes passos, dependendo dos resultados da verificação do produto:
  - Se a página for impressa e o padrão de verificação dos jatos estiver completo, o produto está funcionando corretamente. Qualquer problema de operação pode ter sido causado pelo computador, cabo, software ou configurações selecionadas. Verifique as outras soluções neste manual ou tente desinstalar e reinstalar o software da impressora.
  - Se a página for impressa, mas o padrão de verificação dos jatos tiver espaços em branco, limpe o cabeçote de impressão.
  - Se a página não for impressa, o produto pode ter um problema. Confira as outras soluções neste manual. Se elas não funcionarem, entre em contato com a Epson.

**Tema principal:** [Solução de problemas](#)

**Conceitos relacionados**

[Desinstalação do software do seu produto](#)

**Referências relacionadas**

[Onde obter ajuda \(América Latina\)](#)

**Tarefas relacionadas**

[Verificação dos jatos usando o painel de controle do produto](#)

[Limpeza do cabeçote de impressão usando o painel de controle do produto](#)

## Como redefinir os padrões do painel de controle

Se você tiver um problema com as configurações no painel de controle do produto, é possível retorná-las aos padrões de fábrica. Você pode escolher quais configurações retornar aos padrões de fábrica ou se quer retornar todas elas.

**Observação:** Esta configuração pode ser bloqueada por um administrador. Se você não puder acessar ou modificar esta configuração, entre em contato com o seu administrador para obter ajuda.

**Observação:** Este produto salva automaticamente nomes, números de telefone e dados de fax (modelos equipados com uma placa opcional de fax) no seu relatório de memória interno quando você envia fax ou e-mail. Este produto também contém um disco rígido criptografado que é usado para armazenar trabalhos grandes e/ou autenticados de impressão, cópia e digitalização. Você pode apagar dados armazenados no disco rígido criptografado se seguir os passos descritos no link abaixo ou no *Manual do administrador*. Recomenda-se que os dados sejam apagados antes de jogar fora ou doar o produto.

1. Aperte o botão  início, se necessário.

2. Selecione **Definições > Definições gerais > Administração do sistema > Reset.**

**Observação:** Pode ser que tenha que digitar a senha de administrador.

Você verá uma tela como esta:



3. Selecione uma destas opções:

- **Definições de rede:** redefine todas as configurações de rede.
- **Definições de cópia:** redefine todas as configurações de cópia.
- **Definições de digit.:** redefine todas as configurações de digitalização.
- **Definições de fax:** redefine todas as configurações de fax.
- **Apagar todos os dados e definições:** redefine todas as configurações do painel de controle incluindo a lista de contatos. Selecione **Alta Velocidade**, **Substituir** ou **Sobreposição Tripla**.

**Observação:** **Alta Velocidade** apaga os dados do disco rígido. As opções **Substituir** e **Sobreposição Tripla** também sobrescrevem dados inválidos no disco rígido. **Substituir** demora cerca de 60 minutos para terminar e **Sobreposição Tripla** demora cerca de 280 minutos para terminar.

Você verá uma mensagem de confirmação.

4. Selecione **Sim** para restaurar as configurações selecionadas. (Selecione **Não** se você quiser cancelar a operação.)

**Tema principal:** [Solução de problemas](#)

## Resolução de problemas de instalação

Confira estas soluções se tiver problemas ao instalar o produto.

[O produto não liga ou desliga](#)

[Ouve-se um ruído após a instalação da tinta](#)

[Problemas de instalação do software](#)

**Tema principal:** [Solução de problemas](#)

### O produto não liga ou desliga

Se o produto não ligar ou desligar, tente as seguintes soluções:

- Se não conseguir ligar o seu produto, certifique-se de que o cabo de alimentação está conectado firmemente e mantenha o botão de energia pressionado por um pouco mais de tempo.
- Se não conseguir desligar o seu produto, mantenha o botão de energia pressionado por um pouco mais de tempo. Se ainda assim não conseguir desligar o seu produto, desconecte o cabo de alimentação, volte a conectar o cabo e depois ligue e desligue o produto novamente usando o botão de energia.

**Tema principal:** [Resolução de problemas de instalação](#)

### Ouve-se um ruído após a instalação da tinta

Se você ouvir ruídos do seu produto após a instalação de tinta, verifique o seguinte:

- A primeira vez que você instalar os cartuchos de tinta, o produto tem que carregar o cabeçote de impressão. Espere até que o carregamento termine antes de desligar o produto ou ele pode carregar incorretamente e usar excesso de tinta a próxima vez que você o ligar.
- Se o cabeçote de impressão do produto parar de se mover ou de fazer barulho e o processo de carregamento não tiver concluído após aproximadamente 5 minutos, desligue o produto. Volte a ligá-lo e verifique se o carregamento ainda está em andamento. Se ele ainda estiver em andamento, entre em contato com a Epson.

**Tema principal:** [Resolução de problemas de instalação](#)

## Problemas de instalação do software

Se você tiver problemas ao instalar o software do produto, tente estas soluções:

- Verifique se o produto está ligado e os cabos necessários estão conectados firmemente em ambas as extremidades. Também se certifique de que o seu sistema satisfaz os requisitos para o sistema operacional. Se ainda tiver problemas instalado o software, entre em contato com o seu administrador de sistema.
- Feche todos os outros programas, incluindo proteções de tela e software de proteção contra vírus, e instale o software do produto novamente.
- No Windows, verifique se o produto está selecionado como a impressora padrão e se a porta correta aparece nas propriedades da impressora.
- Caso veja qualquer mensagem de erro ou o software não seja instalado corretamente no Windows, você pode não ter privilégios de instalação de software. Entre em contato com o seu administrador de sistema.
- Se estiver imprimindo em rede, certifique-se de que o seu produto está configurado corretamente na rede.

**Tema principal:** [Resolução de problemas de instalação](#)

### Conceitos relacionados

[Desinstalação do software do seu produto](#)

### Referências relacionadas

[Requisitos de sistema para Mac](#)

[Requisitos de sistema para Windows](#)

## Resolução de problemas de rede

Confira estas soluções se tiver problemas ao configurar ou utilizar o produto em uma rede.

**Observação:** A avaria ou o conserto deste produto pode causar perda de dados e de configurações de fax e de rede. A Epson não é responsável por fazer backup ou recuperação de dados e configurações durante ou após o período de garantia. Recomendamos que você faça o seu próprio backup ou que imprima os seus dados e configurações de fax e rede.

[O produto não consegue se conectar a um roteador ou ponto de acesso](#)

[O software de rede não consegue encontrar o produto na rede](#)

[A conexão de rede sem fios está instável em um Mac](#)

[A conexão USB 3.0 fica instável quando um cabo USB 2.0 é usado](#)

A conexão de rede com fios torna-se instável

O produto não aparece na janela de impressora do Mac

Não é possível imprimir em rede

Não é possível digitalizar em rede

**Tema principal:** Solução de problemas

## O produto não consegue se conectar a um roteador ou ponto de acesso

Se o produto tiver dificuldade em encontrar ou se conectar a um roteador sem fio ou ponto de acesso, tente estas soluções:

- Se você estiver conectando o produto via Wi-Fi Protected Setup (WPS) e o ícone de Wi-Fi não acender ou aparecer no visor LCD do seu produto, certifique-se de selecionar uma das opções de WPS no painel de controle do produto dentro de 2 minutos depois de pressionar o botão WPS no seu roteador.
- Certifique-se de colocar seus produtos dentro da área de contato do seu roteador ou ponto de acesso. Evite colocar o produto próximo a fornos de micro-ondas, telefones sem fio ou objetos grandes de metal, como um armário de arquivos.

**Observação:** Se estiver usando um roteador sem fio de 5 GHz, configure o roteador para operar em modo de banda dupla (2,4 GHz e 5 GHz). Se o seu roteador usar um único nome de rede (SSID) para as bandas 2,4 GHz e 5 GHz, dê um nome de rede (SSID) para cada uma das redes, como por exemplo, Rede de 2,4 GHz e Rede de 5 GHz. Consulte a documentação do seu roteador ou entre em contato com o seu provedor de internet para obter instruções.

- Verifique se o seu roteador ou ponto de acesso está funcionando corretamente, conectando-se a partir do seu computador ou outro dispositivo.
- Imprima um relatório de conexão da rede e verifique os códigos e mensagens no relatório para determinar a causa do problema.
- Talvez seja preciso desabilitar a firewall e qualquer software antivírus em seu roteador ou ponto de acesso sem fio.
- Tente reiniciar o seu roteador seguindo as instruções na documentação do roteador.

**Observação:** Se estiver lendo estas instruções on-line, você irá perder a conexão com a Internet quando reiniciar o roteador

- Verifique se as restrições de acesso, tais como filtragem de endereço MAC, estão definidas no roteador ou ponto de acesso. Se as restrições de acesso estiverem definidas, adicione o endereço



MAC do seu produto à lista de endereços do seu roteador. Para obter o endereço MAC do seu produto, imprima uma folha de estado da rede. Em seguida, siga as instruções na documentação do seu roteador ou ponto de acesso para adicionar o endereço à lista.

- Se o seu roteador ou ponto de acesso não divulgar seu nome de rede (SSID), siga as instruções que acompanham o produto para inserir o nome da rede sem fio manualmente.
- Se o seu roteador ou ponto de acesso tiver a segurança ativada, determine o tipo de segurança que está usando e qualquer senha necessária ou a senha para conexão. Em seguida, certifique-se de inserir a chave WEP ou senha WPA corretamente.
- Veja se o seu computador está restringindo os canais sem fio disponíveis. Se esse for o caso, confirme que o seu ponto de acesso sem fio esteja usando um dos canais utilizáveis ou mude para um canal utilizável, se necessário.
- Se você não conseguir conectar o seu produto a um dispositivo usando Wi-Fi Direct, você pode ter excedido o número máximo de dispositivos conectados ao seu produto (8). Imprima uma folha de estado da rede ou acesse o Web Config no navegador do seu dispositivo e verifique o número de dispositivos conectados. Se já houver 8 dispositivos conectados, desconecte um dispositivo apagando a SSID do produto na tela de Wi-Fi daquele dispositivo. Se houver um número menor do que 8 dispositivos conectados, verifique a precisão das configurações das suas outras configurações de rede, mova o dispositivo para mais perto do seu produto e tente conectá-lo novamente.
- Se estiver usando uma conexão Wi-Fi Direct e ela desconectar repentinamente, a senha do Wi-Fi Direct pode ter sido modificada. Se necessário, delete as configurações de conexão **DIRECT-xxxxxxx** existentes do seu dispositivo e digite uma nova senha. Consulte a documentação do dispositivo para obter instruções.
- Se tiver conectado o seu produto a um computador Windows usando Wi-Fi Direct e ele tiver selecionado automaticamente o modo de ponto de acesso, você pode ter problemas para acessar uma conexão de Internet de baixa prioridade. Verifique a conexão de rede ou as configurações de adaptador no Painel de controle do Windows e configure a opção **Métrica da interface** como **100** para a sua versão do protocolo de Internet.

**Tema principal:** [Resolução de problemas de rede](#)

#### **Conceitos relacionados**

[Configuração do modo Wi-Fi Direct](#)

#### **Tarefas relacionadas**

[Seleção das configurações da rede sem fio no painel de controle](#)

[Impressão de uma folha de estado da rede](#)

#### **Temas relacionados**

[Rede Wi-Fi ou com fio](#)

## O software de rede não consegue encontrar o produto na rede

Se o EpsonNet Setup não encontrar o produto na rede, tente estas soluções:

- Certifique-se de que o produto está ligado e conectado à rede. Verifique a conexão utilizando o painel de controle do produto.
- Veja se o nome da sua rede (SSID) contém caracteres não-ASCII. O seu produto não pode exibir caracteres que não sejam ASCII.
- Imprima um relatório de conexão da rede e verifique os códigos e mensagens no relatório para determinar a causa do problema.
- Certifique-se de que o produto não está conectado a uma rede de convidado (guest network).
- Se necessário, reinstale o software do produto e tente executar o EpsonNet Setup novamente.
  1. Retorne as configurações de rede do seu produto às configurações padrão de fábrica.
  2. **Windows somente:** desinstale o software do seu produto.
  3. Reinicie o seu roteador seguindo as instruções na documentação do roteador.

**Observação:** Se estiver lendo estas instruções on-line, você irá perder a conexão com a Internet quando reiniciar o roteador, portanto anote o próximo passo antes de fazer a reinicialização.

4. Baixe o software do seu produto do site da Epson ou entre em contato com o seu administrador de sistema.
- Se tiver substituído o roteador, reinstale o software do produto para se conectar ao novo roteador.

**Observação:** Se estiver usando um roteador sem fio de 5 GHz, configure o roteador para operar em modo de banda dupla (2,4 GHz e 5 GHz). Se o seu roteador usar um único nome de rede (SSID) para as bandas 2,4 GHz e 5 GHz, dê um nome de rede (SSID) para cada uma das redes, como por exemplo, Rede de 2,4 GHz e Rede de 5 GHz. Consulte a documentação do seu roteador ou entre em contato com o seu provedor de internet para obter instruções.

- Veja se o seu roteador ou ponto de acesso sem fio tem uma função de Privacy Separator (Separador de Privacidade) habilitada que esteja prevenindo a detecção do seu dispositivo em rede. Consulte a documentação do seu roteador ou ponto de acesso para instruções de como desabilitar a função de Privacy Separator (Separador de Privacidade).

**Tema principal:** [Resolução de problemas de rede](#)

**Conceitos relacionados**

[Desinstalação do software do seu produto](#)

## Temas relacionados

[Rede Wi-Fi ou com fio](#)

### A conexão de rede sem fios está instável em um Mac

Se você conectou um dispositivo a uma porta USB 3.0 do seu Mac, pode ocorrer uma interface sem fios entre o produto e o Mac.

Se você não puder se conectar ao seu produto em uma rede sem fios ou a conexão ficar instável, mova o dispositivo conectado à porta USB 3.0 do seu Mac para mais longe do seu Mac.

Se o seu roteador sem fios ou ponto de acesso tiver uma banda de 5 GHz, conecte-se a ela (apenas EUA e Canadá).

**Aviso para EUA e Canadá:** Se o seu roteador usar um único nome de rede (SSID) para as bandas 2,4 GHz e 5 GHz, dê um nome de rede (SSID) para cada uma das redes, como por exemplo, Rede de 2,4 GHz Rede de 5 GHz. Consulte a documentação do seu roteador ou entre em contato com o seu provedor de internet para obter instruções.

**Tema principal:** [Resolução de problemas de rede](#)

### A conexão USB 3.0 fica instável quando um cabo USB 2.0 é usado

Se encontrar um erro de comunicação ou uma conexão instável quando usar uma porta SuperSpeed USB no seu computador e um cabo USB 2.0, tente estas soluções:

- Use um cabo USB 3.0.
- Conecte-se a uma porta USB Hi-Speed (alta velocidade) no seu computador, se disponível.
- Conecte-se a outra porta SuperSpeed USB no seu computador, se disponível.

**Tema principal:** [Resolução de problemas de rede](#)

### A conexão de rede com fios torna-se instável

Quando você conecta o produto a uma rede com fios usando um roteador ou ponto de acesso que suporte IEEE 802.3az (Energy Efficient Ethernet), a conexão pode tornar-se instável, pode não ser possível conectar-se ao produto e a velocidade de conexão pode ficar lenta. Se encontrar algum desses problemas, siga os passos abaixo para desativar o IEEE 802.3az e depois conectar o seu produto novamente.

1. Desconecte os cabos de Ethernet conectados ao computador e ao seu produto.
2. Desative o IEEE 802.3az para o adaptador de rede do computador se ele estiver ativado (verifique as configurações de conexão Ethernet do seu sistema operacional).

3. Conecte o computador e o seu produto diretamente usando um cabo de Ethernet.
4. Imprima um relatório de conexão de rede do seu produto.
5. No computador, abra um navegador da web e digite o endereço IP do seu produto indicado no relatório de conexão de rede.
6. Selecione **Rede > Rede com fio**.
7. Selecione **Desativado** para IEEE 802.3az. e clique em **Próximo**.
8. Clique em **OK** e remova o cabo de Ethernet conectando o computador e o seu produto.
9. Se você desativou o IEEE 802.3az para o adaptador de rede do seu computador, ative-o.
10. Reconecte os cabos de Ethernet do roteador ou ponto de acesso ao seu computador e produto.

Se os problemas persistirem, outros dispositivos na rede podem ser a causa.

**Tema principal:** [Resolução de problemas de rede](#)

**Tarefas relacionadas**

[Impressão de um relatório de conexão de rede](#)

## O produto não aparece na janela de impressora do Mac

Se o produto não aparecer na janela de impressora do Mac, tente estas soluções:

- Desligue o produto, aguarde 30 segundos e volte a ligá-lo.
- Se você estiver conectando o produto via Wi-Fi Protected Setup (WPS) e o ícone de Wi-Fi no visor LCD do produto não estiver aceso, certifique-se de selecionar uma das opções de WPS no painel de controle do produto dentro de 2 minutos depois de pressionar o botão WPS no seu roteador.
- Se conectar o produto sem uso de fio através do EpsonNet Setup e não vir o símbolo da antena Wi-Fi com barras de conexão no visor LCD, certifique-se de que o software do produto foi instalado corretamente. Se necessário, reinstale o software.

**Observação:** Se estiver usando um roteador sem fio de 5 GHz, configure o roteador para operar em modo de banda dupla (2,4 GHz e 5 GHz). Se o seu roteador usar um único nome de rede (SSID) para as bandas 2,4 GHz e 5 GHz, dê um nome de rede (SSID) para cada uma das redes, como por exemplo, Rede de 2,4 GHz e Rede de 5 GHz. Consulte a documentação do seu roteador ou entre em contato com o seu provedor de internet para obter instruções.

**Tema principal:** [Resolução de problemas de rede](#)

**Tarefas relacionadas**

[Desinstalação do software do produto - Mac](#)

## Não é possível imprimir em rede

Se você não conseguir imprimir em rede, tente estas soluções:

- Certifique-se de que o produto está ligado.
- Certifique-se de instalar o software de rede do produto, conforme descrito na documentação do produto ou entre em contato com o seu administrador de sistema.
- Imprima uma folha de estado da rede e verifique se as configurações de rede estão corretas. Se o estado da rede for **Desconectado**, verifique as conexões de cabo, desligue o seu produto e depois volte a ligá-lo.
- Imprima um relatório de conexão da rede e verifique os códigos e mensagens no relatório para determinar a causa do problema.
- Se você estiver usando TCP/IP, certifique-se de que o endereço de IP do produto está configurado corretamente para a sua rede. Se a rede não atribuir endereços IP usando o DHCP, defina o endereço IP manualmente.
- Se o endereço IP designado ao produto for 169.254.XX.XX e a máscara de subrede for 255.255.0.0, o endereço IP pode não ter sido designado corretamente. Verifique o endereço IP e a máscara de subrede designados ao produto (**Definições > Definições gerais > Definições de rede > Avançado**) depois reinicie o roteador wireless ou restabeleça as configurações de rede do produto.
- Certifique-se de que o seu computador e produto estão ambos usando a mesma rede sem fio.
- Se estiver tentando imprimir usando AirPrint, confirme que a opção **Exibir Definição Automática do Papel** está ativada e ative a configuração **AirPrint** usando o Web Config.
- Se não conseguir cancelar a impressão de um computador com Mac OS X 10.6.8, pode haver um problema com a configuração do seu AirPrint. Execute o Web Config e depois selecione **Port9100** como o Protocolo de alta prioridade no AirPrint Setup. Selecione **Preferências do Sistema > Impressoras e Scanners** (ou **Impressão e Escaneamento** ou **Impressão e fax**), remova e depois volte a adicionar o produto.
- Se a impressão em rede estiver lenta, imprima uma folha de estado da rede e verifique a intensidade do sinal. Se ele estiver fraco, coloque o produto mais perto do seu roteador ou ponto de acesso. Evite colocar o produto próximo a fornos de micro-ondas, telefones sem fio ou objetos grandes de metal, como um armário de arquivos.

**Observação:** Se estiver usando um roteador sem fio de 5 GHz, configure o roteador para operar em modo de banda dupla (2,4 GHz e 5 GHz). Se o seu roteador usar um único nome de rede (SSID) para as bandas 2,4 GHz e 5 GHz, dê um nome de rede (SSID) para cada uma das redes, como por exemplo, Rede de 2,4 GHz e Rede de 5 GHz. Consulte a documentação do seu roteador ou entre em contato com o seu provedor de internet para obter instruções.

- Tente reiniciar o seu roteador seguindo as instruções na documentação do roteador.

**Observação:** Se estiver lendo estas instruções on-line, você irá perder a conexão com a Internet quando reiniciar o roteador

- Veja se o seu roteador ou ponto de acesso sem fio tem uma função de Privacy Separator (Separador de Privacidade) habilitada que esteja prevenindo a impressão de um dispositivo em rede. Consulte a documentação do seu roteador ou ponto de acesso para instruções de como desabilitar a função de Privacy Separator (Separador de Privacidade).
- Se você estiver conectando o produto via Wi-Fi Protected Setup (WPS) e o ícone de Wi-Fi no visor LCD do produto não estiver aceso, certifique-se de selecionar uma das opções de WPS no painel de controle do produto dentro de 2 minutos depois de pressionar o botão WPS no seu roteador.
- Verifique o seu roteador LAN com fio ou ponto de acesso para ver se o LED para a porta na qual o produto está conectado está acesa ou piscando. Se o link LED estiver apagado, tente fazer o seguinte:
  - Certifique-se de que o cabo de Ethernet está conectado seguramente ao seu produto e ao seu roteador, ponto de acesso, comutador ou hub.
  - Tente conectar o seu produto a uma porta diferente ou a um roteador, ponto de acesso, comutador ou hub diferente.
  - Tente conectar um cabo de Ethernet diferente.
  - Tente imprimir com o seu produto a partir de outro computador na rede.
- Se conectar o produto através do EpsonNet Setup e o ícone de Wi-Fi não aparecer aceso no visor LCD, certifique-se de que o software do produto foi instalado corretamente. Se necessário, reinstale o software.

**Tema principal:** [Resolução de problemas de rede](#)

**Conceitos relacionados**

[Desinstalação do software do seu produto](#)

**Tarefas relacionadas**

[Impressão de uma folha de estado da rede](#)

[Acesso ao utilitário Web Config](#)

**Temas relacionados**

[Rede Wi-Fi ou com fio](#)

## Não é possível digitalizar em rede

Se tiver problemas com a digitalização em rede, tente estas soluções:

- Se você não conseguir digitalizar usando o painel de controle do produto, certifique-se de que reiniciou o computador depois de ter instalado o software do produto. Certifique-se de que o programa Event Manager não está sendo bloqueado por um firewall ou por um software de segurança.

**Observação:** Se estiver usando um roteador sem fios de 5 GHz, configure o roteador para operar em modo de banda dupla (2,4 GHz e 5 GHz). Se o seu roteador usar um único nome de rede (SSID) para as bandas 2,4 GHz e 5 GHz, dê um nome de rede (SSID) para cada uma das redes, como por exemplo, Rede de 2,4 GHz e Rede de 5 GHz. Consulte a documentação do seu roteador ou entre em contato com o seu provedor de internet para obter instruções.

- Se você estiver digitalizando um original grande em alta resolução, um erro de comunicação de rede pode ocorrer. Tente digitalizar novamente em uma resolução mais baixa.
- Se a comunicação de rede tiver sido interrompida durante a inicialização do Epson Scan 2, saia do Epson Scan 2, aguarde alguns segundos e volte a iniciá-lo. Se o Epson Scan 2 não conseguir reiniciar, desligue o produto, ligue-o novamente e tente reiniciar novamente o Epson Scan 2.
- Verifique a configuração do scanner e restabeleça a conexão, se necessário, usando o utilitário Epson Scan 2:

**Windows 11:** Clique em , depois procure e selecione o **Epson Scan 2 Utility**. Certifique-se de que o produto está selecionado. Se necessário, selecione a guia **Outras** e clique em **Reiniciar**.

**Windows 10:** Clique em  e selecione **EPSON > Epson Scan 2 Utility**. Certifique-se de que o produto está selecionado. Se necessário, selecione a guia **Outras** e clique em **Reiniciar**.

**Windows 8.x:** Navegue até **Aplicativos**, depois selecione **EPSON** e selecione **Epson Scan 2 Utility**. Certifique-se de que o produto está selecionado. Se necessário, selecione a guia **Outras** e clique em **Reiniciar**.

**Windows (outras versões):** Clique em  ou em **Iniciar > Todos os programas** ou **Programas > EPSON > Epson Scan 2 > Epson Scan 2 Utility**. Certifique-se de que o produto está selecionado. Se necessário, selecione a guia **Outras** e clique em **Reiniciar**.

**Mac:** Abra a pasta **Aplicativos**, clique em **Epson Software** e clique em **Epson Scan 2 Utility**. Certifique-se de que o produto está selecionado. Se necessário, selecione a guia **Outras** e clique em **Reiniciar**.

- Talvez seja preciso desabilitar a firewall e qualquer software antivírus em seu roteador ou ponto de acesso sem fio.

- Certifique-se as configurações de DNS e nome de domínio estejam corretas.

**Tema principal:** [Resolução de problemas de rede](#)

**Tarefas relacionadas**

[Como iniciar uma digitalização usando o ícone do Epson Scan 2](#)

[Como iniciar uma digitalização usando o painel de controle do produto](#)

[Como colocar uma ID de usuário e uma senha para digitalizar](#)

## Resolução de problemas de cópia

Confira estas soluções se tiver problemas para copiar com o produto.

[O produto não consegue copiar](#)

[O produto emite sons, mas nada é copiado](#)

[O produto emite ruídos quando fica sem ser usado por um certo tempo](#)

**Tema principal:** [Solução de problemas](#)

### O produto não consegue copiar

Se o seu produto não conseguir copiar, tente estas soluções:

- Se ativou a restrição de usuário, pode ser que tenha que digitar um nome de usuário e senha. Entre em contato com o seu administrador para obter ajuda.
- Se ocorrer um erro no produto, como papel preso, você não poderá fazer cópias. Cheque o visor LCD para ver se há algum erro e siga as instruções na tela para eliminá-lo.

**Tema principal:** [Resolução de problemas de cópia](#)

**Referências relacionadas**

[Problemas de obstrução do papel](#)

**Tarefas relacionadas**

[Configuração de restrição de funções de usuário \(controle de acesso\)](#)

### O produto emite sons, mas nada é copiado

Se o seu produto emitir sons, mas nada for copiado, tente estas soluções:

- Execute uma verificação dos jatos de impressão para ver se algum dos jatos está entupido. Em seguida, limpe o cabeçote de impressão, se necessário.
- Se a página de verificação dos jatos não imprimir, mas a luz de eletricidade estiver acesa, certifique-se de que o software do produto foi instalado corretamente.



- Verifique se o seu produto não está inclinado.

**Tema principal:** [Resolução de problemas de cópia](#)

**Tarefas relacionadas**

[Verificação dos jatos usando o painel de controle do produto](#)

[Limpeza do cabeçote de impressão usando o painel de controle do produto](#)

## **O produto emite ruídos quando fica sem ser usado por um certo tempo**

O seu produto está realizando manutenção de rotina. Isso é normal.

**Tema principal:** [Resolução de problemas de cópia](#)

## **Solução de problemas de qualidade de cópia**

Veja estas seções se as suas cópias tiverem problemas de qualidade.

[As cópias têm cores incorretas ou fracas](#)

[A posição, tamanho ou margens das cópias estão incorretas](#)

**Tema principal:** [Solução de problemas](#)

## **As cópias têm cores incorretas ou fracas**

Se as suas cópias tiverem cores incorretas, desiguais, borradas ou fracas, tente estas soluções:

- Execute uma verificação dos jatos de impressão para ver se algum dos jatos está entupido. Em seguida, limpe o cabeçote de impressão, se necessário.
- Não aperte o original com muita força quando copiar usando o vidro do scanner.
- Limpe o vidro do scanner com um pano macio, seco e sem fiapos ou use uma pequena quantidade de limpador de vidro no pano, se necessário. Toalhas de papel não são recomendadas.

**Cuidado:** Não borrife o limpador de vidro diretamente sobre o vidro do scanner.

- Limpe o alimentador automático.
- Limpe qualquer poeira ou sujeira dos seus originais.
- Se as cores estiverem borradas, tente diminuir a configuração de densidade da cópia no visor LCD.
- Certifique-se de que o papel não esteja enrolado.
- Quando faixas verticais aparecerem ou o papel estiver borrado, limpe o caminho do papel.

- Quando faixas horizontais aparecerem ou o papel ficar borrado na parte superior ou inferior, carregue papel na direção correta e deslize as guias da borda contra a borda do papel.
- Quando copiar em papel espesso, selecione uma configuração de **Papel espesso** no painel de controle (**Definições > Definições gerais > Definições da impressora > Papel espesso**). Quando esta configuração está ativada, a qualidade da cópia pode diminuir e a velocidade da cópia pode aumentar.
- Caso veja um padrão de ondulação no seu impresso e o seu original seja um documento impresso, como uma revista ou um catálogo, modifique a configuração **Reduzir/Aumentar**. Se o padrão de ondulação ainda aparecer, coloque o original em um ângulo um pouco diferente.
- Se a parte traseira do original aparecer no impresso, coloque um pedaço de papel preto na parte traseira do original e copie novamente. Você também pode diminuir a configuração de **Densidade**.

**Tema principal:** [Solução de problemas de qualidade de cópia](#)

#### **Referências relacionadas**

[Opções de cópia](#)

#### **Tarefas relacionadas**

[Verificação dos jatos usando o painel de controle do produto](#)

[Limpeza do cabeçote de impressão usando o painel de controle do produto](#)

[Limpeza do vidro do scanner](#)

[Limpeza do alimentador automático de documentos](#)

## **A posição, tamanho ou margens das cópias estão incorretas**

Se a posição, tamanho ou margens das cópias estiverem incorretas, tente estas soluções:

- Quando colocar originais no alimentador automático, certifique-se de que as guias das bordas estejam contra as bordas do papel.
- Ao colocar originais no vidro do scanner, certifique-se de que o original esteja colocado corretamente para digitalização. Alinhe o canto do original com o canto indicado pelo símbolo no vidro do scanner. Se necessário, mova o original para um pouco mais longe das bordas do vidro do scanner.
- Se o original estiver dobrado ou amassado, use o vidro do scanner. Alise dobraduras ou rugas no original e tente usar outra folha ou cartão para manter o original em contato com o vidro do scanner.
- Limpe o vidro do scanner e o alimentador automático.
- Certifique-se de que o papel esteja colocado na direção correta.
- Selecione as configurações apropriadas de tamanho de cópia e de tamanho do papel no visor LCD.

**Tema principal:** [Solução de problemas de qualidade de cópia](#)

## Resolução de problemas com o papel

Confira estas soluções se tiver problemas para usar papel com o produto.

[Problemas de alimentação do papel](#)

[Originais não passam pelo alimentador automático](#)

[Problemas de obstrução do papel](#)

[Problemas de ejeção do papel](#)

**Tema principal:** [Solução de problemas](#)

### Problemas de alimentação do papel

Se você tiver problemas de alimentação do papel, tente estas soluções:

- Certifique-se de que a gaveta de papel está completamente inserida na impressora.
- Certifique-se de que a configuração de tipo de papel corresponde ao tipo de papel colocado.
- Se o papel não carregar corretamente, remova-o e volte a carregá-lo na gaveta e ajuste as guias da borda. Verifique se a pilha de papel não está acima da lingueta nas guias da borda dentro da gaveta de papel.
- Se várias páginas passarem ao mesmo tempo, retire o papel, abane as bordas para separar as folhas e volte a colocar.
- Se múltiplas folhas continuarem a ser alimentadas de uma vez, carregue uma folha de papel por vez ou carregue papel novo.
- Não coloque mais do que o número recomendado de folhas.
- Certifique-se de que o papel atende às especificações do seu produto.
- Se o papel fica preso quando você imprime nos dois lados, tente colocar um número menor de folhas.
- Se ocorrer um erro de papel quando o papel for carregado na bandeja de papel, recarregue o papel no centro da bandeja de papel.
- Se os papéis grampeados estiverem desalinhados, você pode tentar diminuir a configuração de densidade. Se os papéis grampeados estiverem verticalmente desalinhados, mude a configuração de **Ajuste Entrega Papel (Definições > Definições gerais > Definições da impressora > Definição da Bandeja de Apoio)** da sua definição atual e confirme que a configuração **Alinhe quando grampear (Definições > Definições gerais > Definições da impressora > Otimizar o acabamento)** está ativada. Se os papéis grampeados estiverem horizontalmente desalinhados e você tentou diminuir a densidade, entre em contato com o suporte da Epson.

- Para melhores resultados, siga estas orientações:
  - Use papel novo, liso e de alta qualidade que não esteja enrolado, enrugado, velho, muito fino ou muito espesso.
  - Coloque o papel na gaveta do papel com o lado de impressão voltado para baixo.
  - Carregue papel na bandeja com o lado imprimível voltado para cima.
  - Carregue papel na direção correta e deslize as guias da borda contra as bordas do papel.
  - Siga quaisquer instruções especiais de colocação que tenham sido incluídas com o papel.

**Observação:** O produto não funcionará corretamente se estiver inclinado. Coloque-o sobre uma superfície plana e estável, que se estenda além da base do produto em todas as direções.

**Tema principal:** [Resolução de problemas com o papel](#)

**Referências relacionadas**

[Problemas de obstrução do papel](#)

[Capacidade de carregamento do papel](#)

[Especificações do papel](#)

**Temas relacionados**

[Como colocar papel](#)

## **Originais não passam pelo alimentador automático**

Se os seus originais não passam quando colocados no alimentador automático de documentos (AAD), tente essas soluções:

- Certifique-se de que o ícone do **ADF** acenda na tela de cópia, fax ou digitalização no visor LCD. Se não, recolque os originais.
- Certifique-se de que o tamanho, peso e quantidade de originais são suportados pelo alimentador automático.
- Certifique-se de que os originais estejam colocados corretamente.
- Deslize as guias das bordas contra as bordas do original.
- Certifique-se de que o documento não esteja enrolado ou dobrado.
- Tente limpar dentro do alimentador automático.

- Não carregue originais acima marca de seta na guia da borda do alimentador automático de documentos.

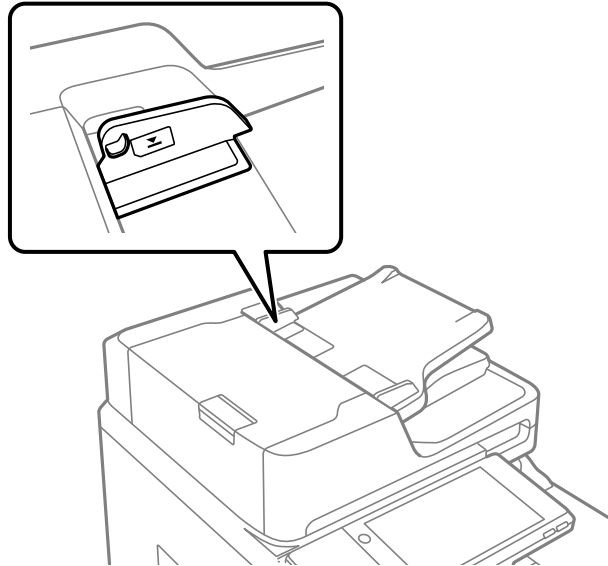

**Tema principal:** [Resolução de problemas com o papel](#)

**Referências relacionadas**

[Especificações do alimentador automático de documentos \(AAD\)](#)

**Tarefas relacionadas**

[Limpeza do alimentador automático de documentos](#)

[Colocação de originais no alimentador automático de documentos](#)

## **Problemas de obstrução do papel**

Se o papel ficar preso no produto, uma mensagem aparece no visor LCD. Siga as instruções na tela para localizar o papel preso e removê-lo.

**Cuidado:** Nunca toque nos botões no painel de controle enquanto a sua mão estiver dentro do produto. Se o produto começar a funcionar, pode causar ferimentos. Tenha cuidado para não tocar as partes salientes para evitar ferimentos. Remova o papel preso com cuidado ou o produto pode ser danificado.

**Cuidado:** Quando usar a unidade opcional de perfuração com o grampeador opcional ou finalizador de livreto, ajuste a área de impressão para que ela não se sobreponha às perfurações que serão feitas. Você também deve definir a margem de encadernação para que não imprima na posição do furador de papel. Perfurar uma área impressa pode causar uma falha no perfurador ou uma obstrução de papel.

Se estiver usando o grampeador compacto e obstruções de papel ocorrer com frequência, tente as seguintes configurações:

- Ative a configuração **Otimizar o acabamento** no driver da impressora.
- Ative a configuração **Alinhe quando grampear (Definições > Definições gerais > Definições da impressora > Otimizar o acabamento)** quando papel ficar preso quando o grampeamento está selecionado.
- Diminua a configuração de densidade e ative a configuração **Alinhe quando grampear (Definições > Definições gerais > Definições da impressora > Otimizar o acabamento)** quando papel ficar preso quando o grampeamento não está selecionado.

**Tema principal:** [Resolução de problemas com o papel](#)

## Problemas de ejeção do papel

Se você tiver problemas para ejetar o papel corretamente, tente estas soluções:

- Se o papel não for completamente ejetado, você pode ter definido o tamanho de papel errado. Cancele a impressão para ejetar o papel. Selecione o tamanho de papel correto quando imprimir novamente.
- Se o papel cair da bandeja de saída, estenda o aparador de papel.
- Se o papel cair da bandeja depois da impressão, estenda o aparador de papel ou coloque uma caixa para que o papel não toque no chão.
- Se o papel estiver enrugado quando for ejetado, ele pode estar úmido ou ser muito fino. Coloque papel novo e não se esqueça de selecionar a configuração de tipo de papel correta quando você imprimir novamente.
- Se a ejeção do papel emitir um ruído muito alto quando o finalizador não estiver deslocando ou grampeando, ative a opção **Redução ruído** no painel de controle (**Definições > Definições gerais > Definições da impressora > Definição da Bandeja de Apoio > Opção de Ejeção de Papel > Redução ruído**).
- Se estiver usando o grampeador compacto de finalização, certifique-se de remover qualquer pedaço de papel de dentro da unidade e retirar objetos que estejam ao redor da unidade.

**Tema principal:** [Resolução de problemas com o papel](#)

## Solução de problemas de impressão a partir de um computador

Verifique estes pontos se você tiver problemas durante a impressão a partir do computador.

**Observação:** Quando imprimir usando AirPrint, as configurações de impressão disponíveis são diferentes das cobertas neste manual. Consulte o website da Apple para obter detalhes.

[Nada é impresso](#)

[O ícone do produto não aparece na barra de tarefas do Windows](#)

[A impressão está lenta](#)

**Tema principal:** [Solução de problemas](#)

### Nada é impresso

Se você enviar um trabalho de impressão e nada imprimir, tente estas soluções:

- Certifique-se de que o produto está ligado e conectado ao seu computador.
- Certifique-se de que quaisquer cabos de interface estejam conectados firmemente em ambas as extremidades.
- Se você conectou seu produto a um hub USB, certifique-se de que é um hub de primeira linha. Se ainda assim não imprimir, conecte o produto diretamente ao computador ao invés de usar o hub.
- Se a impressora não puder imprimir usando uma conexão USB, desconecte o cabo USB do computador, clique em com botão direito do mouse no ícone da impressora exibido no computador e selecione **Remover Dispositivo**. Depois conecte o cabo USB no computador e tente imprimir um teste.
- Se o seu computador estiver conectado através de um cabo USB, tente usar outra porta USB no seu computador, ou use um cabo diferente.
- Certifique-se de que o estado da impressora não seja desligado ou pendente.
- Use o driver de impressora da Epson para o seu produto ou as funções disponíveis serão limitadas.
- Execute uma verificação do produto para ver se a página de teste imprime. Se a página de teste for impressa, verifique se o software do produto está instalado corretamente.
- Verifique se o seu sistema satisfaz os requisitos do sistema para o seu sistema operacional. Se você estiver imprimindo uma imagem de alta resolução, você pode precisar mais do que os requisitos mínimos. Imprima a imagem usando uma resolução mais baixa ou, se necessário, aumente a memória do seu sistema.

- No Windows, verifique se o produto está selecionado como a impressora padrão e se a configuração de porta da impressora corresponde à porta de conexão da impressora.
- No Windows, apague qualquer tarefa de impressão no spooler do Windows: Clique em **Fila de impressão** na guia Manutenção na janela de definições da impressora e cancele quaisquer trabalhos de impressão parados.
- No Mac, certifique-se de que a impressora esteja adicionada à lista de impressoras e que a impressora não esteja pausada.
- Se estiver usando o software de impressão PostScript, certifique-se de que a configuração de idioma de impressão esteja definida como **Auto** ou **PS**.
- Em Windows, o produto pode não imprimir se um número grande de tarefas de impressão for enviado. Tente selecionar **Imprimir diretamente para a impressora** na guia Avançado nas propriedades da impressora.

**Tema principal:** [Solução de problemas de impressão a partir de um computador](#)

#### Tarefas relacionadas

[Como colocar uma ID de usuário e uma senha para impressão](#)



[Como executar uma verificação do produto](#)

[Seleção de configurações de linguagem e interface da impressora](#)



## O ícone do produto não aparece na barra de tarefas do Windows

Se você não vir o ícone do produto na barra de tarefas do Windows, primeiro tente reiniciar o computador. Se isso não funcionar, tente esta solução:

1. Execute um dos seguintes procedimentos:

- **Windows 11:** Clique em , procure e selecione **Configurações**. Selecione **Bluetooth e dispositivos > Impressoras e scanners**. Selecione o nome do seu produto e selecione **Preferências de impressão**.
- **Windows 10:** Clique em  e selecione  (Configurações) > **Dispositivos > Impressoras e scanners**. Selecione o nome do seu produto e selecione **Gerenciar > Preferências de impressão**.
- **Windows 8.x:** Navegue até a tela **Aplicativos** e selecione **Painel de Controle > Hardware e Sons > Dispositivos e Impressoras**. Clique com o botão direito do mouse no nome do produto e selecione **Preferências de impressão**, depois selecione o nome do produto mais uma vez, se necessário.



- **Windows 7:** Clique em  e selecione **Dispositivos e Impressoras**. Clique com o botão direito do mouse no nome do produto e selecione **Preferências de impressão**, depois selecione o nome do produto mais uma vez, se necessário.
  - **Windows Vista:** Clique , selecione **Painel de controle** e clique em **Impressora em Hardware e som**. Clique com o botão direito do mouse no nome do produto e selecione **Preferências de impressão**, depois selecione o nome do produto mais uma vez, se necessário.
  - **Windows XP:** Clique em **Iniciar** e selecione **Impressoras e aparelhos de fax**. (Ou abra o **Painel de controle**, selecione **Impressoras e outros itens de hardware**, se necessário, e selecione **Impressoras e aparelhos de fax**.) Clique com o botão direito do mouse no nome do produto e selecione **Preferências de impressão** e selecione o nome do seu produto novamente, se necessário.
2. Clique na guia **Manutenção**.
  3. Clique no botão **Definições expandidas**.
  4. Selecione **Ativar EPSON Status Monitor 3** e clique em **OK**.
  5. Clique no botão **Preferências de monitoramento**.
  6. Clique na opção que adiciona um ícone de atalho à barra de tarefas.
  7. Clique em **OK** para fechar as janelas abertas.

**Tema principal:** [Solução de problemas de impressão a partir de um computador](#)

## A impressão está lenta

Se a impressão ficar lenta, tente estas soluções:

- Verifique se o seu sistema satisfaz os requisitos para o seu sistema operacional. Se você estiver imprimindo uma imagem de alta resolução, você pode precisar mais do que os requisitos mínimos. Se necessário, aumente a memória do seu sistema.
- Se estiver usando Windows 7, feche a janela **Dispositivos e Impressoras** antes de imprimir.
- Certifique-se de que o **Modo silencioso** está desligado.
- Libere espaço no seu disco rígido ou execute um utilitário de desfragmentação para liberar espaço existente.
- Feche todos os programas que não estiver usando quando imprimir.
- Se o produto estiver conectado a um hub USB, conecte-o diretamente ao computador ao invés do hub.

- Se a impressão ficar mais lenta depois de imprimir continuamente por um longo tempo, o produto pode ter diminuído a velocidade automaticamente para proteger o mecanismo de impressão contra superaquecimento ou danos. Deixe o produto descansar ligado por 30 minutos e, em seguida, tente imprimir novamente.
- Se estiver imprimindo em uma rede sem fios, fatores como interferência, tráfego na rede ou um sinal fraco podem afetar a velocidade de impressão.

**Observação:** Se estiver usando um roteador sem fio de 5 GHz, configure o roteador para operar em modo de banda dupla (2,4 GHz e 5 GHz). Se o seu roteador usar um único nome de rede (SSID) para as bandas 2,4 GHz e 5 GHz, dê um nome de rede (SSID) para cada uma das redes, como por exemplo, Rede de 2,4 GHz e Rede de 5 GHz. Consulte a documentação do seu roteador ou entre em contato com o seu provedor de internet para obter instruções.

- Habilite a configuração **Prioridade Velocidade Impressão (Definições > Definições gerais > Definições da impressora > Prioridade Velocidade Impressão)**.

Para impressão mais rápida, selecione as seguintes configurações de software do produto:

- Certifique-se de que a configuração de tipo de papel corresponde ao tipo de papel colocado.
- Ative quaisquer configurações de alta velocidade no software do seu produto.
- Selecione uma configuração de qualidade de impressão mais baixa.
- Certifique-se de que o tempo de secagem da tinta não foi aumentado para impressão nos dois lados do papel.
- **Windows:** Clique na guia **Manutenção** ou **Utilitários**, selecione **Definições expandidas** ou **Velocidade e progresso** e selecione as seguintes configurações:
  - **Processar sempre dados RAW**
  - **Modo de reprodução de página**
  - **Imprimir como Bitmap**

Se a impressão ainda estiver lenta e você estiver usando Windows 7 ou Windows Vista, tente o seguinte:

1. Clique em  e selecione **Computador** ou **Meu computador**. Clique duas vezes no drive **C:** e abra estas pastas: **ProgramData > EPSON > IMPRESSORA**.

**Observação:** Caso não veja a pasta ProgramData, abra o menu **Organizar** e selecione **Opções de Pasta e Pesquisa**. Na janela que aparecer, clique na guia **Exibir**, selecione **Mostrar arquivos, pastas e unidades ocultas** na lista de configurações Avançado e clique em **OK**.

2. Clique com o botão direito do mouse no arquivo **EPAUDF01.AUD** e selecione **Excluir**.
3. Reinicie o seu computador e tente imprimir novamente.

**Tema principal:** [Solução de problemas de impressão a partir de um computador](#)

**Referências relacionadas**

[Requisitos de sistema para Windows](#)

[Requisitos de sistema para Mac](#)

[Configurações de tipo de papel ou mídia - Software de impressão](#)

**Tarefas relacionadas**

[Como selecionar configurações básicas de impressão - Windows](#)

[Como selecionar as configurações básicas de impressão - Mac](#)

[Seleção das configurações avançadas - Windows](#)

## Resolução de problemas de leiaute e conteúdo de página

Verifique estes pontos se você tiver problemas com o leiaute ou o conteúdo das páginas impressas.

**Observação:** Quando imprimir usando AirPrint, as configurações de impressão disponíveis são diferentes das cobertas neste manual. Consulte o website da Apple para obter detalhes.

[Imagem aparece invertida](#)

[Muitas cópias são impressas](#)

[Páginas em branco são impressas](#)

[As margens estão incorretas no impresso](#)

[Caracteres incorretos são impressos](#)

[Tamanho ou posição incorreta da imagem](#)

[O impresso está inclinado](#)

**Tema principal:** [Solução de problemas](#)

### Imagem aparece invertida

Se a sua imagem impressa for invertida de forma inesperada, tente estas soluções:

- Desative quaisquer configurações de imagem em espelho ou de inversão no seu aplicativo de impressão.

- Desative a configuração **Espelhar imagem**, **Inverter horizontalmente** ou **Inverter orientação da página** no software da impressora. (Essa opção tem nomes diferentes, dependendo da versão do seu sistema operacional.)

**Tema principal:** [Resolução de problemas de leiaute e conteúdo de página](#)

**Tarefas relacionadas**

[Seleção das opções adicionais de impressão - Windows](#)

[Como selecionar as configurações básicas de impressão - Mac](#)

## Muitas cópias são impressas

Certifique-se de que a opção de **Cópias** no seu programa de impressão ou no software da impressora não está configurada para várias cópias.

**Tema principal:** [Resolução de problemas de leiaute e conteúdo de página](#)

**Tarefas relacionadas**

[Como selecionar configurações básicas de impressão - Windows](#)

[Como selecionar as configurações básicas de impressão - Mac](#)

## Páginas em branco são impressas

Se páginas em branco forem impressas inesperadamente, tente estas soluções:

- Certifique-se de que selecionou as configurações de tamanho de papel corretas no programa de impressão e no software da impressora.
- Se houver uma página em branco no documento que deseja imprimir e você não quiser imprimi-la, selecione a opção **Ignorar páginas em branco** no software da impressora, se disponível.
- Execute uma verificação dos jatos de impressão para ver se algum dos jatos está entupido. Em seguida, limpe o cabeçote de impressão, se necessário.
- Certifique-se de que seu produto está selecionado no seu programa de impressão.
- Certifique-se de que o seu produto esteja em uma superfície plana e funcionando dentro das condições ambientais recomendadas ou múltiplas folhas de papel podem ser alimentadas ao mesmo tempo.

**Tema principal:** [Resolução de problemas de leiaute e conteúdo de página](#)

**Conceitos relacionados**

[Manutenção do cabeçote de impressão](#)

**Tarefas relacionadas**

[Como selecionar configurações básicas de impressão - Windows](#)

[Como selecionar as configurações básicas de impressão - Mac](#)

[Seleção das configurações avançadas - Windows](#)

[Seleção das preferências de impressão - Mac](#)

## As margens estão incorretas no impresso

Se os impressos tiverem margens incorretas, tente estas soluções:

- Certifique-se de que tenha selecionado as configurações de tamanho de papel corretas no programa de impressão e no software da impressora.
- Certifique-se de que selecionou as margens corretas para o tamanho do papel no programa de impressão.
- Certifique-se de que o papel esteja posicionado corretamente para a alimentação no produto.
- Carregue papel na direção correta e deslize as guias da borda contra as bordas do papel.

Você pode usar a opção de visualização no software da impressora para verificar as suas margens antes de imprimir.

**Tema principal:** [Resolução de problemas de leiaute e conteúdo de página](#)

### Tarefas relacionadas

[Como selecionar configurações básicas de impressão - Windows](#)

[Como selecionar as configurações básicas de impressão - Mac](#)

### Temas relacionados

[Como colocar papel](#)

## Caracteres incorretos são impressos

Se aparecerem caracteres incorretos em seus impressos, tente estas soluções antes de imprimir novamente:

- Certifique-se de que quaisquer cabos estejam conectados firmemente em ambas as extremidades.
- No Windows, apague qualquer tarefa de impressão no spooler do Windows: Clique em **Fila de impressão** na guia Manutenção na janela de definições da impressora e cancele quaisquer trabalhos de impressão parados.
- Se o produto estiver conectado a um hub USB, conecte-o diretamente ao computador ao invés do hub.
- Se o computador entrou em modo de repouso depois da última impressão, o próximo trabalho de impressão depois do computador sair do modo de repouso pode conter caracteres ilegíveis. Imprima o documento novamente.

- Certifique-se de que esteja usando o software da impressora para este produto. Verifique o nome do produto na parte superior da janela do driver.
- Se estiver usando software de impressora PostScript, arquivos EPS criados em formato binário podem não imprimir corretamente. Tente criar o arquivo em formato ASCII.
- Se estiver usando software de impressora PostScript para Windows, o produto não pode imprimir dados binários se estiver conectado ao computador usando um cabo USB. Tente selecionar **ASCII** ou **TBCP** como a configuração **Protocolo de saída** na guia Configurações do Dispositivo nas propriedades da impressora.
- Se estiver usando software de impressora PostScript para Windows, selecione a substituição de fontes apropriada na guia Configurações do Dispositivo nas propriedades da impressora.

**Tema principal:** [Resolução de problemas de leiaute e conteúdo de página](#)

## Tamanho ou posição incorreta da imagem

Se a sua imagem impressa for do tamanho errado ou estiver na posição errada, tente estas soluções:

- Certifique-se de que selecionou as configurações de tamanho de papel e de leiaute corretas no programa de impressão e no software da impressora.
- Certifique-se de que selecionou o tamanho correto de papel no painel de controle.
- Certifique-se de que o papel está posicionado corretamente para a alimentação na impressora.
- Limpe o vidro do scanner e a tampa de documentos.
- Se as bordas de uma cópia estiverem cortadas, afaste levemente o original das bordas do vidro do scanner.
- Certifique-se de selecionar a configuração correta de tamanho para o seu original nas configurações de cópia.

Você pode usar a opção de visualização no software da impressora para verificar as suas margens antes de imprimir.

**Tema principal:** [Resolução de problemas de leiaute e conteúdo de página](#)

### Referências relacionadas

[Opções de cópia](#)

### Tarefas relacionadas

[Como selecionar configurações básicas de impressão - Windows](#)

[Como selecionar as configurações básicas de impressão - Mac](#)

[Seleção das opções adicionais de impressão - Windows](#)

[Como selecionar as configurações de página - Mac](#)

## O impresso está inclinado

Se os impressos estiverem inclinados, tente estas soluções:

- Certifique-se de que o papel esteja colocado na direção correta.
- Certifique-se de que o papel atende às especificações do produto.
- Não coloque mais do que o número recomendado de folhas.
- Deslize as guias de borda até a borda do papel.
- Certifique-se de que a configuração de tipo de papel corresponde ao tipo de papel colocado.
- Selecione uma configuração de qualidade de impressão mais alta no software da impressora.
- Desative todas as configurações de alta velocidade no software do seu produto.
- Certifique-se de que o produto não está imprimindo em uma posição inclinada ou em ângulo.

**Tema principal:** [Resolução de problemas de leiaute e conteúdo de página](#)

### Tarefas relacionadas

[Como selecionar configurações básicas de impressão - Windows](#)

[Como selecionar as configurações básicas de impressão - Mac](#)

### Temas relacionados

[Como colocar papel](#)

## Resolução de problemas de qualidade de impressão

Verifique estes pontos se tiver problemas com a qualidade de impressão, mas a sua imagem parecer bem na tela do computador.

**Observação:** Quando imprimir usando AirPrint, as configurações de impressão disponíveis são diferentes das cobertas neste manual. Consulte o website da Apple para obter detalhes.

[Linhas brancas ou escuras no impresso](#)

[O impresso está borrado ou manchado](#)

[O impresso está fraco ou tem espaços em branco](#)

[O impresso está granulado](#)

[As cores estão incorretas](#)

**Tema principal:** [Solução de problemas](#)

## Linhas brancas ou escuras no impresso

Se você notar linhas brancas ou escuras nos impressos (também chamadas de faixas), tente estas soluções antes de reimprimir:

- Execute uma verificação dos jatos de impressão para ver se algum dos jatos está entupido. Em seguida, limpe o cabeçote de impressão, se necessário.
- Certifique-se de que a configuração de tipo de papel corresponde ao tipo de papel colocado.
- Certifique-se de que colocou corretamente a face de impressão do papel para o seu produto.
- Desative todas as configurações de alta velocidade no software do seu produto.
- Ajuste a qualidade de impressão no software do produto.
- Quando faixas horizontais aparecerem ou o papel ficar borrado na parte superior ou inferior, carregue papel na direção correta e deslize as guias da borda contra a borda do papel.
- Se você continuar a ver faixas horizontais ou linhas nos impressos depois de limpar o cabeçote de impressão e ajustar a qualidade de impressão, faça ajustes da qualidade de impressão para cada tipo de papel.
- Se estiver copiando do alimentador automático de documentos, copie usando o vidro do scanner ao invés do AAD ou use uma configuração de qualidade maior.
- Quando faixas verticais aparecerem ou o papel estiver borrado, limpe o caminho do papel.
- Pode ser necessário substituir os cartuchos de tinta.

**Tema principal:** [Resolução de problemas de qualidade de impressão](#)

### **Conceitos relacionados**

[Manutenção do cabeçote de impressão](#)

### **Referências relacionadas**

[Configurações de tipo de papel ou mídia - Software de impressão](#)

### **Tarefas relacionadas**

[Seleção das opções adicionais de impressão - Windows](#)

[Seleção das preferências de impressão - Mac](#)

### **Temas relacionados**

[Como colocar papel](#)

[Substituição de cartuchos de tinta e de caixas de manutenção](#)



## O impresso está borrado ou manchado

Se os impressos estiverem borrados ou manchados, tente estas soluções:

- Certifique-se de que o papel não está úmido, enrolado, velho ou sendo passado incorretamente pelo seu produto.
- Use uma folha de suporte com papel especial ou coloque uma folha de papel especial de cada vez.
- Certifique-se de que o papel atende às especificações do produto.
- Use papéis Epson para garantir a saturação adequada e absorção de tintas Epson genuínas.
- Se os impressos ficarem borrados ou arranhados com frequência, tente usar papel novo.
- Não coloque mais do que o número recomendado de folhas. Para papel comum, não o carregue acima da linha indicada pelo símbolo de triângulo na guia da borda.
- Certifique-se de que a configuração de tipo de papel no software do produto corresponde ao tipo de papel colocado.
- Certifique-se de que colocou corretamente a face de impressão do papel para o seu produto.
- Se for imprimir em papel espesso, selecione uma configuração de papel espesso em **Tipo de papel** no painel de controle. Em Windows, você também pode tentar selecionar uma configuração de **Papel espesso e envelopes** nas configurações Avançadas no software da impressora.
- Se o papel ainda estiver borrado depois de ativar as configurações para papel espesso, reduza a densidade de impressão.
- Quando faixas horizontais aparecerem ou o papel ficar borrado na parte superior ou inferior, carregue papel na direção correta e deslize as guias da borda contra a borda do papel.
- Se você imprimir nos dois lados de uma folha de papel, podem aparecer manchas no verso das imagens muito saturadas ou escuras. Se um dos lados da folha tiver uma imagem mais clara ou texto, imprima aquele lado primeiro. Certifique-se de que a tinta secou antes de recarregar o papel para imprimir do outro lado. Ajusta as configurações de densidade e/ou de tempo de secagem da tinta.
- Execute uma verificação dos jatos de impressão para ver se algum dos jatos está entupido. Em seguida, limpe o cabeçote de impressão, se necessário.

**Observação:** O produto não funcionará corretamente se estiver inclinado. Coloque-o sobre uma superfície plana e estável, que se estenda além da base do produto em todas as direções.

**Tema principal:** [Resolução de problemas de qualidade de impressão](#)

**Conceitos relacionados**

[Manutenção do cabeçote de impressão](#)

### Referências relacionadas

[Especificações do papel](#)

[Papéis Epson compatíveis](#)

### Tarefas relacionadas

[Seleção das opções adicionais de impressão - Windows](#)

[Como selecionar configurações básicas de impressão - Windows](#)

[Como selecionar as configurações de impressão frente e verso - Windows](#)

## O impresso está fraco ou tem espaços em branco

Se os impressos estiverem fracos ou tiverem espaços em branco, tente estas soluções:

- Execute uma verificação dos jatos de impressão para ver se algum dos jatos está entupido. Em seguida, limpe o cabeçote de impressão, se necessário.
- Os cartuchos de tinta podem estar velhos ou ter pouca tinta e pode ser necessário substituí-los.
- Certifique-se de que a configuração de tipo de papel corresponde ao tipo de papel colocado.
- Certifique-se de que o papel não está úmido, enrolado, velho ou sendo passado incorretamente pelo seu produto.
- Quando copiar, aumente a configuração de **Densidade** no painel de controle do produto.
- Ajuste a qualidade de impressão no software do produto.
- Se estiver imprimindo um arquivo que tenha sido salvo em Armazenamento a partir de um computador, salve o arquivo novamente em Armazenamento e selecione uma configuração de qualidade mais alta no driver da impressora no Windows. Na guia **Principal**, selecione **Mais configurações** no menu **Qualidade** e depois selecione **Qualidade**.

**Tema principal:** [Resolução de problemas de qualidade de impressão](#)

### Conceitos relacionados

[Manutenção do cabeçote de impressão](#)

### Referências relacionadas

[Configurações de tipo de papel ou mídia - Software de impressão](#)

### Tarefas relacionadas

[Como selecionar configurações básicas de impressão - Windows](#)

[Como selecionar as configurações básicas de impressão - Mac](#)

### Temas relacionados

[Como colocar papel](#)

## O impresso está granulado

Se os impressos estiverem granulados, tente estas soluções:

- Certifique-se de que colocou corretamente a face de impressão do papel para o seu produto.
- Selecione uma qualidade de impressão mais alta e desative todas as configurações de alta velocidade no software do seu produto.
- Execute uma verificação dos jatos de impressão para ver se algum dos jatos está entupido. Em seguida, limpe o cabeçote de impressão, se necessário.
- Ajuste a qualidade de impressão no software do produto.
- Você pode ter que aumentar a resolução da imagem ou imprimir um tamanho menor; consulte a documentação do software.

**Observação:** Imagens da Internet podem ser de baixa resolução e não resultar em impressos de alta qualidade.

- Se você aumentou o tamanho da sua imagem em um programa de edição de imagens, é necessário que aumente a configuração de resolução da imagem para que retenha uma alta qualidade de imagem. Aumente a resolução da imagem na mesma proporção que aumentou o tamanho da imagem. Por exemplo, se a resolução de imagem for de 300 dpi (pontos por polegadas) e você for dobrar o tamanho da imagem para impressão, mude a configuração de resolução para 600 dpi.

**Observação:** Uma configuração de resolução mais alta resulta em arquivos de tamanho maior, o que pode demorar mais para processar e imprimir. Considere as limitações do seu computador quando selecionar uma resolução e selecione a menor resolução possível que produza uma qualidade aceitável, para que o tamanho dos arquivos seja fácil de gerenciar.

**Tema principal:** [Resolução de problemas de qualidade de impressão](#)

### Conceitos relacionados

[Manutenção do cabeçote de impressão](#)

### Tarefas relacionadas

[Como selecionar configurações básicas de impressão - Windows](#)

[Como selecionar as configurações básicas de impressão - Mac](#)

[Seleção das opções adicionais de impressão - Windows](#)

[Seleção das preferências de impressão - Mac](#)

## Temas relacionados

[Como colocar papel](#)

### As cores estão incorretas

Se os impressos tiverem cores incorretas (WF-C20600/WF-C20750/WF-C21000), tente estas soluções:

- Certifique-se de que a configuração de tipo de papel corresponde ao papel colocado.
- Certifique-se de que a configuração **Preto/Tons de cinza** ou **Tons de cinza** não está selecionada no software da sua impressora.
- Execute uma verificação dos jatos de impressão para ver se algum dos jatos está entupido. Em seguida, limpe o cabeçote de impressão, se necessário.
- Os cartuchos de tinta podem estar velhos ou ter pouca tinta e pode ser necessário substituí-los.
- Depois de imprimir, as cores no seu impresso precisam de tempo para fixar enquanto a tinta seca. Durante esse tempo, as cores podem ter uma aparência diferente do esperado. Para aumentar a velocidade de secagem, não empilhe os impressos.
- As cores impressas nunca poderão corresponder exatamente às cores na tela. No entanto, você pode usar um sistema de gerenciamento de cores para se aproximar o máximo possível. Tente usar as opções de gerenciamento de cores no software da impressora.
- Selecione **Personalizado** como a configuração de **Correção de cores** na guia Mais opções do software da impressora e depois clique em **Avançado**. Tente modificar a configuração **Correção de cena** para uma opção que não seja **Automático**. Se essa configuração não funcionar, modifique a configuração **Gerenciamento de cores** para qualquer método de correção de cores que não seja **PhotoEnhance**.
- Habilite a configuração **Imprimir tons de cinza usando apenas tinta preta** na opção Definições expandidas no software da impressora.
- Se estiver usado o driver de impressora PostScript, tente ajustar a configuração **Modo de cores** na guia Opções avançadas no software da impressora.
- Se estiver usando o driver de impressora PostScript e o arquivo sendo imprimindo tiver sido criado em um aplicativo que permite que modifique o formato dos dados, certifique-se de que as configurações no aplicativo correspondem às configurações no driver da impressora.
- Para obter melhores resultados, use papéis originais Epson.
- No painel de controle do produto, modifique a configuração **Corrigir foto** de **Auto** para outra opção ou selecione **Melhoramento desativado**.
- Se estiver copiando um original, diminua a configuração de **Densidade**.

**Tema principal:** [Resolução de problemas de qualidade de impressão](#)

**Conceitos relacionados**

[Manutenção do cabeçote de impressão](#)

**Referências relacionadas**

[Papéis Epson compatíveis](#)

**Tarefas relacionadas**

[Como selecionar configurações básicas de impressão - Windows](#)

[Como selecionar as configurações básicas de impressão - Mac](#)

[Seleção das opções adicionais de impressão - Windows](#)

[Gerenciamento de cores - Mac](#)

## Resolução de problemas de digitalização

Confira estas soluções se tiver problemas para digitalizar com o produto.

[O software de digitalização não funciona corretamente](#)

[Não é possível iniciar o Epson Scan 2](#)

**Tema principal:** [Solução de problemas](#)

### O software de digitalização não funciona corretamente

Se o seu software de digitalização não funcionar corretamente, tente estas soluções:

- Verifique se o seu computador tem memória suficiente e satisfaz os requisitos do sistema para seu sistema operacional.
- Certifique-se de que o computador não está em modo de economia de energia, como em modo de repouso ou espera. Se esse for o caso, desperte o seu sistema e reinicie o software de digitalização.
- Se você atualizou seu sistema operacional, mas não reinstalou o software de digitalização, tente reinstalá-lo.
- Em Windows, certifique-se de que o seu produto esteja listado como um dispositivo válido em **Scanners e câmeras** no painel de controle.

**Tema principal:** [Resolução de problemas de digitalização](#)

**Conceitos relacionados**

[Desinstalação do software do seu produto](#)

**Referências relacionadas**

[Requisitos de sistema para Mac](#)

## Não é possível iniciar o Epson Scan 2

Se você não conseguir iniciar o Epson Scan 2, tente estas soluções:

- Verifique se o produto está ligado e os cabos de interface estão conectados firmemente em ambas as extremidades.
- Certifique-se de que o Epson Scan 2 está selecionado no programa de digitalização.
- Certifique-se de que o computador não está em modo de economia de energia, como em modo de repouso ou espera. Se esse for o caso, reinicie o seu sistema e reinicie o Epson Scan 2.
- Verifique a configuração de conexão e teste a conexão usando a o utilitário Epson Scan 2:

**Windows 11:** Clique em , procure e selecione o **Epson Scan 2 Utility**. Certifique-se de que o produto correto está selecionado. Se necessário, selecione a guia **Outras** e clique em **Reiniciar**.

**Windows 10:** Clique em  e selecione **EPSON > Epson Scan 2 Utility**. Certifique-se de que o produto correto está selecionado. Se necessário, selecione a guia **Outras** e clique em **Reiniciar**.

**Windows 8.x:** Navegue até a tela **Aplicativos** e selecione **Epson Scan 2 Utility**. Certifique-se de que o produto correto está selecionado. Se necessário, selecione a guia **Outras** e clique em **Reiniciar**.

**Windows (outras versões):** Clique em  ou em **Iniciar > Todos os programas** ou **Programas > EPSON > Epson Scan 2 > Epson Scan 2 Utility**. Certifique-se de que o produto correto está selecionado. Se necessário, selecione a guia **Outras** e clique em **Reiniciar**.

**Mac:** Abra a pasta **Aplicativos**, clique em **Epson Software** e clique em **Epson Scan 2 Utility**. Certifique-se de que o produto correto está selecionado. Se necessário, selecione a guia **Outras** e clique em **Reiniciar**.

- Certifique-se de que não tem várias versões do Epson Scan 2 instaladas. Se tiver, desinstale-as e instale apenas uma versão.
- Se você atualizou seu sistema operacional, mas não reinstalou o Epson Scan 2, tente reinstalá-lo.
- Se a função de restrição de usuário (Controle de Acesso de Usuário) estiver ativada, é necessário que tenha uma ID de usuário e senha para poder digitalizar. Se não souber a ID de usuário ou senha, entre em contato com o administrador do sistema para obter ajuda.

**Tema principal:** [Resolução de problemas de digitalização](#)

**Tarefas relacionadas**

[Como iniciar uma digitalização usando o ícone do Epson Scan 2](#)

[Como colocar uma ID de usuário e uma senha para digitalizar](#)

## Resolução de problemas de qualidade da imagem digitalizada

Confira estas seções se uma imagem digitalizada na tela do computador tiver um problema de qualidade.

**Observação:** Para soluções quando usar o software Document Capture Pro (Windows) ou Document Capture (Mac), consulte o utilitário de ajuda do Document Capture Pro (Windows) ou Document Capture (Mac).

[A imagem consiste apenas de alguns pontos](#)

[Uma linha pontilhada aparece em todas as imagens digitalizadas](#)

[As linhas retas em uma imagem aparecem tortas](#)

[Problemas de qualidade da imagem digitalizada](#)

[As cores da imagem são desiguais nas bordas](#)

[Ondulações aparecem na imagem](#)

[As bordas da imagem digitalizada são cortadas](#)

**Tema principal:** [Solução de problemas](#)

## A imagem consiste apenas de alguns pontos

Se a sua imagem digitalizada consistir apenas de alguns pontos, tente estas soluções:

- Certifique-se de que você colocou o original para a digitalização virado para o lado correto.
- Remova qualquer fiapo ou sujeira do seu original.
- Limpe o vidro do scanner.
- Não aperte o original ou a tampa de documentos com muita força.

**Tema principal:** [Resolução de problemas de qualidade da imagem digitalizada](#)

**Referências relacionadas**

[Configurações adicionais de digitalização - Configurações Avançadas](#)

**Temas relacionados**

[Como colocar originais no produto](#)

## Uma linha pontilhada aparece em todas as imagens digitalizadas

Se uma linha ou pontos aparecerem em todas as suas imagens digitalizadas, tente estas soluções:

- Limpe o vidro do scanner com um pano macio, seco e sem fiapos ou use uma pequena quantidade de limpador de vidro no pano, se necessário. Toalhas de papel não são recomendadas.

**Cuidado:** Não borrife o limpador de vidro diretamente sobre o vidro do scanner.

- Certifique-se de que quaisquer cabos de interface estejam conectados firmemente em ambas as extremidades.

Se estiver digitalizando de um alimentador automático de documentos, certifique-se de que as guias da borda do AAD se encaixem contra os originais carregados. Você também pode tentar limpar o AAD e digitalizar novamente.

**Tema principal:** [Resolução de problemas de qualidade da imagem digitalizada](#)

### Tarefas relacionadas

[Limpeza do vidro do scanner](#)

[Limpeza do alimentador automático de documentos](#)

## As linhas retas em uma imagem aparecem tortas

Se as linhas retas em um original aparecem tortas na imagem digitalizada, certifique-se de colocar o original reto quando digitalizá-lo.

Se estiver digitalizando de um alimentador automático de documentos, certifique-se de que as guias da borda do AAD se encaixem contra os originais carregados. Você também pode tentar limpar o AAD e digitalizar novamente.

**Tema principal:** [Resolução de problemas de qualidade da imagem digitalizada](#)

### Tarefas relacionadas

[Limpeza do alimentador automático de documentos](#)

### Temas relacionados

[Como colocar originais no produto](#)

## Problemas de qualidade da imagem digitalizada

Se tiver problemas de qualidade com a sua imagem digitalizada, tente estas soluções:



### **A imagem está distorcida ou borrada**

- Verifique se o seu original não está enrugado ou deformado. Isso pode impedir que o original fique plano no vidro do scanner.
- Não mova o original ou o seu produto durante a digitalização.
- Limpe o vídeo do scanner e o alimentado automático de documentos e remova qualquer sujeira ou poeira dos seus originais.
- Não aperte a tampa de documentos ou o original com muita força.
- O produto não funcionará corretamente se estiver inclinado. Coloque o seu produto em uma superfície plana e estável, que se estenda além da base do produto em todas as direções.
- Ajuste estas configurações do Epson Scan 2 (se disponíveis) e tente digitalizar novamente:
  - Selecione o **Tipo de Imagem** correto para o original.
  - Aumente a configuração de **Resolução**.
  - Se a configuração **Tipo de imagem** estiver definida como **Preto & Branco**, ajuste a configuração **Limiar**.
  - Se a configuração **Tipo de imagem** estiver definida como **Cor** ou **Tons de cinza**, selecione a configuração **Máscara Suavizadora**.
  - Se a opção **Tipo de imagem** estiver configurada como **Preto & Branco**, selecione **Melhoramento de texto**. Se a opção **Tipo de imagem** estiver configurada como **Cor** ou **Tons de cinza**, mude a configuração de **Melhoramento de texto** para **Alto**.

### **A imagem está muito escura**

- Selecione o **Tipo de Imagem** correto para o original.
- Se a configuração **Tipo de imagem** estiver definida como **Auto**, **Cor** ou **Tons de cinza**, ajuste a configuração **Brilho**.
- Verifique as configurações de brilho e contraste do monitor do computador.

### **O verso da imagem original aparece na imagem digitalizada**

- Coloque uma folha de papel preta na parte traseira do original e digitalize novamente.
- Ajuste estas configurações do Epson Scan 2 (se disponíveis) e tente digitalizar novamente:
  - Selecione o **Tipo de Imagem** correto para o original.
  - Selecione a guia **Definições avançadas** e ajuste a configuração de **Brilho**.

- Se a opção **Tipo de imagem** estiver configurada como **Preto & Branco**, selecione **Melhoramento de texto**. Se a opção **Tipo de imagem** estiver configurada como **Cor** ou **Tons de cinza**, mude a configuração de **Melhoramento de texto** para **Alto**.

**Observação:** As configurações **Melhoria de Texto** e **Remover fundo** dependem do **Tipo de Imagem** selecionado.

### **As cores da imagem digitalizada não correspondem às cores originais**

As cores impressas nunca poderão corresponder exatamente às cores no monitor do computador porque impressoras e monitores utilizam sistemas de cor diferentes: os monitores usam RGB (vermelho, verde e azul) e impressoras normalmente utilizam CMYK (ciano, magenta, amarelo e preto).

Verifique a correspondência de cores e a capacidade de gerenciamento de cores do computador, adaptador de vídeo e do software que você está usando para ver se eles estão afetando a paleta de cores que você vê na tela.

Para ajustar as cores da sua imagem digitalizada, ajuste estas configurações do Epson Scan 2 (se disponível) e tente digitalizar novamente:

- Selecione o **Tipo de Imagem** correto para o original.
- Se a configuração **Tipo de imagem** estiver definida como **Auto**, **Cor** ou **Tons de cinza**, ajuste a configuração **Contraste**.
- Se a configuração **Tipo de imagem** estiver definida como **Preto & Branco** ou **Tons de cinza**, ajuste a configuração **Melhoria de cor**.

**Tema principal:** [Resolução de problemas de qualidade da imagem digitalizada](#)

#### **Referências relacionadas**

[Configurações adicionais de digitalização - Configurações Avançadas](#)

### **As cores da imagem são desiguais nas bordas**

Se você estiver digitalizando um original espesso ou torto, cubra as margens com papel para bloquear a luz externa quando digitalizá-lo.

**Tema principal:** [Resolução de problemas de qualidade da imagem digitalizada](#)

### **Ondulações aparecem na imagem**

Você pode ver uma ondulação (chamada padrão moiré) em imagens digitalizadas de documentos impressos. Isso é causado pela interferência de tons diferentes na tela do scanner e na tela de meio-

tom do original. Para reduzir esse efeito, ajuste estas configurações do Epson Scan 2 (se disponíveis) e tente digitalizar outra vez:

- Selecione a configuração **Sem ondulação** na guia Definições avançadas.
- Selecione uma configuração de **Resolução** mais baixa.
- Coloque o original em um ângulo levemente diferente.

**Tema principal:** [Resolução de problemas de qualidade da imagem digitalizada](#)

#### **Referências relacionadas**

[Configurações adicionais de digitalização - Configurações Avançadas](#)

[Configurações adicionais de digitalização - guia Definições principais](#)

## **As bordas da imagem digitalizada são cortadas**

Se as bordas de uma imagem digitalizada estiverem cortadas, verifique se o original foi colocado corretamente para a digitalização. Se necessário, mova o original para um pouco mais longe das bordas do vidro do scanner.

**Tema principal:** [Resolução de problemas de qualidade da imagem digitalizada](#)

#### **Temas relacionados**

[Como colocar originais no produto](#)

## **Solução de problemas de fax**

Confira estas soluções se tiver problemas enviando fax com o produto(modelos com placa opcional de fax instalada).

[Não é possível enviar ou receber faxes](#)

[Não é possível receber faxes com um telefone conectado ao seu produto](#)

[Erro de memória de fax cheia aparece](#)

[A qualidade do fax é ruim](#)

[O fax enviado é recebido em um tamanho incorreto](#)

[Fax recebido não é impresso](#)

**Tema principal:** [Solução de problemas](#)

## Não é possível enviar ou receber faxes

Se você não conseguir enviar ou receber faxes, tente estas soluções:

- Se um código de erro aparecer no painel de controle, tente as soluções sugeridas na lista de códigos de erro.
- Use **Verificar ligação de fax** no painel de controle (**Definições > Definições gerais > Definições de fax > Verificar ligação de fax**) para fazer uma verificação automática da conexão de fax. Tente as soluções sugeridas no relatório.
- Se for enviar um fax de um computador, use o utilitário Epson FAX Utility para enviar o fax.
- Certifique-se de que o aparelho de fax do recipiente está ligado e funcionando.
- Certifique-se de que o número de fax do destinatário esteja correto e tenha sido digitado corretamente.
- Certifique-se de que o papel está carregado corretamente no produto.
- Certifique-se de configurar a informação de cabeçalho e de não ter bloqueado a identificação de chamadas. Caso contrário, os seus faxes podem ser rejeitados pela máquina de fax do recipiente.
- Se ativou a restrição de usuário, pode ser que tenha que digitar um nome de usuário e senha. Entre em contato com o seu administrador para obter ajuda.
- Certifique-se de que o Modo de recepção está configurado como **Auto** para que possa receber faxes automaticamente.
- Cheque se o cabo conectando à tomada de telefone e à porta **LINE** do seu produto está seguro.
- Imprima um relatório de conexão de fax usando o painel de controle do seu produto ou software de fax para ajudar a diagnosticar o problema.
- Conecte um telefone à tomada de parede para verificar que a tomada funciona.
- Cheque a opção de **Tipo de linha** e a configure como **PBX**. Se o seu sistema telefônico requerer um código de acesso externo para alcançar uma linha externa, registre o código no produto e adicione o símbolo # na frente do número de telefone quando discar.
- Se você conectou o seu produto a uma linha DSL de telefone, você precisa conectar um filtro de DSL à tomada de telefone para permitir o envio de fax através da linha. Entre em contato com o seu provedor de DSL para obter o filtro necessário.
- Se estiver conectado a uma linha de telefone DSL, conecte o produto diretamente na tomada de telefone na parede e envie um fax. Se funcionar, o problema pode estar sendo causado pelo filtro de DSL. Entre em contato com o seu fornecedor de DSL.
- Certifique-se de que tenha instalado o driver de FAX para o seu produto e que ele não esteja pausado.

- Os dados sendo enviados podem ser muito grandes. Tente enviar os faxes em grupos, usando um telefone conectado ou selecionando **No desc.**. Se estiver enviando um fax monocromático, ative a configuração **Envio directo (Fax > Definições de fax > Definições de envio de fax)**.
- Tente diminuir a configuração de velocidade do fax.
- Tente diminuir a configuração de velocidade do fax do destinatário no menu de lista de contatos.
- Certifique-se de que o modo de correção de erro (ECM) está ativado se estiver tentando enviar ou receber um fax colorido.
- Se a sua linha de telefone usar a função de chamada em espera e você tiver problemas para receber faxes, desative a chamada em espera para evitar interrupções ao fax sendo recebido.
- Se você se inscreveu em um serviço de reencaminhamento de chamadas, o produto pode não conseguir receber faxes. Entre em contato com o seu fornecedor do serviço para obter ajuda.
- Se a máquina de fax do destinatário não atender a sua ligação dentro de 50 segundos depois do produto terminar de discar, adicione pausas depois do número de fax para enviar o fax.
- Cheque a sua caixa de entrada e delete faxes depois de os ler ou imprimir. Se a caixa de entrada estiver cheia, o produto não pode receber faxes.
- Quando enviar faxes usando a função de subdiretório, pergunte ao recipiente se a sua máquina de fax pode receber faxes usando essa função. Verifique se os subdiretórios e senha estão corretos e se eles correspondem, ao subdiretório e senha do destinatário. Também verifique o seguinte ao receber faxes.
- Se você ativou as opções de **Fax de Rejeição**, verifique se o remetente está bloqueado, se não configurou a informação de cabeçalho ou se não está registrado na sua lista de contatos, conforme necessário.
- Você não conseguir enviar faxes em um horário específico, certifique-se de que a data e hora estão configuradas corretamente no produto.
- Se mais de uma placa opcional de fax estiver instalada, certifique-se de que a configuração **Definição da transmissão por linha** para a porta da linha esteja configurada corretamente (**Envio e Recepção, Envio apenas** ou **Recebimento apenas**).
- Se não conseguir receber faxes de tamanho A3, certifique-se de que selecionou a configuração de tamanho de papel correta para a origem de papel usando o papel de tamanho A3. Além disso, habilite a origem de papel para receber faxes como a opção **Selec. defin. autom.**
- Se estiver recebendo faxes usando o utilitário Epson FAX Utility, certifique-se de que o seu produto tenha sido registrado como um produto de fax no sistema operacional:

**Windows:** Certifique-se de que o produto aparece em **Dispositivos e Impressoras, Impressora** ou **Impressoras e outro hardware**. Se o produto não aparecer, desinstale e reinstale o utilitário Epson FAX Utility.

**Mac:** Selecione **Preferências do Sistema >** ou **Ajustes do Sistema > Impressoras e scanners** (ou **Impressão e Escaneamento** ou **Impressão e Fax**) e certifique-se de que o seu produto apareça. Se o seu produto não aparecer, clique em **+** e adicione o seu produto. Se o produto não aparecer, clique duas vezes nele e certifique-se de que não esteja pausado.

**Observação:** Se o seu produto estiver conectado a uma linha de telefone VoIP (Voice over Internet Protocol), lembre-se de que aparelhos de fax são projetados para funcionar em linhas análogas. A Epson não pode garantir que a transmissão de fax funcionará quando usar VoIP.

Se a sua linha de telefone tiver serviço de caixa postal, ligações ou faxes podem ser inadvertidamente recebidos pela sua caixa postal.

**Tema principal:** [Solução de problemas de fax](#)

**Referências relacionadas**

[Códigos de erro do estado do trabalho](#)

**Tarefas relacionadas**

[Conexão de um telefone ou secretária eletrônica](#)

[Seleção do tipo de linha](#)

[Seleção das configurações avançadas de fax](#)

[Recepção automática de fax](#)

[Impressão de relatórios de fax](#)

[Visualização de um fax no visor LCD \(usando a Fax Box\)](#)

[Uso do assistente de configuração de fax](#)

**Temas relacionados**

[Como colocar papel](#)

## **Não é possível receber faxes com um telefone conectado ao seu produto**

Se não conseguir receber faxes quando um telefone estiver conectado ao produto, tente estas soluções:

- Certifique-se de que o seu telefone está conectado à porta **EXT** do seu produto.
- Certifique-se de que o Modo de recepção está configurado como **Manual**.

**Observação:** Quando atender uma chamada de fax, aguarde até que o visor LCD do produto exiba uma mensagem avisando que a conexão foi feita antes de colocar o telefone no gancho.

**Tema principal:** [Solução de problemas de fax](#)

## Erro de memória de fax cheia aparece

Se vir uma mensagem de erro dizendo que a memória do fax do produto está cheia, tente essas soluções:

- Se você mandar o produto salvar faxes recebidos na memória do produto ou na caixa de entrada, delete quaisquer faxes que já tenha lido.

**Observação:** O seu produto pode salvar até 200 faxes antes do inbox ficar cheio.

- Se você mandar o produto salvar faxes recebidos em um computador, ligue o computador selecionado. Uma vez que os faxes estão salvos no computador, eles são deletados da memória do produto.
- Se você mandar o produto salvar faxes recebidos em um dispositivo USB, conecte o dispositivo USB selecionado contendo a pasta de salvar fax para o produto. Uma vez que os faxes estejam salvos no dispositivo USB, eles são deletados da memória do produto.

**Observação:** Certifique-se de que o dispositivo USB tenha memória disponível o suficiente e não esteja protegido contra gravação.

- Se a memória estiver cheia, tente o seguinte:
  - Envie um fax monocromático usando a função de envio direto
  - Envie o seu fax usando a função no gancho
  - Envie os seus faxes em lotes menores
- Se o produto não consegue imprimir um fax recebido devido a um erro do produto, tal como papel preso, o erro de memória cheia pode aparecer. Limpe quaisquer erros do produto, depois peça ao remetente para reenviar o fax.

**Tema principal:** [Solução de problemas de fax](#)

### Referências relacionadas

[Opções de envio de fax](#)

### Tarefas relacionadas

[Visualização de um fax no visor LCD \(usando a Fax Box\)](#)

## A qualidade do fax é ruim

Se receber um fax de qualidade fraca, tente essas soluções:

- Tente habilitar a configuração de modo de correção de erro (ECM).
- Entre em contato com o remetente do fax e peça que envie o fax em uma resolução maior.
- Tente reimprimir o fax recebido.

Se a qualidade do fax enviado for fraca, tente essas soluções:

- Limpe o vidro do scanner.
- Limpe o alimentador automático.
- Tente mudar a configuração de resolução ou densidade no painel de controle.
- Não aperte a tampa de documentos ou o original com muita força.
- Tente mudar a configuração original de tipo no painel de controle.
- Se estiver enviando um fax monocromático para um único destinatário, tente enviar o fax usando o recurso **Envio directo**.

**Observação:** Se enviar um fax monocromático de alta resolução sem usar o recurso **Envio directo**, o produto pode diminuir automaticamente a resolução.

- Tente habilitar a configuração de modo de correção de erro (ECM).
- Se a parte traseira do original aparecer no fax, coloque um pedaço de papel preto na parte traseira do original e envie o fax novamente.

**Tema principal:** [Solução de problemas de fax](#)

### Referências relacionadas

[Definições básicas - Fax](#)

[Opções de envio de fax](#)

### Tarefas relacionadas

[Limpeza do vidro do scanner](#)

[Limpeza do alimentador automático de documentos](#)



## O fax enviado é recebido em um tamanho incorreto

Se seu destinatário receber um fax em um tamanho incorreto, tente essas soluções:

- Se está tentando passar um documento tamanho A3 por fax, certifique-se de que a máquina de fax do destinatário suporta o tamanho de papel. Se a mensagem **OK (Tamanho reduzido)** aparecer no relatório de transmissão de fax, a máquina de fax do destinatário não suporta documentos tamanho A3.
- Se estiver mandando um fax usando o scanner, certifique-se de que o original está colocado corretamente e que o tamanho de papel correto está selecionado no painel de controle.
- Limpe o vidro do scanner e a tampa de documentos.

**Tema principal:** [Solução de problemas de fax](#)

### Tarefas relacionadas

[Limpeza do vidro do scanner](#)

### Temas relacionados

[Como colocar originais no produto](#)

## Fax recebido não é impresso

Se um fax recebido não for impresso, tente essas soluções:

- Certifique-se de que o produto não apresente erros. O produto não pode imprimir faxes recebidos se um erro ocorreu com o produto, tal como papel preso.
- Se o produto está salvando faxes recebidos na memória do produto ou caixa de entrada, faxes recebidos não são impressos automaticamente. Verifique as opções **Definições de recepção** no produto e mude-as, se necessário.

**Tema principal:** [Solução de problemas de fax](#)

### Referências relacionadas

[Definições de recepção - Fax](#)

## Solução de problemas com dispositivo USB

Confira estas soluções se tiver problemas para usar dispositivos USB com o produto.

[Não é possível visualizar ou imprimir a partir de um dispositivo USB](#)

[Não é possível salvar arquivos em um dispositivo USB](#)

[Não é possível transferir arquivos de um dispositivo USB ou para ele](#)

**Tema principal:** [Solução de problemas](#)

## Não é possível visualizar ou imprimir a partir de um dispositivo USB

Se você não conseguir visualizar ou imprimir fotos ou documentos a partir de um dispositivo USB conectado ao seu produto, tente estas soluções:

- Certifique-se de que dispositivos de memória estão ativados no produto.
- Verifique se o seu dispositivo é compatível com o produto.
- Certifique-se de que os arquivos em seu dispositivo estão no formato correto.
- Caso veja um X na tela de seleção de fotos, o formato do arquivo de imagem não é suportado.

**Tema principal:** [Solução de problemas com dispositivo USB](#)

### Referências relacionadas

[Especificações de interface](#)

[Especificações de dispositivos USB externos](#)

### Tarefas relacionadas

[Configuração de acesso a um dispositivo USB](#)

### Temas relacionados

[Visualização e impressão a partir do visor LCD](#)

## Não é possível salvar arquivos em um dispositivo USB

Se você não conseguir salvar arquivos em um dispositivo USB conectado ao seu produto, tente estas soluções:

- Para salvar faxes em um dispositivo USB, crie uma pasta usando as configurações para salvar/encaminhar incondicionalmente no painel de controle do produto.
- Certifique-se de que o dispositivo não está protegido contra gravação.
- Certifique-se de que o dispositivo tem espaço disponível suficiente.
- Certifique-se de que dispositivos de memória estão ativados no seu produto.
- Verifique se o dispositivo é compatível com o produto.

**Tema principal:** [Solução de problemas com dispositivo USB](#)

### Referências relacionadas

[Definições de recepção - Fax](#)

[Especificações de interface](#)

## Tarefas relacionadas

[Configuração de acesso a um dispositivo USB](#)

## Não é possível transferir arquivos de um dispositivo USB ou para ele

Se você tiver problemas para transferir arquivos de um dispositivo USB, ou para ele, conectado ao seu produto, tente estas soluções:

- Verifique se o seu dispositivo é compatível com o produto.
- Certifique-se de que o dispositivo não está protegido contra gravação.
- Certifique-se de que o dispositivo tem espaço disponível suficiente.
- Verifique se o seu produto está conectado a um computador.
- Certifique-se de que a configuração de compartilhamento de arquivo para o seu produto está ativada.

**Tema principal:** [Solução de problemas com dispositivo USB](#)

## Referências relacionadas

[Especificações de interface](#)

## Desinstalação do software do seu produto

Se tiver um problema que exija que desinstale e reinstale o software, siga as instruções para o seu sistema operacional.

[Como desinstalar o software do produto - Windows](#)



[Desinstalação do software do produto - Mac](#)

**Tema principal:** [Solução de problemas](#)

## Como desinstalar o software do produto - Windows

Você pode desinstalar e reinstalar o software do produto para resolver certos problemas.

1. Desligue o produto.
2. Feche quaisquer programas ou aplicativos abertos.
3. Desconecte os cabos de interface.
4. Execute um dos seguintes procedimentos:
  - **Windows 11:** Clique em , depois procure e selecione **Configurações**. Selecione **Apps** ou **Sistema > Apps e Recursos**. Depois selecione o programa que você deseja desinstalar e selecione **Desinstalar**.

- **Windows 10:** Clique em  e selecione  (Configurações) > **Aplicativos** ou **Sistemas** > **Aplicativos e recursos**. Depois selecione o programa que você deseja desinstalar e selecione **Desinstalar**.
- **Windows 8.x:** Navegue até a tela **Aplicativos** e selecione **Painel de Controle** > **Programas** > **Programas e Recursos**. Selecione a opção para desinstalar o seu produto Epson, depois selecione **Desinstalar/Alterar**.

**Observação:** Caso veja a janela de **Controle de Conta do Usuário**, clique em **Sim** ou em **Continuar**.

Selecione o seu produto novamente, se necessário, depois selecione **OK** e clique em **Sim** para confirmar a desinstalação.

- **Windows (outras versões):** Clique em  ou em **Iniciar** e selecione **Todos os programas** ou **Programas**. Selecione **EPSON**, selecione o produto, clique em **Desinstalar software de impressora EPSON**.

**Observação:** Caso veja a janela de **Controle de Conta do Usuário**, clique em **Sim** ou em **Continuar**.

Na próxima janela, selecione seu produto e clique em **OK**. Depois siga as instruções na tela.

5. Siga um destes passos para desinstalar o Epson Scan 2 e depois siga as instruções na tela:
  - **Windows 11/Windows 10:** Selecione **Epson Scan 2** e clique em **Desinstalar**.
  - **Windows 8.x/Windows 7/Windows Vista:** Selecione **Epson Scan 2** e clique em **Desinstalar/Alterar**.
  - **Windows XP:** Selecione o **Epson Scan 2** e clique em **Alterar/Remover**.
6. Reinicie o computador, depois reinstale o software.

**Observação:** Se reinstalar o software do produto não resolver o problema, entre em contato com a Epson.

**Tema principal:** [Desinstalação do software do seu produto](#)

## Desinstalação do software do produto - Mac

Na maioria dos casos, você não precisa desinstalar o software do produto antes de voltar a instalá-lo. No entanto, você pode baixar o utilitário de desinstalação do site de suporte da Epson para desinstalar o software do produto, conforme descrito aqui.

**Observação:** Se reinstalar o software do produto não resolver o problema, entre em contato com a Epson.

1. Para baixar o utilitário Uninstaller, visite [epson.com.br/suporte](http://epson.com.br/suporte) e selecione o seu produto.
2. Clique em **Downloads**.
3. Selecione o sistema operacional, clique em **Utilitários**, encontre o utilitário **Uninstaller** e clique em **Baixar**.
4. Execute o arquivo que baixou.
5. Clique duas vezes no ícone do **Uninstaller**.
6. Na janela do Epson Uninstaller, marque a caixa de seleção para cada programa que deseja desinstalar.
7. Clique em **Desinstalar**.
8. Siga as instruções na tela para desinstalar o software.
9. Reinstale o software do seu produto.

**Observação:** Se você desinstalar o driver da impressora e o nome do seu produto permanecer na janela **Impressão e Fax**, **Impressão e Escaneamento** ou **Impressoras e Scanners**, selecione o nome do seu produto e clique no ícone – (remover) para removê-lo.

**Tema principal:** [Desinstalação do software do seu produto](#)

## Onde obter ajuda (América Latina)

Se você precisar de ajuda adicional com o seu produto Epson, entre em contato com a Epson.

A Epson oferece estes serviços de suporte técnico:

### Suporte pela Internet

Visite o site de suporte da Epson no endereço [epson.com.br/suporte](http://epson.com.br/suporte) para obter soluções para problemas comuns. É possível fazer o download de utilitários e documentação, consultar as perguntas frequentes e soluções de problemas ou enviar um e-mail para a Epson com suas perguntas.

### Converse com um representante de suporte

Antes de ligar para o suporte da Epson, tenha em mãos as seguintes informações:

- Nome do produto
- Número de série do produto (localizado na etiqueta do produto)
- Comprovante de compra (nota da loja) e data da compra
- Configuração do computador
- Descrição do problema

E ligue para:

<b>País</b>	<b>Telefone</b>
Argentina	(54 11) 5167-0300 0800-288-37766
Bolívia*	800-100-116
Brasil	0800-007-5000
Chile	(56 2) 2484-3400
Colômbia	Bogotá: (57 1) 602-4751 Outras cidades: 01-8000-915235
Costa Rica	800-377-6627
Equador*	1-800-000-044
El Salvador*	800-6570
Guatemala*	1-800-835-0358
México	Cidade do México: (52 55) 1323-2052 Outras cidades: 01-800-087-1080
Nicarágua*	00-1-800-226-0368
Panamá*	00-800-052-1376
Paraguai	009-800-521-0019
Peru	Lima: (51 1) 418-0210 Outras cidades: 0800-10126

<b>País</b>	<b>Telefone</b>
República Dominicana*	1-888-760-0068
Uruguai	00040-5210067
Venezuela	(58 212) 240-1111

\*Entre em contato com a companhia telefônica local para ligar para este número gratuito de um celular.

Se o seu país não aparecer na lista, entre em contato com o escritório de vendas no país mais próximo. Tarifas de longa distância ou outras taxas podem ser cobradas.

### **Compra de suprimentos e acessórios**

Você também pode comprar tinta e papel genuínos da Epson através de um revendedor autorizado. Para encontrar o revendedor de produtos mais próximo, visite o site [epson.com.br](http://epson.com.br) ou entre em contato com o escritório Epson mais próximo.

**Tema principal:** [Solução de problemas](#)

---

## Especificações técnicas

Estas seções listam as especificações técnicas do seu produto.

[Requisitos de sistema para Windows](#)

[Requisitos de sistema para Mac](#)

[Especificações do papel](#)

[Especificações de área imprimível](#)

[Especificações de digitalização](#)

[Especificações do alimentador automático de documentos \(AAD\)](#)

[Especificações do fax](#)

[Especificações do cartucho de tinta](#)

[Especificações de dimensão](#)

[Especificações elétricas](#)

[Especificações ambientais](#)

[Especificações de interface](#)

[Especificações de dispositivos USB externos](#)

[Especificações de interface de rede](#)

[Especificações de aprovações e segurança](#)

## Requisitos de sistema para Windows

Para utilizar o produto e seu software, seu computador deve usar um dos seguintes sistemas operacionais Microsoft:

- Windows 11
- Windows 10
- Windows 8.x
- Windows 7
- Windows Vista
- Windows XP Professional x64 Edition SP2 ou posterior
- Windows XP SP3 ou posterior
- Windows Server 2019
- Windows Server 2016



- Windows Server 2012 R2
- Windows Server 2012
- Windows Server 2008 R2
- Windows Server 2008
- Windows Server 2003 R2
- Windows Server 2003 SP2 ou posterior

O Windows Server suporta somente o driver da impressora, o Epson Scan 2 e o Document Capture Pro Server; qualquer software adicional incluído não é suportado.

Se estiver usando Windows XP Professional x64 Edition SP2 ou posterior, ou Windows XP SP3 ou posterior, baixe e instale os drivers para o seu produto individualmente.

**Observação:** Para obter o software mais recente do produto para o seu sistema operacional, visite o site de suporte da Epson no endereço [epson.com.br/suporte](http://epson.com.br/suporte), selecione o seu produto e selecione **Downloads**.

**Tema principal:** [Especificações técnicas](#)

## Requisitos de sistema para Mac

Para utilizar o seu produto e o software dele, seu computador Mac deve usar um dos seguintes sistemas operacionais:

- macOS 13.x
- macOS 12.x
- macOS 11.x
- macOS 10.15.x
- macOS 10.14.x
- macOS 10.13.x
- macOS 10.12.x
- OS X 10.11.x
- OS X 10.10.x
- OS X 10.9.x
- OS X 10.8.x

- OS X 10.7.x
- OS X 10.6.8

**Observação:** Para obter o software mais recente do produto para o seu sistema operacional, visite o site de suporte da Epson no endereço [epson.com.br/suporte](http://epson.com.br/suporte), selecione o seu produto e selecione **Downloads**.

**Tema principal:** [Especificações técnicas](#)

## Especificações do papel

**Observação:** Como a qualidade de qualquer marca ou tipo de papel pode ser alterada pelo fabricante a qualquer momento, a Epson não pode garantir a qualidade de qualquer marca ou tipo de papel que não seja da Epson. Sempre teste uma amostra de papel antes de comprar grandes quantidades ou de imprimir trabalhos extensos.

## Folhas avulsas

### Tamanho

330 × 483 mm  
A3 (297 × 420 mm)  
A4 (210 × 297 mm)  
A5 (148 × 210 mm)  
A6 (105 × 148 mm)  
Executivo (184 × 267 mm)  
Meia carta (140 × 216 mm)  
Carta (216 × 279 mm)  
Ofício (216 × 357 mm)  
8,5 × 13 pol. (216 × 330 mm)  
279 × 432 mm  
B4 (353 × 250 mm)  
B5 (182 × 257 mm)  
B6 (128 × 182 mm)  
Ofício 9 (215 × 315 mm)  
México-Ofício (216 × 340 mm)

### Tipos de papel

Papel comum e espesso

**Observação:** O seu produto também suporta papéis compatíveis distribuídos pela Epson. Veja o link no final desta seção para uma lista de papéis Epson compatíveis.

### Peso

Papel comum: 60 g/m<sup>2</sup> a 90 g/m<sup>2</sup>  
Papel espesso: 91 g/m<sup>2</sup> a 350 g/m<sup>2</sup>

## Envelopes

### Tamanho

Nº 10 (105 × 241 mm)

### Tipos de papel

Papel comum

### Peso

75 g/m<sup>2</sup> a 100 g/m<sup>2</sup>

Tema principal: [Especificações técnicas](#)

Referências relacionadas

[Papéis Epson compatíveis](#)

## Especificações de área imprimível

### Folhas avulsas

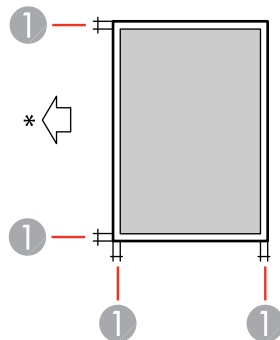

1 Margem: 3 mm

\* Direção da alimentação do papel

### Envelopes

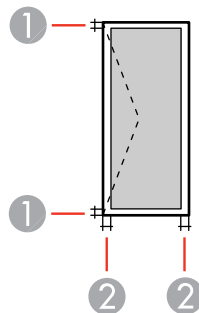

- 1 Margem esquerda/direita: 3 mm
- 2 Margens superior/inferior: 3 mm

Tema principal: [Especificações técnicas](#)

## Especificações de digitalização

<b>Tipo de scanner</b>	Mesa, a cores
<b>Dispositivo fotoelétrico</b>	CIS
<b>Pixels efetivos</b>	7020 × 10200 pixels a 600 dpi
<b>Área máxima de digitalização</b>	297 × 431,8 mm
<b>Tamanho máximo do documento</b>	A3 (297 × 420 mm) 279 × 432 mm
<b>Resolução de digitalização</b>	600 dpi (digitalização principal) 600 dpi (digitalização secundária)
<b>Resolução da saída</b>	50 a 9600 dpi em incrementos de 1 dpi
<b>Dados de imagem</b>	Cor: 30 bits por pixel interno (10 bits por pixel por cor interna) 24 bits por pixel externo (8 bits por pixel por cor externa) Tons de cinza: 10 bits por pixel interno 8 bits por pixel externo Preto e branco: 10 bits por pixel interno 1 bit por pixel externo
<b>Fonte de luz</b>	LED

Tema principal: [Especificações técnicas](#)

## Especificações do alimentador automático de documentos (AAD)

<b>Tamanho do papel</b>	A6 (105 × 148 mm) a A3 (297 × 420 mm)/279 × 432 mm (no máximo 297 × 431,8 mm)
<b>Tipo de papel</b>	Papel comum, papel de alta qualidade ou papel reciclado
<b>Peso do papel</b>	Impressão de um lado: 38 g/m <sup>2</sup> a 128 g/m <sup>2</sup> Impressão de dois lados: 50 g/m <sup>2</sup> a 128 g/m <sup>2</sup>
<b>Capacidade de alimentação de folhas</b>	Espessura total: 16,5 mm Aproximadamente 150 folhas a 80 g/m <sup>2</sup>

**Observação:** Dependendo da qualidade do papel, originais que correspondam às especificações do AAD podem ainda não alimentar ou digitalizar corretamente.

**Cuidado:** Não carregue os seguintes tipos de originais no AAD ou eles podem ser danificados ou danificar o scanner: Use o vídeo do scanner para estes tipos de originais:

- Fotos ou trabalhos de arte valiosos
- Papel térmico
- Originais que contenham grampos ou cliques
- Originais com papel carbono
- Originais encadernados
- Originais com etiquetas, adesivos ou notas autoadesivas
- Originais rasgados, enrolados, dobrados, deteriorados ou amassados
- Originais com buracos
- Originais com corte ou formato irregular
- Originais que não tenha secado ou esfriado depois da impressão

**Tema principal:** [Especificações técnicas](#)

## Especificações do fax

As especificações aplicam-se somente aos modelos com a placa opcional de fax instalada.

<b>Tipo de fax</b>	Capacidade de fax autônomo preto e branco e colorido (ITU-T Super Grupo 3)
<b>Linha de suporte</b>	Linhas de telefone analógicas padrão Sistemas de telefone PBX (Private Branch Exchange)
<b>Velocidade</b>	Até 33,6 kbps
<b>Resolução</b>	<b>Monocromático</b> Normal: 8 pixels por mm × 3,85 linhas por mm Boa: 8 pixels por mm × 7,7 linhas por mm Excelente: 8 pixels por mm × 15,4 linhas por mm Ultra fina: 16 pixels por mm × 15,4 linhas por mm <b>Cor</b> 200 × 200 dpi
<b>Memória de página</b>	Até 550 páginas (gráfico ITU-T No. 1; modo de rascunho monocromático)
<b>Rediscagem</b>	2 vezes (com intervalo de 1 minuto)
<b>Interface</b>	Linha de telefone RJ-11 Conexão de aparelho telefônico RJ-11

Tema principal: [Especificações técnicas](#)

## Especificações do cartucho de tinta

**Observação:** Recomendamos que use cartuchos e caixas de manutenção originais Epson e não os recarregue. O uso de outros produtos pode afetar a qualidade de impressão e resultar em danos à impressora.

Parte da tinta do conjunto incluído de cartuchos é usada para carregar a impressora. Os rendimentos podem variar consideravelmente dependendo das imagens impressas, configurações de impressão, tipo de papel, frequência de uso e temperatura. Para manter a qualidade de impressão, uma quantidade variável de tinta permanece no cartucho após ser indicado que precisa "substituir o cartucho".

<b>Cor</b>	<b>WF-C20600/WF-C20750/WF-C21000:</b> Ciano, Magenta, Amarela, Preta <b>WF-M21000:</b> Preto
<b>Vida útil do cartucho de tinta</b>	Embalagem fechada: não usar se a data de validade estiver vencida
<b>Temperatura</b>	Armazenada: -20 a 40 °C 1 mês a 40 °C Tinta congela a -14 °C A tinta descongela e pode ser usada após aproximadamente 12 horas a 25 °C

**Tema principal:** [Especificações técnicas](#)

**Referências relacionadas**

[Números de referência dos cartuchos de tinta e da caixa de manutenção](#)

## Especificações de dimensão

### Impressora somente

Armazenado:

<b>Altura</b>	1243 mm
<b>Largura</b>	674 mm
<b>Profundidade</b>	757 mm

Impressão:

<b>Altura</b>	1243 mm
<b>Largura</b>	1.426 mm
<b>Profundidade</b>	757 mm

Todas as tampas, bandejas, gavetas e o alimentador automático abertos:



<b>Altura</b>	1626 mm
<b>Largura</b>	1544 mm
<b>Profundidade</b>	1388 mm

**Peso** (sem consumíveis)      Aprox. 177,1 kg

**Impressora com unidade opcional finalizadora de grampo compacta**

Armazenado:

<b>Altura</b>	1356 mm
<b>Largura</b>	1348 mm
<b>Profundidade</b>	790 mm

Imprimindo:

<b>Altura</b>	1356 mm
<b>Largura</b>	1838 mm
<b>Profundidade</b>	790 mm

Todas as tampas, bandejas, gavetas e o alimentador automático abertos:

<b>Altura</b>	1626 mm
<b>Largura</b>	1837,5 mm
<b>Profundidade</b>	1388 mm

**Peso** (sem consumíveis)      Aprox. 249,8 kg

**Impressora com unidade de grampeamento de finalização, ponte (bridge) e bandeja de entrada de alta velocidade opcionais**

Armazenado:

<b>Altura</b>	1243 mm
<b>Largura</b>	2002 mm

**Profundidade** 757 mm

Impressão:

**Altura** 1243 mm

**Largura** 2183 mm

**Profundidade** 757 mm

Todas as tampas, bandejas, gavetas e o alimentador automático abertos:

**Altura** 1626 mm

**Largura** 2666 mm

**Profundidade** 1388 mm

**Peso** (sem consumíveis) Aprox. 337,9 kg

**Impressora com unidade de finalização de livreto, unidade de encadernação, ponte (bridge) e bandeja de entrada de alta velocidade opcionais**

Armazenado:

**Altura** 1243 mm

**Largura** 2327 mm

**Profundidade** 757 mm

Impressão:

**Altura** 1243 mm

**Largura** 2364 mm

**Profundidade** 757 mm

Todas as tampas, bandejas, gavetas e o alimentador automático abertos:

**Altura** 1626 mm

<b>Largura</b>	2990 mm
<b>Profundidade</b>	1388 mm
<b>Peso</b> (sem consumíveis)	Aprox. 396,5 kg

Tema principal: [Especificações técnicas](#)

## Especificações elétricas

<b>Classificação da alimentação</b>	100 a 240 V
<b>Intervalo de frequência nominal</b>	50/60 Hz
<b>Corrente nominal</b>	9.0 a 4.5 A
<b>Classificação da fonte de alimentação (unidade de encadernamento)</b>	110 a 120 V / 220 a 240 V (dependendo do país)
<b>Consumo de energia</b> (com conexão de LAN e fax)	Cópia sozinha: <b>WF-C20600/WF-C20750</b> : Aprox. 160 W (ISO/IEC24712) <b>WF-C21000/WF-M21000</b> : Aprox. 170 W (ISO/IEC24712) Modo pronto: 76 W Modo repouso: 1,7 W Modo desligado: 0,1 W Consumo máximo de energia: <b>WF-C20600/WF-C20750</b> : Aprox. 300 W <b>WF-C21000/WF-M21000</b> : Aprox. 320 W

Tema principal: [Especificações técnicas](#)

## Especificações ambientais

<b>Temperatura</b>	Em uso: 10 a 35 °C Armazenada (antes do carregamento inicial da tinta): –20 a 40 °C Armazenada (depois do carregamento inicial da tinta): –14 a 40 °C 1 mês a 40 °C
<b>Umidade</b> (sem condensação)	Em uso: 15 a 85% de umidade relativa Armazenada: 5 a 85% de umidade relativa

**Tema principal:** [Especificações técnicas](#)

## Especificações de interface

<b>Tipo de interface</b>	Super-Speed USB (classe de dispositivos para computadores) USB de alta velocidade (para classe de armazenamento em massa para armazenamento externo)
--------------------------	---

**Observação:** A Epson não pode garantir o funcionamento de dispositivos conectados externamente.

**Tema principal:** [Especificações técnicas](#)

## Especificações de dispositivos USB externos

Não use dispositivos com os seguintes requisitos:

- Driver dedicado
- Configurações de segurança

**Observação:** Use somente dispositivos de armazenamento externo com fontes independentes de energia CA. Dispositivos de armazenamento externos que são alimentados via USB não são recomendados. A Epson não pode garantir o funcionamento de dispositivos conectados externamente.

<b>Flash drive USB</b>	2TB (formatados em FAT, FAT32 ou exFAT)
------------------------	---

Você pode usar dispositivos USB com seu produto contendo arquivos que atendam a estas especificações.

<b>Formato de arquivo</b>	JPEG com o padrão Exif versão 2.3 tiradas por câmeras digitais com DCF (Design rule for Camera File system) versão 1.0 ou 2.0 <sup>1</sup> TIFF 6.0-imagens não comprimidas compatíveis: RGB full-color ou binário (não codificado por CCITT) Dados compatíveis com PDF versão 1.7
<b>Tamanho de imagem</b>	de 80 × 80 pixels a 10200 × 10200 pixels
<b>Tamanho de arquivo</b>	Até 2GB
<b>Número de arquivos</b>	JPEG: Até 9990 <sup>2</sup> TIFF: Até 999 PDF: Até 999

<sup>1</sup>Arquivos armazenados em câmeras digitais com memória embutida não são suportados.

<sup>2</sup>Se o número de arquivos exceder 999, os arquivos são exibidos em grupos.

**Tema principal:** [Especificações técnicas](#)

## Especificações de interface de rede

**Observação:** Padrão LAN sem fios em conformidade com IEEE 802.11b/g ou IEEE 802.11 b/g/n, dependendo do local de compra.

### Wi-Fi

<b>Normal</b>	IEEE 802.11 b/g/n; em conformidade com IEEE 802.11b/g/n ou IEEE 802.11b/g, dependendo do local de compra.
<b>Intervalo de frequência</b>	2,4 GHz
<b>Canais</b>	1/2/3/4/5/6/7/8/9/10/11
<b>Potência máxima de frequência de rádio transmitida</b>	20 dBm (EIRP)

<b>Modos de conexão</b>	<p>Modo de Infraestrutura</p> <p>Wi-Fi Direct (AP simples)</p> <p><b>Observação:</b> Modo Wi-Fi Direct (AP simples) não está disponível para IEEE 802.11b.</p>
<b>Protocolos de segurança wireless</b>	<p>WEP (64/128 bit)</p> <p>WPA2-PSK (AES)</p> <p>WPA3-SAE (AES)</p> <p>WPA2/WPA3-Enterprise</p>
<b>Ethernet</b>	
<b>Padrões</b>	<p>IEEE802.3i (10BASE-T)</p> <p>IEEE802.3u (100BASE-TX)</p> <p>IEEE802.3ab (1000BASE-T)</p> <p><b>Observação:</b> Para evitar o risco de interferência de rádio, use um cabo blindado de par trançado de categoria 5e ou superior</p> <p>IEEE802.3az (Ethernet com eficiência energética); o dispositivo conectado deve atender a IEEE802.3az</p>
<b>Modo de comunicação</b>	Automático, 10 Mbps duplex completo, 10 Mbps semi-duplex, 100 Mbps duplex completo, 100 Mbps semi-duplex
<b>Conector</b>	RJ-45
<b>Protocolo de segurança</b>	<ul style="list-style-type: none"> <li>• IEEE802.1X (requer um dispositivo conectado compatível com IEEE802.1X)</li> <li>• Filtro IPsec/IP</li> <li>• SSL/TLS; Servidor HTTPS/Cliente e IPPS</li> <li>• SMTPS; STARTTLS e SSL/TLS</li> <li>• SNMPv3</li> </ul>
<b>Tema principal:</b>	<a href="#">Especificações técnicas</a>

## Especificações de aprovações e segurança

### **Aviso para a Argentina**

Módulo WLAN: J26H005

Marca: EPSON

 CNC ID: C-23964

### **Aviso para o México**

A operação está sujeita às duas seguintes condições: (1) este dispositivo não pode causar interferência prejudicial e (2) este dispositivo deve aceitar qualquer interferência recebida, incluindo interferências que possam causar operação não desejada do dispositivo.

Modelo do produto: C741A (WF-C20600/WF-C20750/WF-C21000/WF-M21000)

Modelo do módulo WLAN: J26H005

Marca: EPSON

Número de certificação IFT: RCPEPJ219-2102

### **Aviso para o Paraguai**



NR:2019-10-I-0589

Importado por:

Fastrax, S.A.

Av. Perú esq. Río de Janeiro, Barrios Las Mercedes, Asunción, Paraguay

Importado por:

Sol Control S.R.L.

Av. Gral. Bernardino Caballero 810 esq. Celsa Speratti, Asunción, Paraguay

**Aviso para o Peru**

Modelo do produto: WF-C20600/WF-C20750/WF-C21000/WF-M21000 (C741A)

Marca: EPSON

Este produto usa o seguinte módulo de WLAN:

Modelo do módulo WLAN: J26H005

FCC ID: BKMFBJ26H005

Fabricante do produto: Seiko Epson Corporation

Endereço: 3-3-5 Owa Suwa-shi, Nagano-Ken 392-8502, Japão

**Tema principal:** [Especificações técnicas](#)



---

## Avisos

Veja estas seções para observações importantes sobre o seu produto.

[Instruções de descarte do produto](#)

[Reciclagem](#)

[Instruções importantes de segurança](#)

[FCC Compliance Statement](#)

[Arbitragem vinculativa e repúdio de ações coletivas](#)

[Marcas comerciais](#)

[Avisos sobre direitos autorais](#)

## Instruções de descarte do produto

Este equipamento não pode ser descartado em lixo comum domiciliar. Quando for descartá-lo, favor encaminhá-lo a um Centro de Serviço Autorizado (CSA) da sua conveniência. Para encontrar seu CSA mais próximo, consulte a garantia do equipamento na documentação do produto na seção dos Centros de Serviços Autorizados ou na página [epson.com.br](http://epson.com.br), clicando no link **Suporte**.

**Tema principal:** [Avisos](#)

## Reciclagem

A Epson preocupa-se com o meio ambiente e sabe que o planejamento para o futuro requer um forte compromisso ambiental. Para isso, nos empenhamos em criar produtos inovadores que são confiáveis, eficientes e recicláveis. Produtos melhores utilizando menos recursos naturais para ajudar a garantir um futuro melhor para todos.

As embalagens deste produto – papelão, plástico, isopor e espuma – são recicláveis e podem ser entregues a cooperativas de reciclagem, postos de recolhimento de resíduos ou empresas recicladoras, para que se promova a destinação ambientalmente adequada das embalagens.

Os materiais que compõem o produto – plásticos, metais, vidro, placa eletrônica, cartucho e lâmpada – também são recicláveis. O produto não deve ser desmontado, mas sim, encaminhado para os Centros de Serviços Autorizados que o darão o destino ambientalmente adequado. Consulte o nosso site, [epson.com.br](http://epson.com.br), para uma lista de Centros de Serviços Autorizados.

**Cuidado:** A Epson alerta os consumidores que o descarte inadequado de embalagens e produtos pode prejudicar o meio ambiente.

Os Centros de Serviços Autorizados podem receber equipamentos da marca Epson para destinação ambientalmente adequada.

Conheça melhor nossas ações ambientais e o Programa de Coleta de Cartuchos ([epson.com.br/coleta](http://epson.com.br/coleta)) em nosso site.

**Tema principal:** [Avisos](#)

## Instruções importantes de segurança

Antes de usar o seu produto Epson, leia e siga estas instruções de segurança.

[Instruções de segurança geral do produto](#)

[Instruções de segurança dos cartuchos de tinta](#)

[Instruções de segurança da conexão sem fio](#)

[Instruções importantes de segurança para o visor LCD](#)

[Instruções de segurança do equipamento telefônico](#)

**Tema principal:** [Avisos](#)

## Instruções de segurança geral do produto

- Certifique-se de seguir todos os avisos e instruções marcados no produto.
- Use apenas o tipo de fonte de alimentação indicado na etiqueta do projetor.
- Use somente o cabo de alimentação incluído com o produto. Não use o cabo com qualquer outro equipamento. O uso de outro cabo ou o uso do cabo fornecido com outro equipamento pode causar incêndio ou choque elétrico.
- Certifique-se de que o cabo AC está de acordo com os padrões de segurança locais relevantes.
- Coloque o produto perto de uma tomada onde o plugue possa ser removido facilmente.
- Evite conectar o produto em uma tomada no mesmo circuito de uma foto copiadora ou sistema de ar-condicionado que seja ligado e desligado com frequência, ou em uma tomada controlada por um interruptor de parede ou temporizador.
- Não deixe que o cabo fique danificado ou descascado. Coloque-o de forma a evitar abrasões, cortes, desgaste, ondulação e dobras. Não coloque objetos em cima do cabo e não permita que se pise ou ande nele. Tenha cuidado para manter o cabo reto nas extremidades.
- Se usar uma extensão com o produto, certifique-se de que a amperagem total dos dispositivos conectados à extensão não exceda a capacidade máxima do cabo. Além disso, certifique-se de que a amperagem total dos dispositivos conectados à tomada de parede não exceda a capacidade máxima da tomada.

- Sempre desligue o produto usando o botão de energia e aguarde até que a luz de energia pare de piscar antes de desconectar o produto ou cortar a alimentação para a tomada de parede.
- Se não for usar o produto durante muito tempo, desconecte o cabo da tomada de parede.
- Coloque o produto em uma superfície plana e estável, que se estenda além da base do produto em todas as direções. Ele não funcionará corretamente se estiver inclinado em ângulo.
- Deixe espaço atrás do produto para os cabos e espaço acima do produto para que você possa abrir a tampa de documentos completamente.
- Se o grampeador compacto estiver instalado com o seu produto, confirme que há espaço suficiente na parte traseira para conectar e desconectar qualquer cabo USB ou LAN. Não mova o produto por conta própria para criar espaço. Entre em contato com o suporte da Epson ou com um fornecedor autorizado de serviço Epson para mover a impressora.
- Deixe espaço suficiente na frente da impressora para que o papel seja completamente ejetado.
- Deixe espaço suficiente na frente e nas laterais do produto para impressão e manutenção.
- Evite locais sujeitos a mudanças rápidas de temperatura ou umidade, choques ou vibrações, ou poeira.
- Não coloque ou guarde o produto ao ar livre.
- Não coloque o produto próximo a fontes de calor excessivo ou sob luz solar direta.
- Deixe espaço suficiente ao redor do produto para ventilação adequada. Não bloqueie ou tampe as aberturas no corpo do produto ou insira objetos nesses espaços.
- Mantenha o produto longe de fontes potenciais de interferência eletromagnética, como alto-falantes ou base de telefones sem fio.
- Quando conectar o produto a um computador ou outro dispositivo usando um cabo, certifique-se de que os conectores estejam na direção correta. Cada conector tem somente uma orientação. Inserir um conector na orientação incorreta pode danificar os dois dispositivos conectados pelo cabo.
- Não sente ou se apoie no produto. Não coloque objetos pesados no produto.
- Não mova o cabeçote de impressão com as mãos, pois isso poderá danificar o produto.
- Não coloque as suas mãos dentro do produto enquanto ele estiver imprimindo.
- Não derrame líquidos no produto ou use o produto com as mãos molhadas.
- Não use dentro ou ao redor do equipamento produtos em aerossol que contenham gases inflamáveis. Isso pode causar incêndio.
- Não exerça muita força no vidro do scanner quando colocar originais.

- Não abra o compartimento do scanner quando o produto estiver copiando, imprimindo, digitalizando ou executando qualquer outra função.
- Tenha cuidado para não prender seus dedos quando abrir tampas, bandejas, gavetas, ou quando realizar operações dentro do produto.
- Evite tocar os componentes dentro do produto, a não ser conforme especificado por este manual.
- Exceto nos casos especificamente explicados na sua documentação, não tente fazer consertos ou desmontar o produto.
- Desconecte o produto e busque o serviço de um técnico qualificado sob as seguintes condições: se o cabo de eletricidade ou o plugue estiver danificado; se algum líquido tiver entrado no produto; se o produto tiver caído ou o gabinete tiver sido danificado; se o produto não funcionar normalmente ou exibir uma mudança notável de desempenho. Ajuste somente os controles cobertos nas instruções de operação.
- Deixe os cartuchos de tinta instalados. Se retirar os cartuchos, o cabeçote de impressão pode ressecar e prevenir que o produto imprima.
- Quando guardar ou transportar o produto, não o incline, não o coloque apoiado na lateral nem o vire ao contrário. Isso pode causar vazamento da tinta.
- Não tente mover o produto por conta própria.
- Certifique-se de que os parafusos de ajuste estejam travados quando usar o produto. Não mova o produto quando os parafusos de ajuste estiverem travados.
- Se o finalizador opcional de livreto estiver instalado no seu produto, use um cabo de eletricidade para o produto e outro cabo para o finalizador. A corrente nominal do produto é 9 A e do finalizador é 10 A. Conecte os cabos de eletricidade a uma fonte de energia com uma capacidade maior do que a corrente nominal total. Se a corrente nominal total exceder a capacidade de energia, conecte cada cabo de eletricidade a uma fonte de energia diferente com um disjuntor independente.
- Não toque nas áreas indicadas pelas etiquetas de alerta dentro do produto e quaisquer itens opcionais.

- Quando usar o finalizador opcional de livreto, tenha cuidado para não tocar nas áreas marcadas com etiquetas de alerta ou nas áreas ao redor delas. Se o produto esteve em uso, essas áreas podem estar muito quentes e causar queimaduras.

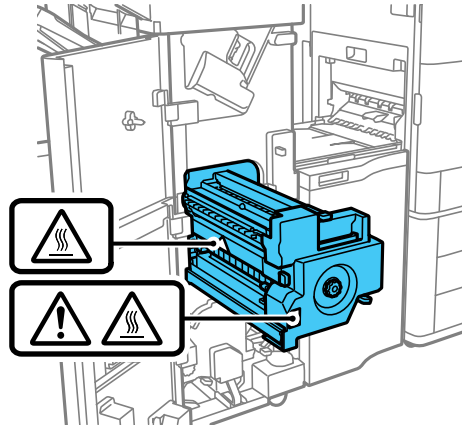

**Somente para clientes na Califórnia:** As baterias de lítio neste produto contêm material de perclorato - recomenda-se cuidado especial. [Clique aqui](#) para detalhes (disponível somente em inglês).

**Tema principal:** [Instruções importantes de segurança](#)

## Instruções de segurança dos cartuchos de tinta

- Mantenha os cartuchos de tinta fora do alcance das crianças e não beba a tinta.
- Tenha cuidado quando manusear cartuchos de tinta usados. Pode haver tinta ao redor da porta de distribuição da tinta. Se a tinta entrar em contato com a pele, lave-a com água e sabão. Se a tinta entrar nos seus olhos, enxague-os imediatamente com água. Se tiver desconforto ou problemas de visão depois de enxaguar bem os olhos, consulte um médico imediatamente. Se a tinta entrar na sua boca, consulte um médico imediatamente.
- Não coloque as mãos dentro do produto nem toque nos cartuchos durante a impressão.
- Não desligue o produto durante o carregamento da tinta. Se o carregamento da tinta não terminar, pode ser que você não consiga imprimir.
- Instale um cartucho de tinta novo imediatamente após remover o cartucho esgotado. Se deixar os cartuchos sem instalar, o cabeçote de impressão pode ressecar e prevenir que o produto imprima.
- Não remova ou rasgue a etiqueta no cartucho. Isso pode causar vazamento.

- Não derrube ou bata os cartuchos de tinta em outros objetos; isso pode causar vazamento da tinta.
- Não remova o selo transparente da parte inferior do cartucho. Isso pode inutilizar o cartucho.
- Não desmonte ou modifique o cartucho de tinta; pode ser que não consiga imprimir normalmente.
- Não quebre os ganchos na lateral do cartucho quando removê-lo da embalagem.
- Não toque no chip verde na lateral do cartucho. Isso pode impedir a operação normal.
- Não balance os cartuchos de tinta com muita força; isso pode fazer com que eles vazem.
- Se você remover um cartucho de tinta para uso posterior, proteja a área de fornecimento de tinta da sujeira e do pó, e guarde-o no mesmo ambiente do produto. Observe que há uma válvula na porta de fornecimento da tinta, tornando tampas e plugues desnecessários, mas é preciso que tenha cuidado para evitar que a tinta manche itens com os quais o cartucho entrar em contato. Não toque na porta de fornecimento da tinta do cartucho de tinta ou na área ao redor dela.
- Use qualquer cartucho de tinta antes da data impressa na embalagem.
- Não desmonte o cartucho de tinta. Isso pode danificar o cabeçote de impressão.
- Guarde os cartuchos de tinta em um lugar fresco e escuro; não guarde cartuchos em temperaturas altas ou congelantes.
- Certifique-se de instalar todos os cartuchos de tinta. A impressora só funciona quando todos os cartuchos de tinta estão instalados corretamente.
- Depois de trazer um cartucho de tinta de um local frio, permita que ele aqueça à temperatura ambiente por pelo menos 12 horas antes de usá-lo.
- Guarde os cartuchos de tinta com a lateral estreita para baixo e com a etiqueta virada para cima.

**Tema principal:** [Instruções importantes de segurança](#)

## **Instruções de segurança da conexão sem fio**

Ondas de rádio deste produto podem afetar negativamente o funcionamento de equipamentos médicos ou dispositivos controlados automaticamente, como marca-passos, portas automáticas ou alarmes de incêndio. Quando usar este produto próximo ou dentro de uma instalação médica, siga as instruções de funcionários autorizados do local e siga todos os alertas e instruções exibidos no dispositivo para evitar acidentes.

**Tema principal:** [Instruções importantes de segurança](#)

## **Instruções importantes de segurança para o visor LCD**

- Use somente um pano seco e macio para limpar o visor LCD. Não utilize limpadores líquidos ou químicos.

- Se o visor LCD estiver danificado, entre em contato com a Epson. Se a solução de cristal líquido entrar em contato com as suas mãos, lave-as bem com água e sabão. Se a solução de cristal líquido entrar nos seus olhos, enxágue-os imediatamente com água. Se desconforto ou problemas de visão persistirem depois de enxaguá-los bem, consulte um médico imediatamente.
- Não aperte o visor LCD com muita força ou o sujeite a impactos.
- Não use um objeto pontiagudo ou afiado, como uma caneta ou unha, para operar o visor LCD.
- Se o visor LCD trincar ou rachar, não toque nele ou tente remover os pedaços quebrados; entre em contato com a Epson para obter suporte.
- Não sujeite o seu produto a mudanças bruscas de temperatura ou umidade; isso pode causar condensação dentro do visor LCD e afetar negativa o seu funcionamento.
- O visor LCD pode ter alguns pontos pequenos brilhantes ou escuros e pode exibir um brilho desigual. Isso é normal e não indica que a tela esteja danificada.

**Tema principal:** [Instruções importantes de segurança](#)

## Instruções de segurança do equipamento telefônico

Quando usar um equipamento telefônico, você deve sempre seguir precauções básicas de segurança para evitar o risco de incêndio, choque elétrico e ferimentos, incluindo o seguinte:

- Não use o produto Epson próximo a água.
- Evite usar um telefone durante uma tempestade elétrica. Pode haver um risco remoto de choque elétrico por raio.
- Não use um telefone para relatar um vazamento de gás se estiver na vizinhança do vazamento.

**Cuidado:** Para reduzir o risco de incêndio, use somente um fio de telecomunicação N. 26 AWG ou mais largo.

**Tema principal:** [Instruções importantes de segurança](#)

## FCC Compliance Statement

### For United States Users

This equipment complies with Part 68 of the FCC rules and the requirements adopted by the Administrative Council for Terminal Attachments ("ACTA"). On the surface of this equipment is a label that contains, among other information, a product identifier in the format US:AAAEQ##TXXXX. If requested, this number must be provided to the telephone company.

Applicable certification jack Universal Service Order Codes ("USOC") for the equipment: RJ11C.

A plug and jack used to connect this equipment to the premises wiring and telephone network must comply with the applicable FCC Part 68 rules and requirements adopted by the ACTA. A compliant telephone cord and modular plug is provided with this product. It is designed to be connected to a compatible modular jack that is also compliant. See installation instructions for details.

The REN is used to determine the number of devices that may be connected to a telephone line. Excessive RENs on a telephone line may result in the devices not ringing in response to an incoming call. In most but not all areas, the sum of RENs should not exceed five (5.0). To be certain of the number of devices that may be connected to a line, as determined by the total RENs, contact the local telephone company. For products approved after July 23, 2001, the REN for this product is part of the product identifier that has the format US:AAAEQ##TXXXX. The digits represented by ## are the REN without a decimal point (e.g., 03 is a REN of 0.3). For earlier products, the REN is separately shown on the label.

If this equipment causes harm to the telephone network, the telephone company will notify you in advance that temporary discontinuance of service may be required. But if advance notice isn't practical, the telephone company will notify the customer as soon as possible. Also, you will be advised of your right to file a complaint with the FCC if you believe it is necessary.

The telephone company may make changes in its facilities, equipment, operations, or procedures that could affect the operation of the equipment. If this happens the telephone company will provide advance notice in order for you to make necessary modifications to maintain uninterrupted service.

If you have problems with this product and require technical or customer support, please visit [www.epson.com](http://www.epson.com) for more information.

This product is not intended to be repaired by the customer. If you experience trouble connecting this equipment to a telephone line, please contact:

Name: Epson America, Inc.

Address: 3131 Katella Ave., Los Alamitos, CA 90720 U.S.A.

Telephone: (562) 981-3840

If the equipment is causing harm to the telephone network, the telephone company may request that you disconnect the equipment until the problem is resolved.

This equipment may not be used on coin service provided by the telephone company. Connection to party line service is subject to state tariffs. Contact the state public utility commission, public service commission or corporation commission for information.

If your home has specially wired alarm equipment connected to the telephone line, ensure the installation of this equipment does not disable your alarm equipment. If you have questions about what will disable alarm equipment, consult your telephone company or a qualified installer.



The Telephone Consumer Protection Act of 1991 makes it unlawful for any person to use a computer or other electronic device, including fax machines, to send any message unless such message clearly contains in a margin at the top or bottom of each transmitted page or on the first page of the transmission, the date and time it is sent and an identification of the business or other entity, or other individual sending the message and the telephone number of the sending machine or such business, other entity, or individual. (The telephone number provided may not be a 900 number or any other number for which charges exceed local or long-distance transmission charges.)

In order to program this information into your fax machine, click the link below for instructions on entering fax header information.

According to the FCC's electrical safety advisory, we recommend that you may install an AC surge arrester in the AC outlet to which this equipment is connected. Telephone companies report that electrical surges, typically lightning transients, are very destructive to customer terminal equipment connected to AC power sources and that this is a major nationwide problem.

This equipment has been tested and found to comply with the limits for a Class B digital device, pursuant to Part 15 of the FCC Rules. These limits are designed to provide reasonable protection against harmful interference in a residential installation. This equipment generates, uses, and can radiate radio frequency energy and, if not installed and used in accordance with the instructions, may cause harmful interference to radio or television reception. However, there is no guarantee that interference will not occur in a particular installation. If this equipment does cause interference to radio and television reception, which can be determined by turning the equipment off and on, the user is encouraged to try to correct the interference by one or more of the following measures:

- Reorient or relocate the receiving antenna.
- Increase the separation between the equipment and receiver.
- Connect the equipment into an outlet on a circuit different from that to which the receiver is connected.
- Consult the dealer or an experienced radio/TV technician for help.

### **WARNING**

The connection of a non-shielded equipment interface cable to this equipment will invalidate the FCC Certification or Declaration of this device and may cause interference levels which exceed the limits established by the FCC for this equipment. It is the responsibility of the user to obtain and use a shielded equipment interface cable with this device. If this equipment has more than one interface connector, do not leave cables connected to unused interfaces. Changes or modifications not expressly approved by the manufacturer could void the user's authority to operate the equipment.

### **For Canadian Users**

1. This product meets the applicable Innovation, Science and Economic Development Canada technical specifications.

2. The Ringer Equivalence Number indicates the maximum number of devices allowed to be connected to a telephone interface. The termination of an interface may consist of any combination of devices subject only to the requirement that the sum of the RENs of all the devices does not exceed five.

CAN ICES-3(B)/NMB-3(B)

Le présent produit est conforme aux spécifications techniques applicables d'Innovation, Sciences et Développement économique Canada.

L'indice d'équivalence de la sonnerie (IES) sert à indiquer le nombre maximal de dispositifs qui peuvent être raccordés à une interface téléphonique. La terminaison d'une interface peut consister en une combinaison quelconque de dispositifs, à la seule condition que la somme des IES de tous les dispositifs n'excède pas cinq.

CAN ICES-3(B)/NMB-3(B)

**Tema principal:** [Avisos](#)

**Tarefas relacionadas**

[Uso do assistente de configuração de fax](#)

## Arbitragem vinculativa e repúdio de ações coletivas

### 1. DISPUTAS, ARBITRAGEM INDIVIDUAL VINCULATIVA, E REPÚDIO DE AÇÕES COLETIVAS E ARBITRAGENS COLETIVAS

1.1 **Disputas.** As condições desta Seção 1 se aplicam a todas as Disputas entre o Usuário e a Epson. O termo "Disputa" possui o mais amplo significado permitido por lei e inclui qualquer disputa, pedido, controvérsia ou ação entre o Usuário e a Epson surgido deste ou relacionado a este Contrato, produtos da marca Epson (hardware e incluindo qualquer software relacionado), ou outra transação envolvendo o Usuário e a Epson, quer em contrato, garantia, deturpação, fraude, prejuízo, prejuízo intencional, estatuto, regulamentação, portaria, ou qualquer outra base legal ou equitativa. "DISPUTA" NÃO INCLUI PEDIDOS DE PROPRIEDADE INTELECTUAL, ou mais especificamente, um pedido ou recurso para (a) violação ou diluição de marca comercial, (b) violação de patente, (c) violação ou abuso de direito autoral, ou (d) apropriação indevida de segredo comercial (um "Pedido de Propriedade Intelectual"). O Usuário e a Epson também concordam, não obstante a Seção 1.6, que um tribunal, não um árbitro, pode decidir se um pedido ou recurso é para um Pedido de Propriedade Intelectual.

1.2 **Arbitragem Vinculativa.** O Usuário e a Epson concordam que todas as Disputas serão resolvidas por arbitragem vinculativa de acordo com este Contrato. **ARBITRAGEM SIGNIFICA QUE O USUÁRIO REPUDIA O DIREITO A UM JUIZ OU JÚRI EM UM PROCESSO JUDICIAL E SEUS FUNDAMENTOS DE RECURSO SÃO LIMITADOS.** Com fundamento neste Contrato, arbitragem vinculativa será administrada por JAMS, uma autoridade de arbitragem reconhecida nacionalmente, com fundamento em seu código de processos então em efeito para disputas relacionadas a consumidor, mas excluindo quaisquer regras que permitem ações coletivas ou junção em arbitragem (para mais detalhes sobre

processo, consulte a Seção 1.6 abaixo). O Usuário e a Epson entendem e concordam que (a) a Lei Arbitral Federal (9 U.S.C. §1, et seq.) governa a interpretação e execução desta Seção 1, (b) este Contrato apresenta uma transação em comércio interestadual, e (c) esta Seção 1 sobreviverá o término deste Contrato.

**1.3 Notificação e Etapas Pré-Arbitragem.** Antes de submeter um pedido de arbitragem, o Usuário e a Epson concordam em tentar, por sessenta (60) dias, resolver qualquer Disputa informalmente. Se a Epson e o Usuário não chegarem a um acordo para resolver a Disputa em sessenta (60) dias, o Usuário ou a Epson pode iniciar uma arbitragem. Notificação à Epson deve ser endereçada à: Legal Department, 3131 Katella Ave., Los Alamitos, CA 90720 (o "Endereço da Epson"). A Notificação de Disputa ao Usuário será enviada ao endereço mais recente que a Epson possui em seus registros do Usuário. Por este motivo, é importante nos notificar se seu endereço mudar enviando um e-mail para [EAALegal@ea.epson.com](mailto:EAALegal@ea.epson.com) ou escrevendo para o Endereço da Epson acima. Notificação de Disputa deve incluir o nome do remetente, endereço e informação de contato, os fatos que deram origem à Disputa, e reparação solicitada (a "Notificação de Disputa"). Após receber a Notificação de Disputa, a Epson e o Usuário concordam em agir de boa-fé para resolver a Disputa antes de começar arbitragem.

**1.4 Tribunal de Pequenas Causas.** Não obstante o precedente, o Usuário pode mover uma ação individual no tribunal de pequenas causas do seu estado ou município se a ação for de competência do tribunal e pendente apenas naquele tribunal.

**1.5 REPÚDIO DE AÇÕES COLETIVAS E ARBITRAGENS COLETIVAS. O USUÁRIO E A EPSON CONCORDAM QUE CADA PARTE PODE INTENTAR DISPUTAS CONTRA A OUTRA PARTE APENAS EM UMA CAPACIDADE INDIVIDUAL, E NÃO COMO REQUERENTE OU MEMBRO EM QUALQUER PROCESSO REPRESENTATIVO OU COLETIVO, INCLUINDO SEM LIMITAÇÃO AÇÕES COLETIVAS FEDERAIS OU ESTADUAIS, OU ARBITRAGENS COLETIVAS. AÇÕES COLETIVAS, ARBITRAGENS COLETIVAS, AÇÕES PARTICULARES DO PROCURADOR GERAL, E QUALQUER OUTRO PROCESSO EM QUE QUE ALGUÉM AGE EM UMA CAPACIDADE REPRESENTATIVA NÃO SÃO PERMITIDOS. CONSEQUENTEMENTE, SOB OS PROCESSOS ARBITRAIS DESCRITOS NESTA SEÇÃO, UM ÁRBITRO NÃO COMBINARÁ OU CONSOLIDARÁ MAIS DO QUE UM PEDIDO SEM O CONSENTIMENTO POR ESCRITO DE TODAS AS PARTES AFETADAS POR UM PROCESSO ARBITRAL.**

**1.6 Processo Arbitral.** Se o Usuário ou a Epson começarem arbitragem, ela será regida pelas regras de JAMS que estão em efeito quando a arbitragem é depositada, excluindo quaisquer regras que permitam arbitragem em base coletiva ou representativa (as "Regras JAMS"), disponíveis em <https://www.jamsadr.com/about/> ou ligando para 1-949-224-1810 (de fora dos Estados Unidos) ou 1-800-352-5267 (de dentro dos Estados Unidos), e sob as regras definidas neste Contrato. Todas as Disputas serão resolvidas por um único árbitro neutro, e ambas as partes terão uma oportunidade razoável de participar na seleção do árbitro. O árbitro é obrigado a seguir as condições deste Contrato. O árbitro, e não nenhum tribunal federal, estadual ou local ou agência, terá autoridade exclusiva para resolver todas as disputas surgidas da ou relacionadas à interpretação, aplicabilidade, obrigatoriedade ou formação deste Contrato, inclusive qualquer pedido que todo ou qualquer parte deste Contrato seja

nulo ou anulável. Não obstante esta ampla delegação de autoridade ao árbitro, um tribunal pode determinar a questão limitada de se um pedido ou recurso é para um Pedido de Propriedade Intelectual, a qual está excluída da definição de "Disputas" na Seção 1.1 acima. O árbitro terá o poder de conceder qualquer reparação que estaria disponível em um tribunal sob a lei ou em equivalência. O árbitro pode conferir ao Usuário a mesma indenização que um tribunal poderia, e pode conferir ação declarativa ou obrigatória apenas a favor da parte individual buscando reparação e apenas à extensão necessária para fornecer reparação merecida pelo pedido individual da parte. Em alguns casos, os custos de arbitragem podem exceder os custos de contencioso e o direito de descoberta pode ser mais limitado em arbitragem do que no tribunal. A sentença do árbitro é vinculativa e pode ser inscrita como uma decisão judicial em qualquer tribunal de competência jurisdicional.

O Usuário pode escolher participar de audiências arbitrais pelo telefone. Audiências arbitrais não conduzidas pelo telefone ocorrerão em um local razoavelmente acessível da sua residência principal, ou em Orange County, Califórnia, por sua opção.

a) Início de Processo Arbitral. Se o Usuário ou a Epson decidir arbitrar uma Disputa, ambas as partes concordam com o seguinte processo:

(i) Escrever uma Intimação de Arbitragem. A intimação deve incluir uma descrição da Disputa e a quantia de perdas e danos que se busca recuperar. O Usuário pode encontrar uma cópia de uma Intimação de Arbitragem em <http://www.jamsadr.com> ("Demand for Arbitration" [Intimação de Arbitragem]).

(ii) Enviar três cópias da Intimação de Arbitragem, além das custas judiciais, para: JAMS, 500 North State College Blvd., Suite 600 Orange, CA 92868, U.S.A.

(iii) Enviar uma cópia da Intimação de Arbitragem à outra parte (mesmo endereço que a Notificação de Disputa), ou conforme concordado pelas partes.

b) Formato de Audiência. Durante a arbitragem, a quantia de qualquer oferta de acordo feita não será revelada ao árbitro até após o árbitro determinar a quantia, se alguma, a qual o Usuário ou a Epson tem direito. A descoberta ou troca de informação não privilegiada relevante à Disputa pode ser permitida durante a arbitragem.

c) Custas de Arbitragem. A Epson pagará, ou (se aplicável) reembolsará o Usuário por, todos os custos com JAMS e custos de árbitro por qualquer arbitragem iniciada (pelo Usuário ou pela Epson) com fundamento em disposições deste Contrato.

d) Sentença a seu Favor. Para Disputas nas quais o Usuário ou a Epson buscar US\$ 75.000 ou menos em perdas e danos excluindo custos e honorários de advogado, se a decisão do árbitro resultar em sentença a favor do Usuário em uma quantia superior à última oferta por escrito da Epson, se alguma, para resolver a Disputa, a Epson irá: (i) pagar ao Usuário US\$ 1.000 ou a quantia da sentença, o que for maior; (ii) pagar ao Usuário duas vezes a quantia dos honorários razoáveis do seu advogado, se alguma; e (iii) reembolsar o Usuário por quaisquer despesas (inclusive custos e honorários de perito) que seu advogado acumule razoavelmente para investigar, preparar e prosseguir a Disputa em

arbitragem. Exceto conforme concordado pelo Usuário e pela Epson por escrito, o árbitro determinará a quantia de honorários, custos e despesas a serem pagos pela Epson com fundamento nesta Seção 1.6d).

e) Honorários de Advogado. A Epson não buscará os honorários e despesas de seu advogado de qualquer arbitragem iniciada envolvendo uma Disputa sob este Contrato. O direito do Usuário a honorários e despesas de advogado sob a Seção 1.6d) acima não limita os seus direitos a honorários e despesas de advogado sob a lei aplicável; não obstante o precedente, o árbitro pode não conferir sentenças duplicadas de honorários e despesas de advogado.

**1.7 Não Participação. O Usuário pode escolher não participar (excluir-se) do processo de arbitragem individual, vinculativo, final e repúdio de ações coletivas e representativas especificados neste Contrato enviando uma carta por escrito para o Endereço da Epson dentro de trinta (30) dias do seu consentimento deste Contrato (incluindo sem limitação, a compra, o download, a instalação do Aplicativo ou outro uso aplicável de Hardware da Epson, produtos e serviços) a qual especifica (i) seu nome, (ii) seu endereço de correspondência, e (iii) sua solicitação de ser excluído do processo de arbitragem individual, vinculativo, final e repúdio de ações coletivas e representativas especificados nesta Seção 1. No caso de o Usuário não participar consistente com o processo determinado acima, todas as outras condições continuarão a aplicar, inclusive a exigência de fornecer aviso prévio de litígio.**

**1.8 Adendos à Seção 1.** Não obstante toda disposição em contrário neste Contrato, o Usuário e a Epson concordam que se a Epson fizer qualquer adendo futuro ao processo de resolução de disputa e disposições de repúdio de ação coletiva (diferente de uma mudança de endereço da Epson) neste Contrato, a Epson obterá o consentimento afirmativo do Usuário ao adendo aplicável. Se o Usuário não consentir afirmativamente ao adendo aplicável, o Usuário está concordando que arbitrará qualquer Disputa entre as partes de acordo com a linguagem desta Seção 1 (ou resolverá disputas assim como disposto na Seção 1.7 se o Usuário decidiu não participar dentro do período quando o Usuário consentiu pela primeira vez a este Contrato).

**1.9 Desvinculação.** Se qualquer disposição nesta Seção 1 for inexecutável, tal disposição será expurgada com o restante deste Contrato permanecendo em pleno efeito. **O precedente não se aplicará à proibição contra ações coletivas ou representativas conforme disposto na Seção 1.5. Isso significa que se a Seção 1.5 for inexecutável, toda a Seção 1 (mas apenas a Seção 1) será nula e sem efeito.**

Tema principal: [Avisos](#)

## Marcas comerciais

EPSON® é uma marca registrada, o logotipo EPSON é uma logomarca registrada, e Epson Connect™, Epson iPrint™ e Remote Print™ são marcas comerciais da Seiko Epson Corporation.

Windows é uma marca registrada da Microsoft Corporation nos Estados Unidos e/ou em outros países.

AirPrint, App Store, Apple, ColorSync, Mac, macOS e OS X são marcas comerciais da Apple Inc., registradas nos EUA e em outros países.

O uso do Works com o distintivo da Apple significa que um acessório foi projetado para que funcione especificamente com a tecnologia identificada no distintivo e que foi certificado pelo desenvolvedor como estando de acordo com os padrões de desempenho da Apple.

Google® é uma marca registrada e Android™, Gmail™, Google Chrome™, Google Drive™ e Google Play™ são marcas comerciais da Google LLC.

Mopria®, o logotipo Mopria® e a marca nominativa e logotipo Mopria Alliance são marcas registradas e/ou não registradas e marcas de serviço da Mopria Alliance, Inc. nos Estados Unidos e em outros países. O uso não autorizado é estritamente proibido.

Amazon é uma marca comercial da Amazon.com, Inc. ou de seus afiliados.

Wi-Fi Direct® é uma marca registrada da Wi-Fi Alliance®.

Aviso geral: Outros nomes de produtos são usados neste manual somente para fins de identificação e podem ser marcas comerciais de seus respectivos proprietários. A Epson renuncia a todo e qualquer direito sobre essas marcas.



**Tema principal:** [Avisos](#)

## **Avisos sobre direitos autorais**

Todos os direitos reservados. Nenhuma parte desta publicação pode ser reproduzida, armazenada em sistemas de recuperação ou transmitida de alguma forma ou meio eletrônico, mecânico, fotocópia, gravação ou qualquer outro sem a autorização prévia por escrito da Seiko Epson Corporation. As informações aqui contidas devem ser usadas apenas com este produto Epson. A Epson não se responsabiliza pela aplicação das informações aqui contidas a outros produtos.

Nem a Seiko Epson Corporation nem suas subsidiárias serão responsáveis perante o comprador do produto ou terceiros por danos, perdas, encargos ou despesas incorridos pelo comprador ou terceiros, em consequência de: acidentes, uso indevido ou abuso deste produto; consertos ou modificações e alterações não autorizadas ou (exceto nos EUA) o não-cumprimento das instruções de uso e manutenção da Seiko Epson Corporation.

A Seiko Epson Corporation isenta-se da responsabilidade por danos ou problemas decorrentes da utilização de qualquer produto opcional ou suprimentos que não possuam a designação "produtos originais" ou "produtos Epson aprovados" por parte da Seiko Epson Corporation.

A Seiko Epson Corporation não se responsabiliza por quaisquer danos decorrentes de interferência eletromagnética, que ocorre a partir da utilização de quaisquer cabos de interface não reconhecidos como Epson produtos aprovados pela Seiko Epson Corporation.

Estas informações estão sujeitas a alteração sem aviso prévio.

[libTIFF Software Acknowledgment](#)

[Uma nota sobre a utilização responsável de materiais protegidos por direitos autorais](#)

[Atraso padrão para gerenciamento de energia para produtos Epson](#)

[Atribuição de direitos autorais](#)

**Tema principal:** [Avisos](#)

## **libTIFF Software Acknowledgment**

Copyright © 1988-1997 Sam Leffler

Copyright © 1991-1997 Silicon Graphics, Inc.

Permission to use, copy, modify, distribute, and sell this software and its documentation for any purpose is hereby granted without fee, provided that (i) the above copyright notices and this permission notice appear in all copies of the software and related documentation, and (ii) the names of Sam Leffler and Silicon Graphics may not be used in any advertising or publicity relating to the software without the specific, prior written permission of Sam Leffler and Silicon Graphics.

THE SOFTWARE IS PROVIDED "AS-IS" AND WITHOUT WARRANTY OF ANY KIND, EXPRESS, IMPLIED OR OTHERWISE, INCLUDING WITHOUT LIMITATION, ANY WARRANTY OF MERCHANTABILITY OR FITNESS FOR A PARTICULAR PURPOSE.

IN NO EVENT SHALL SAM LEFFLER OR SILICON GRAPHICS BE LIABLE FOR ANY SPECIAL, INCIDENTAL, INDIRECT OR CONSEQUENTIAL DAMAGES OF ANY KIND, OR ANY DAMAGES WHATSOEVER RESULTING FROM LOSS OF USE, DATA OR PROFITS, WHETHER OR NOT ADVISED OF THE POSSIBILITY OF DAMAGE, AND ON ANY THEORY OF LIABILITY, ARISING OUT OF OR IN CONNECTION WITH THE USE OR PERFORMANCE OF THIS SOFTWARE.

**Tema principal:** [Avisos sobre direitos autorais](#)

## **Uma nota sobre a utilização responsável de materiais protegidos por direitos autorais**

A Epson encoraja cada usuário a ser responsável e respeitar as leis de direitos autorais ao usar qualquer produto Epson. Embora as leis de alguns países permitam a cópia limitada ou reutilização de material protegido por direitos autorais em determinadas circunstâncias, essas circunstâncias podem

não ser tão abrangentes como algumas pessoas supõe. Entre em contato com um advogado para esclarecer qualquer dúvida sobre leis de direitos autorais.

**Tema principal:** [Avisos sobre direitos autorais](#)

## **Atraso padrão para gerenciamento de energia para produtos Epson**

Esse produto entra em modo de suspensão após um período de inatividade. Você pode ajustar o tempo para o gerenciamento de energia começar, mas aumentar o tempo reduz a eficiência de energia do produto. A economia de energia pode ser alcançada se determinar um intervalo menor para entrar em repouso.

**Tema principal:** [Avisos sobre direitos autorais](#)

## **Atribuição de direitos autorais**

© 2023 Epson America, Inc.

5/23

CPD-58718R2

**Tema principal:** [Avisos sobre direitos autorais](#)